

**T.C.  
İSTANBUL ÜNİVERSİTESİ  
SOSYAL BİLİMLER ENSTİTÜSÜ  
TEMEL İSLAM BİLİMLERİ ANABİLİM DALI**

**YÜKSEK LİSANS TEZİ**

**YÛSUF SÛRESİ'NİN KİRÂAT-İ AŞERE  
AÇISINDAN İNCELENMESİ**

**İSRAFİL DEMİRHAN  
2501141504**

**TEZ DANIŞMANI  
PROF. DR. KERİM BULADI**

**İSTANBUL - 2019**

**ÖZ**  
**YÛSUF SÛRESİ'NİN KİRÂAT-İ AŞERE AÇISINDAN İNCELENMESİ**  
**İSRAFİL DEMİRHAN**

Bu çalışmanın ana konusu Yûsuf Sûresi'nin kırâat-i aşere açısından tahlilidir ve üç bölümden oluşmaktadır. Giriş kısmında çalışmanın önemi, amacı, kapsamı ve yöntemi ile ilgili bilgi verilmektedir.

İlk bölümde kırâat ilmi hakkında bilgi ve kırâat ilminin kaynağı mesabesinde olan yedi harf (ahruf-i seb'a) ile ilgili meşhur sahabilerden rivayet edilen bazı hadis-i şerîfe yer verilmektedir. Ardından kırâat âlimlerinin bu rivayetlerden ne anladıkları ve kırâatlerle ilgili ne gibi tasnifler yaptıkları ortaya konulmaktadır. İkinci ve üçüncü bölümlerde ise, temel kaynaklar göz önünde bulundurularak Yûsuf Sûresi kırâat-i aşere açısından tahlil edilmektedir.

İkinci bölümde kırâat-ı aşere'nin Yûsuf Sûresi'nde ne gibi farklılıklar ortaya çıkardığı ve mânâda ne gibi değişimlere yol açtığı tahlil edilmektedir. Üçüncü bölümde manaya etki etmeyen farklılıklar ele alınmaktadır. Ayrıca her bir kırâat imamının okuyuş farklılıkları şemalar üzerinden verilmektedir.

**Anahtar kelimeler:** Yûsuf Sûresi, Kırâat, Kırâat-ı seb'a, Ahrufu's-seb'a, Kur'ân

**ABSTRACT**  
**INVESTIGATION OF YUSUF SURAH IN TERMS OF TEN RECITATION**  
**OF THE QUR'AN**  
**İSRAFİL DEMİRHAN**

The main subject of this study, which consists of three main parts, is to examine the Yûsuf Surah from the point of view of ten different Recitation of The Qur'an. In the introduction, information about the importance, purpose, scope of the study and followed methodology is given.

In the first part, information about the Qira'at science and five important hadiths related the Seven Letters (ahruf-i- Seb'a) which are thought as the source of the Qira'at science are mentioned. the inference of the scholars from these hadiths and their classification on Recitation Of The Qur'an are examined. In the following chapters, Yûsuf Surah was analyzed in terms of ten different Recitation of The Qur'an considering the main resources.

Especially, the effects of different Recitation of The Qur'an on the meaning of the ayah of Yusuf surah were investigated detailly. In the last chapter, the differences in the Recitation of The Qur'an that do not affect the meaning were discussed. In the end, all difference in Recitation of The Yusuf surah was given schematically.

**Keywords:** Yûsuf Surah, Kırâat-ı seb'a, Ahruf-i- Seb'a, Qur'an, Reading

## ÖNSÖZ

Allah Teâlâ insanlığın hidayeti için son Rasûlü ve onunla beraber son kitap Kur'an-ı Kerim'i göndermiştir. Müslümanlar da, kendilerine hidayet yolunda rehberlik edecek bu kitabı, nâzil olduğu dönemden itibaren en doğru şekilde anlayabilmek için çeşitli yöntemler geliştirmişler. Farklı ilim dalları vasıtasıyla Allah'ın murâdını anlamaya gayret etmişlerdir.

Kur'an-ı Kerim'i daha iyi anlayabilmek için kullanılan yöntemlerden biri de, bu son ilâhi kitabın bazı kelimelerindeki farklı okuyuş biçimlerini ortaya koyaması sebebiyle bazı ayet-i kerimelere mana zenginliği kazandıran, bazı ayetlerin ise daha iyi anlaşılmasını sağlayan kırâat ilmidir. Kırâat ilmi, aynı zamanda Kur'an'ın muhafaza edilerek günümüze kadar ulaştığının da bir göstergesidir. Tefsir kaynaklarında ilk asırlardan itibaren kırâat farklılıklarının manaya etkisi ele alınmış ve kırâat farklılığının bulunduğu ayet-i kerimelere farklı yorumlar ve açıklamalar getirilerek mana zenginliği sağlanmıştır.

Günümüzde yapılan kırâat eğitiminde kırâat farklılıklarının delâlet ettiği manalara gerekli ihtimam gösterilmediği, daha çok kırâatların fonetik yönü ele alınarak ses ve makam eğitiminin ön planda tutulduğu, kırâatların asıl semerelerinden biri olan mana yönü üzerinde gereği kadar durulmadığı müşahede edilmektedir.

Bu çalışmada kırâat ilminin mânâyaya kattığı zenginlikten istifade edilerek Yûsuf Sûresi'nde kırâatler yönünden farklılık bulunan ayet-i kerimeler tahlil edilmektedir. Bu çalışmanın, Yûsuf Sûresi'ndeki kırâat farklılıklarının anlam farklılıklarına nasıl imkân sağladığını göstermeye ve bu sûrenin daha iyi anlaşılmasına, ayrıca ileride yapılacak olan her bir sûrenin kırâatler yönünden incelenmesi gibi külli bir çalışmaya katkı sağlayacağı kanaatindeyiz.

Çalışmamızda Yûsuf Sûresi'ndeki farklılıkların bulunduğu ayet-i kerimeler tek tek ele alınarak, kırâat imamlarının ilgili kelimelerdeki farklılıklara dair görüşleri, temel kaynaklar ışığında ortaya konulmaktadır. Birinci bölümdeki hedefimiz, kırâat ilmi ile ilgili özet bilgi verdikten sonra Kur'an'ın yedi harf üzere indiğine dair hadis-i şeriflerde geçen ahurf-i seb'a ifadesinden kırâat âlimlerinin ne anladığını ortaya koymaktır. İkinci ve üçüncü bölümlerdeki hedef ise, Kur'an-ı Kerim'de kıssaların en

güzeli (ahsenü'l-kasas<sup>1</sup>) ve gerçek kıssa olarak nitelenen, günlük hayattan kesitlerin bulunduğu, baştan sona bir Peygamberin hayatını konu edinen Yûsuf Sûresi'ndeki kırâat-ı aşere farklılıkları ve bu farklılıkların manaya ne denli etki ettiği gibi meseleleri ortaya koymaktır. Kırâat imamlarının okuyuşlardaki farklılıkların delillendirmelerine ihtiyaç ölçüsünde yer verilmiştir. Mana yönünden farklılık arz eden her bir okuyuşun da mana bağlamında etkileri ortaya konulmaya gayret edilmiştir.

Bu çalışmada emeği geçen, satır satır okuyarak önemli katkılar sunan danışman hocam Prof. Dr. Kerim BULADI hocama, rehberlik ve tavsiyelerinden dolayı Prof. Dr. Abdullah Emin ÇİMEN hocama, kendisinden tâlim, tecvid, kırâat konularında çokça istifade ettiğim Süleymaniye Camiî Emekli İmam-Hatîbi Mehmet SEVİNÇ hocama, değerli vakitlerini ayırarak çalışmamızı okuyup katkı ve tavsiyelerde bulunan Haseki Dini Yüksek İhtisas Merkezi kırâat bölümü hocalarından Mehmet KILIÇ hocama, aynı kurumun mezunlarından Salih Zeki KAPLAN hocama, emeği geçen bütün arkadaşlarıma ve eğitim hayatım boyunca emeği bulunan bütün hocalarıma, anne-babama, süreç boyunca sabrı ve desteğinden dolayı eşime ve oğluma teşekkür ederim.

**İsrafil DEMİRHAN**

**İstanbul 2019**

---

<sup>1</sup> Yûsuf, 12/3.

ÖZ .....	iii
ABSTRACT .....	iv
ÖNSÖZ .....	v
İÇİNDEKİLER .....	vii
KISATLIMALAR .....	xi
GİRİŞ .....	1
I. TEZİN KONUSU, AMACI VE ÖNEMİ .....	<b>Hata! Yer işareti tanımlanmamış.</b>
II. TEZİN YÖNTEMİ VE KAYNAKLARI.....	2

## BİRİNCİ BÖLÜM

### KİRÂAT İLMİ VE YEDİ HARF MESELESİNİN DEĞERLENDİRİLMESİ

1. KİRÂAT İLMİ.....	6
1.1. Kırâat.....	6
1.2. Kırâat İlminin Konusu.....	7
1.3. Kırâat İlminin Gâyesi ve Faydası.....	7
1.4. Kırâat İlminin Gelişmesi ve Yayılması.....	7
1.5. Kırâat İmamları.....	8
2. YEDİ HARF (AHRUF-İ SEB'A) İLE İLGİLİ ÖRNEK RİVAYETLER.....	11
2.1. Hz Ömer ve Hişam bin Hakîm ile İlgili Rivayet.....	12
2.2. İbn Abbas'tan Nakledilen Rivayet.....	13
2.3. Übey b. Ka'ab'dan Nakledilen Rivayet.....	13
2.4. İbn Mesûd'tan Nakledilen Rivayet.....	14
2.5. Abdurrahman b. Ebî Bekre'den Nakledilen Rivayet.....	15
3. YEDİ HARF (AHRUF-İ SEB'A) MESELESİ VE MUTEBER GÖRÜŞLER .....	15
3.1. Yedi Kabile'nin Lügati (Lehçesi) Olarak Değerlendirilmesi.....	17
3.2. Müteşâbih Olarak Değerlendirilmesi .....	18
3.3. Ahkâm Olarak Değerlendirilmesi.....	18

3.4. Müterâdif/Aynı Mânâda Olan Değişik Lafızların Yedi Vechi Olarak Değerlendirilmesi .....	19
3.5. Yedi'nin Kolaylık (Çokluk-Kesret) Olarak Değerlendirilmesi.....	20
3.6. Yedi Harf'in Yedi Vecih Olarak Değerlendirilmesi .....	22
3.6.1. İlk Dönem.....	23
3.6.1.1. Ebû Hâtim es-Sicistânî (255/869)'nin Yedi Harf Tasnifi.23	
3.6.1.2. İbn Kuteybe (276/889)'nin Yedi Harf Tasnifi.....	23
3.6.2. Orta Dönem .....	25
3.6.2.1. Ebû'l-Fadl er-Râzî (290/902)'nin Yedi Harf Tasnîfi .....	25
3.6.2.2. Ebû Amr ed-Dânî (444/1553)'nin Yedi Harf Tasnîfi.....	26
3.6.3. Son Dönem .....	29
3.6.3.1. İbnü'l-Cezeri (833/1429)'nin Yedi Harf Tasnîfi.....	29
3.6.3.2. Subhî es-Sâlih.....	30

## İKİNCİ BÖLÜM

### YÛSUF SÛRESİ'NDE MANAYA ETKİ EDEN KIRÂATLARIN KIRÂAT-İ AŞERE AÇISINDAN İNCELENMESİ

2.1. Yûsuf Sûresi.....	34
2.1.1. On Kırâate Göre Sûreteyn beyni (Hûd ve Yûsuf Sûresi Arası Geçiş) Şeması.....	35
2.1.2. On Kırâate Göre Yûsuf Sûresi'ne Başlangıç Şeması.....	37
2.2. Manaya Etki Eden Kırâatlerin Kırâat-i Aşere Açısından İncelenmesi.....	38
2.2.1. Müfret'ten Cemi'ye Dönüşme "آيَاتُ لِلسَّائِلِينَ".....	40
2.2.2. Müfret'ten Cemi'ye Dönüşme "غَيْبَةِ الْجُبِّ".....	42
2.2.3. Fiil'in Gâib'ten Mütakellim Mea'l-Ğayr'a Dönüşmesi, Harf ve Hareke Değişikliği "يَرْزُقُ وَيَلْعَبُ".....	44
2.2.4. Harf ve Hareke Değişikliği "يَا بَشْرَى هَذَا".....	48
2.2.5. Harf ve Hareke Değişikliği "هَيْتَ لَكَ".....	51
2.2.6. Hareke Değişikliği "المُخْلِصِينَ".....	54
2.2.7. Harf Değişikliği Fiil'in Muhatap veya Gâib Yapılması "يَعْصِرُونَ".....	57

2.2.8. Harf Değişikliği ve Fiil'in Gâib veya Nefsi Mütakellim Mea'l-Ğayr Olarak Okunması "حَيْثُ يَشَاءُ" .....	58
2.2.9. Harf'lerde Ziyade, Noksanlık ve Harf Değişikliği "وَقَالَ لِفَتْيَانِهِ" .....	60
2.2.10. Harf Değişikliği, Fiil'in Gâib veya Nefsi Mütakellim Mea'l-Ğayr Okunması "تَكْتَلُنَّ" .....	64
2.2.11. Harflerde Ziyâde, Noksanlık ve Hareke Değişikliği "خَيْرٌ حَافِظًا" .....	66
2.2.12. Harf Değişikliği, Fiil'in Gâib veya Nefsi Mütakellim Mea'l-Ğayr'a dönüşmesi "تَرْفَعُ دَرَجَاتٍ مِّنْ نَّسَاءٍ" .....	68
2.2.13. Harflerde Hazif, İsbât ve Teshîl ile Okuma "قَالُوا أَأَنَّكَ لَأَنْتَ يُوسُفُ" .....	70
2.2.14. Harf Değişikliği, Gâib veya Nefsi Mütakellim Mea'l-Ğayr Olarak Okuma "رَجَالًا نُوحِي" .....	72
2.2.14.1. Hitâb'ın Muhâtab veya Gâib'e Dönüşmesi "أَفَلَا تَعْقِلُونَ" .....	76
2.2.15. Şeddeli veya Şeddesiz Okuma "كُذِّبُوا" .....	76

## ÜÇÜNCÜ BÖLÜM

### YÛSUF SÛRESİ'NDE MANAYI ETKİLEMİYEN KİRÂATLARIN KİRÂAT-İ AŞERE AÇISINDAN İNCELENMESİ

3. Manayı Etkilemeyen Kırâatlerin Kırâat-i Aşere Açısından İncelenmesi .....	79
3.1. Harf Ziyadesi, Hazf ve Hareke Değişikliği "يَا أَبَتَ" .....	79
3.1.1. Hareke Değişikliği "احد عشر" .....	81
3.2. Hareke Değişikliği ve Hazf "يَا بُنَيَّ" .....	82
3.2.1. İmâle ve Hareke Değişikliği "لَا تَقْصُصْ رُؤْيَاكَ" .....	83
3.3. 8. ve 9. Âyeti Kerimeler Arası Geçiş: "مُبِينٍ اقْتُلُوا" .....	85
3.4. Şeddeli okuyuş, İşmam veya Revm ile Okuyuş "مَا لَكَ لَا تَأْمَنَّا" .....	85
3.5. Hemze'nin İbdâli veya İsbâtı "الدُّنْبُ" .....	86
3.6. Nakil, Hareke Değişikliği ve Hazf "مُنْكَأً" .....	88
3.6.1. Hareke Değişikliği "وَقَالَتْ أَخْرُجْ" .....	89
3.6.2. Harf Ziyâde ve Hazf "حَاشَ لِلَّهِ" .....	90
3.7. Harekeli veya Sakin Okuma "دَابَّأ" .....	91
3.8. Harf Değişikliği ve Teshîl, Kalb, İdgâm veya Med ile Okuma "بِالسُّوءِ إِلَّا" .....	92
3.9. Ziyâde, Noksan ve Hazf "فَلَمَّا اسْتَيْسُّوْا مِنْهُ" .....	93

3.10. Harflerde Ziyâde, Noksan "مَنْ يَتَّقِ وَيَصْبِرْ"	94
3.11. Ziyâde, Noksan ve Hazf "حَتَّىٰ إِذَا اسْتَيْأَسَ الرُّسُلُ"	95
3.12. Hareke Değişikliği, Ziyâde, Noksan, Şeddeli veya Şeddesiz Okuma "فَنُجِّي"	96
SONUÇ	98
BİBLİYOGRAFYA	100

## TABLULAR

<b>Tablo 1.....</b>	<b>36</b>
<b>Tablo 2.....</b>	<b>37</b>
<b>Tablo 3.....</b>	<b>42</b>
<b>Tablo 4.....</b>	<b>44</b>
<b>Tablo 5.....</b>	<b>48</b>
<b>Tablo 6.....</b>	<b>51</b>
<b>Tablo 7.....</b>	<b>54</b>
<b>Tablo 8.....</b>	<b>56</b>
<b>Tablo 9.....</b>	<b>58</b>
<b>Tablo 10.....</b>	<b>60</b>
<b>Tablo 11.....</b>	<b>63</b>
<b>Tablo 12.....</b>	<b>65</b>
<b>Tablo 13.....</b>	<b>68</b>
<b>Tablo 14.....</b>	<b>69</b>
<b>Tablo 15.....</b>	<b>72</b>
<b>Tablo 16.....</b>	<b>75</b>
<b>Tablo 17.....</b>	<b>81</b>
<b>Tablo 18.....</b>	<b>84</b>
<b>Tablo 19.....</b>	<b>84</b>
<b>Tablo 20.....</b>	<b>86</b>
<b>Tablo 21.....</b>	<b>88</b>
<b>Tablo 22.....</b>	<b>89</b>
<b>Tablo 23.....</b>	<b>91</b>
<b>Tablo 24.....</b>	<b>92</b>
<b>Tablo 25.....</b>	<b>93</b>
<b>Tablo 26.....</b>	<b>94</b>
<b>Tablo 27.....</b>	<b>94</b>
<b>Tablo 28.....</b>	<b>97</b>

## KISALTMALAR

<b>a.s.</b>	Aleyhisselam
<b>bkz.</b>	Bakınız
<b>bsk.</b>	Baskı, basım
<b>b.</b>	Bin (ođlu)
<b>c.</b>	Cilt
<b>D.İ.B.</b>	Diyanet İşleri Başkanlığı
<b>D.İ.A.</b>	Diyanet İslam Ansiklopedisi
<b>H.z.</b>	Hazreti
<b>h.</b>	Hicri
<b>İFAV.</b>	Marmara Üni. Vakfı Yayınları
<b>ö.</b>	Ölüm tarihi
<b>s.</b>	Sayfa
<b>T.D.V.</b>	Türkiye Diyanet Vakfı
<b>tah</b>	Tahkik
<b>trc.</b>	Tercüme
<b>ty.</b>	Tarih yok
<b>vb.</b>	Ve benzeri
<b>vd.</b>	Ve diđerleri
<b>yy.</b>	Yüzyıl

## GİRİŞ

Bu çalışmanın konusu Yûsuf Sûresi'nin kırâat-ı aşere açısından tahlîlidir ve iki bölümden oluşmaktadır. Birinci bölümde amacımız kırâat tarihi ile ilgili özet bilgi verdikten sonra kırâat âlimlerinin ahruf-i seb'a rivayetleri ile ilgili görüşlerini beyan etmek ve bu rivayetlerden ne anladıklarını ortaya koymaktır. İkinci bölümde ise, kırâat-ı aşere açısından Yûsuf Sûresi'nin incelenerek bu sûrenin kırâatler açısından ne gibi farklılıklar barındırdığını tahlil etmek ve bu farklılıkların, mana bağlamında etkilerini tespit etmektir.

İnsanlığa son ilahi mesaj olarak gönderilen Kur'an'ı Kerim'in îcazî özelliklerinden birisi de tek metne sahip olmanın yanı sıra, bazı kelimelerde farklı okuyuşlara sahip olmasıdır. Kur'an'ın yedi harf üzere indirildiği hakkında rivayet edilen hadis-i şerifler, Arap dilinin farklı lehçeleri ve edebî açıdan zenginliği bu farklılıklara imkân sağlamaktadır. Tarih boyunca Kur'an-ı Kerim'in bu yönü üzerinde çalışmalar yürütülmüştür. Kur'an metninin okuyuş farklılıkları da on kırâat imamına nispet edilerek benimsenmiş ve bir sistem oluşturulmuştur.

Bizim bu çalışmamızdaki ana hedefimiz kırâat âlimlerinin ahruf-i seb'a hadisleri ile ilgili anlayışlarını ortaya koymak, baştan sona yaşanmış bir kıssa kıssaların en güzeli "ehsene'l-kasas" olarak nitelenen ve bir peygamberin hayatı anlatılan bu sûrede, kırâat farklılıklarının nasıl ortaya çıktığını ve bu farklılıkların manaya ne ölçüde etki ettiğini tahlil etmektir.

Kur'an-ı Kerim'in gerek metni gerek manası ile ilgili titiz çalışmalar yapılmıştır. Şüphesiz murâd-ı ilâhi'nin doğru anlaşılabilmesi için öncelikli olarak, Kur'an-ı Kerim metninin bütün yönleriyle zabt altına alınması elzemdir. Kur'an-ı Kerim'in metni ile ilgili alanların temeli olan ve bu yüce Kitab'ın kelimeleri, harfleri üzerindeki farklı okumaları konu edinen kırâat ilmidir. Dolayısıyla okuyuş farklılıklarının ayetlerde, kelimelerde ve harf değişikliklerinde nasıl zuhûr ettiği ve ne gibi farklılıklar ortaya çıkardığı önem arz etmektedir. Bu çerçevede her bir sûrenin kırâat-i aşere açısından tetkik edilmesine ihtiyaç duyulmaktadır. Biz de bu çalışmamızla böyle bir ihtiyacı gidermeye yönelik çalışma yapacağız ve kırâat-ı aşere açısından Yûsuf Sûresi'ni tahlil edeceğiz.

## I. TEZİN YÖNTEMİ VE KAYNAKLARI

Başta kırâat ile ilgili eserler olmak üzere ihtiyaç oldukça ulûmü'l-Kur'an eserlerinden ve tefsir kaynaklarından istifade edilerek, Yûsuf Sûresi kırâat-ı aşere açısından incelenip kırâat farklılıkları, okuyuş farklılıkları tespit edilecektir. Daha sonra bu farklılıklar manaya etkileri açısından ele alınacak ve ihtiyaç duyulan yerlerde delilleri de zikredilerek tahlil edilecektir.

Yûsuf Sûresi'nin ayet-i kerimleri tek tek ele alınacaktır. Ardından hem tarihi önceliğe sahip, hem de alanın temel taşı sayılabilecek kırâat eserleri olmaları hasebiyle İbn Mücâhid, Ebu Bekir (ö. 324/926) **Kitabu's-Seb'a fi'l Kırâat** adlı eserinde ve Ezherî, Ebû Mansur Muhammed b. Ahmed el-Heravi (ö. 370/980), **Me'âni'l-Kırâat, Hüccetü'l-Kırâat**, İbn Hâleveyh Hüseyin b. Ahmed (ö.370/980), Mekkî b. Ebî Talib el-Kaysî (ö. 437/1045), **el-İbane an Meâni'l-Kırâat**, Dâni'nin, Ebû Amr Osmân (ö.444/1053) **Kitabu't-Teysîr fi'l-Kırâati's-Sab'a**, İbnu'l Bâziş, Ebû Câfer (ö. 540/1145), **Kitabu'l-İknafi'l-Kırâati's-Seb'a**, Ebû'l-Fazl Abdurrahman b. Ahmet b. Hasan er-Râzî, **Meâni'l-Ahrufu's-Seb'a**, İbnü'l-Cezerî'nin, Ebü'l-Hayr Şemsuddîn Muhammed (ö.833/1429) **en-Neşr fi'l-Kırâati'l-Aşr** ve diğer eserleri, Zencele'nin, Abdurrahman B. Muhammed Ebu Zer'a (ö. IV. veya V. h.) **el-Hüccetü fi'l-Kırâatis-Seb'a**, Muhammed Emîn Efendi, **Umdetü'l-Hallân**, Pâlûvî, **Zübdetü'l-İrfân** gibi eserlerinden istifade edilecektir. Çalışmamız bu kaynaklarda tasnif edilmiş olan farklılıklar temel alınarak yürütülecektir. İlgili ayet-i kerimede bulunan farklılıklar tahlil edildikten sonra, her bir imama ait okuyuşun yer aldığı bu vecihler şemalar halinde verilecektir.

Muracaat edilecek başlıca türkçe kırâat kaynakları şunlardır.

1. Abdulhamit Birışık, **Kırâat İlmi ve Tarihi**.
2. Abdurrahman Çetin, **Kırâatların Tefsire Etkisi**.
3. İsmail Karaçam, **Kırâat İlminin Kur'an Tefsirindeki Yeri ve Mütevatir Kırâatların Yorum Farklarına Etkisi ve Kur'ân-ı Kerîm'in Faziletleri ve Okumanın Kâideleri**.
4. Mehmet Dağ, **Geleneksel Kırâat Algısına Eleştirel Bir Yaklaşım ve Tenzilden Tezyine Mushaf-ı Şerif**.

5. Kılıç, Mustafa, **Kırâat-Tefsir İlişkisi Zemahşerî Örneği.**
6. Pakdil, Ramazan, **Ta'lim Tecvid ve Kırâat.**
7. Tetik Necati, **Başlangıçtan IX Hicri Asra Kadar Kırâat İlminin Talimi** gibi eserlerden istifade edilecektir.

Tefsir kaynakları olarak istifade edilecek temel eseler şunlardır.

1. Taberi, Ebû Câfer Muhammed b. Cerir (ö. 310/923), **Camiu'l-Beyân an Te'vîli Âyi'l-Kur'ân.**
2. Mâturîdî, Muhammed b. Muhammed Ebû Mansûr (ö. 333/944), **Tefsîru'l-Mâturîdî,**
3. Sa'lebî, Ahmet b. Ahmed b. İbrahim (ö. 427/135), **el-Keşf vel-Beyân an Tefsîri'l-Kur'ân.**
4. Zemahşerî, Ebü'l-Kâsım Mahmûd b. Ömer b. Muhammed el-Hârizmî (ö. 538/1144), **el-Keşşâf an Hakâiki Ğavamizi't-Tenzîl.**
5. Râzî, Fahrüddîn Muhammed b. Ömer (ö. 606/1210), **Mefâtihu'l-ğaybi.**
6. Kurtubî, Muhammed b. Ahmed (ö. 671/1273), **el-Câmi li Ahkâmi'l-Kur'ân.**
7. Nesefî, Abdullah b. Ahmed b. Mahmûd (ö. 710/1310), **Medârikü't-Tenzîl ve Hakâiku't-Tevil.**
8. Ebû Hayyân Muhammed b. Yûsuf Ali b. Yûsuf b. Hayyân Esîrüddin el-Endelûsî (ö. 745/1344), **el-Bahru'l-Muhît.**
9. Tâhir b. Âşûr, Muhammed b. Muhammed et-Tûnusî (ö. 1879/1973), **et-Tahrîr ve't-Tenvîr.**

Muracaat edilecek başlıca hadis kaynakları şunlardır.

1. Buhârî, Ebû Abdullah Muhammed b. İsmail (ö. 256/870) , **el-Câmiu's-Sahîh.**
2. Müslim, Ebû'l-Hüseyn Müslim b. Haccâc (ö. 261/875), **el-Câmiu's-Sahîh.**
3. Tirmizî, Muhammed b. İsa (ö. 279/829), **el-Câmiu's-Sahîh.**
4. Ahmed b. Hanbel (ö. 241/855), **el-Müsned.**
5. Ebû Dâvud, Süleyman b. El-Eş'a (ö. 275/889), **es-Sünen.**
6. Nesaî, Ahmed b. Şuayb (ö. 1879/1973), **es-Sünen.**

Muracaat edilecek başlıca lügat kaynakları şunlardır.

1. Halil b. Ahmed, Ebû Abdurrahman el-Ferâhidî (ö. 256/870), **Kitâbu'l-Ayn.**

2. İbn Manzûr, Ebu'l-Fadl Cemâluddîn Muhammed İbn Mukerrem (ö. 175/791), **Lisânu'l-Arab**.
3. Ezherî, Ebû Mansûr Muhammed b. Ahmed (ö. 370/980), **Tehzîbu'l-Luġa**.

Âyet-i kerimelerde tespit edilecek kırâat farklılıklarının gerek ayet bağlamında gerek konu bağlamında ihtiyaç duyuldukça manaya etkisine de değinilecek, gerekli görülen yerlerde ilgili kelimenin diğer sûrelerdeki kullanımlarına da yer verilecektir. Tespit edilen kırâatlerin Kur'an-ı Kerim'in mânâ zenginliğine katkısına da temas edilmeye çalışılacaktır.

Daha önce konu ile ilgili yapılan çalışmalar olarak Fatih Cankurt'un, Yalova sosyal bilimler dergisinde yayımlanmış olan Tefsire Etki Eden Kırâat Farklılıkları Bakımından Yûsuf Sûresi isimli makalesi görülmüştür.

Çalışmamız, öncelikle kırâat-ı seb'a ve aşere ile ilgili gerek klasik gerek çağdaş kaynaklarından ve ihtiyaç duyuldukça ulûmu'l-Kur'ân ve tefsirlerden istifade edilerek yürütülecektir.

**BİRİNCİ BÖLÜM**  
**KİRÂAT İLMİ-YEDİHARF (AHRUF-İ SEB'A) İLE İLGİLİ**  
**RİVAYETLER VE YEDİ HARF MESELESİ**

## 1. KIRÂAT İLMİ

Yedi harf ile ilgili rivayetler ve yedi harf “ahruf-i seb’a” meselesine geçmeden önce kırâat kelimesinin lügat ve ıstılâhî manalarına, kırâat ilminin gelişme sürecine değinmemiz ve kırâatların günümüze kadar ulaşmasını sağlayan kırâat-ı aşere imamları hakkında özet bilgi vermemiz faydalı olacaktır.

**1.1. Kırâat:** Kırâat kelimesi قَرَأَ fiilinden türemiş bir masdardır ve lügatte telaffuz etmek, okumak, toplamak, toplanan şey manasındadır.<sup>2</sup> Kur’an-ı Kerîm de kıssaları, emr ve nehîleri, va’d ve va’dî, ayet ve sûreleri topladığı için Kur’ân diye isimlendirilmiştir.<sup>3</sup>

Istılâhî olarak çeşitli tanımlar yapılmıştır. Râgıb el-İsfehânî (ö.502/1108) kırâatı “*tertilde/okuyuşta harfleri ve kelimeleri birbirine bitişirmek*“ şeklinde tarif etmektedir.<sup>4</sup> İbnü’l Cezerî ise “*nâkillerine (râvi) nisbet ederek Kur’an kelimelerinin edâ keyfiyetini ve okuyuş farklılıklarını bilmeyi konu edinen ilimdir.*“ diye tarif etmektedir.<sup>5</sup> Dimyâtî (ö. 1117/1705) ise kırâat için şöyle bir tanım yapmıştır. “*Kırâat ilmi; semâ yoluyla Allah’ın kitabını nakledenlerin hazf, isbât, harekeleme, sükûn, fasl, vasl ve ibdâl gibi konularda ittîfak ve ihtilaflarını bilmeyi konu edinen ilimdir.*“ Ayrıca İbnü’l-Cezerî’nin tanımını da aynen vermiştir.<sup>6</sup> Zerkânî (ö. 1367/1948) ise; “*Rivâyet ve tarikleri bir olmakla birlikte kırâat imamlarının, Kur’ân-ı Kerîm’in harfleri veya kelimelerindeki farklı okuyuşlarda benimsedikleri yoldur*“ şeklinde tarif etmiştir.<sup>7</sup>

<sup>2</sup> Ebû Abdurrahman Halil b. Ahmed el-Ferâhidî, **Kitâbu’l-Ayn**, tah. Mehdî el-Mahzûmî, İbrâhîm es-Samerrâî, Mektebetü’l-Hilâl, Beyrut, 1988, C: 5, s. 205; Ebû Mansûr Muhammed b. Ahmed el-Ezherî, **Tehzîbu’l-Luğa**, tah. Abdusselam Harûn, Daru’l-Mısriyye, Kâhire, ty, C: 9, s. 271.

<sup>3</sup> Ebu’l-Fadl Cemâluddîn Muhammed İbn Mukerrem İbn Manzûr, **Lisânu’l-Arab**, Dâru Sâdır, Beyrut, 1993, C: 1, s. 128-129; Vehbe b. Mustafa el-Züheyli, **et-Tefsîru’l-Vasît**, Daru’l-Fikr, Dimeşk, 2001, C: 2, s. 1089.

<sup>4</sup> Râgıb el-İsfehânî, Hüseyin b. Muhammed, **el-Müfredât fî Ğarîbi’l-Kur’an**, Dâru’l-Kalem, ed-Dâru’ş-Şâmiyye, 1. Bsk., Beyrut, 1991, s. 668.

<sup>5</sup> İbnü’l-Cezerî, **Müncidu’l-Mukrîn ve Mürşidu’t-Tâlibîn**, Dâru’l-Kütübi’l-İlmiyye, Beyrut. 1999, C: I, s.9.

<sup>6</sup> Dimyâtî, Ahmed b. Muhammed Şâhâbuddîn el-Bennâ, **İthâfu Fudalâi’l-Beşer fi’l-Kırâati’l-Erbaate Aşer**, Dâru’l-Kütübi’l-İlmiyye, tah. Enes Mühra, Lübnan, 2006, C: I, s. 6.

<sup>7</sup> Zerkânî, **Menahilü’l-İrfan fi Ulûmi’l-Kur’an**, tah., Ahmed b. Ali, Daru’l-Hadis, Kahire, 2001, C: II, s. 343.

**1.2. Kırâat İlminin Konusu:** Kur'ân kelimelerinin telaffuzlarındaki ihtilaf ve bu ihtilafların edâ edilmesinin keyfiyyetidir.<sup>8</sup>

**1.3. Kırâat İlminin Gâyesi ve Faydası:** Kur'ân kelimelerini tağyir (değişiklik) ve tahîften (bozulma) korumak ve telaffuzunu da hatadan korunmaktır. Faydası ise, kırâat imamlarının herbirinin okuyuşlarını bilmek ve okunması caiz olanlarla olmayanları birbirinden ayırt etmektir.<sup>9</sup>

**1.4. Kırâat İlminin Gelişmesi ve Yayılması:** Kırâat ilmi, “*Kur'an yedi harf üzere nazil olmuştur.*”<sup>10</sup> hadîs-i şerifi ve benzer ifadelerin yer aldığı rivayetlerden neşet eden bir ilimdir. Aşağıda metinlerini vereceğimiz hadis-i şeriflerde de görüleceği üzere sahâbe arasında Kur'ân-ı Kerîm'in kırâati konusunda bazı ihtilaflar zuhûr etmiştir.

Hicrî ikinci asrın başlarında imamların kırâatlerinden bazılarının tercih edilmesi sebebiyle “yedi kırâat” tabiri yaygınlaşmaya başlamıştır. Daha sonra h. 300'lü yıllarda Ebû Bekir b. Mücâhid (ö. 324/936) “*Kitâbü's-Seb'a*” isimli eserinde kırâatleri yedi olarak belirlemiş ve bu çalışması ilim erbabınca kabul görmüştür. Yine aynı dönemde yaşayan Ebû Bekr Ahmed b. Hüseyin b. Mihran el-İsbahânî en-Nisaburî (ö.381/992) “*el-Gâye fi'l-Kırâti'l-Aşr*” isimli eseri ile bu yedi kırâate üç imamın kırâatini Ebû Ca'fer (ö.130/747), Ya'kub (ö. 205/821) ve Halefu'l-Âşir (ö. 299/844) ekleyerek kırâat-i aşereyi oluşturmuştur.<sup>11</sup> İbnu'l-Cezerî bu üç kırâatin de yedi kırâat gibi meşhur ve sahih olduğunu söylemiştir.<sup>12</sup> Böylece bu on kırâat Müslümanlar tarafından benimsenmiştir.<sup>13</sup>

---

<sup>8</sup> Dimyâtî, **İthâf**, C: I, s. 6; Kâdî, Abdulfettâh, **el-Büdüru'z-Zâhira fi'l-Kırâati'l-Aşri'l-Mütevâtira**, Dârü'l-Kitabi'l-Arabî, Lübnan, ty. C: I, s. 7; İsmail Karaçam, **Kur'ân-ı Kerîm'in Faziletleri ve Okumanın Kâideleri**, İfav, 31. bsk., İstanbul, 2018, s., 60.

<sup>9</sup> Muhaysın, Muhammed Salim, **el-İrşâdâtü'l-Celiyye, fi'l-Kırâati's-Seb' min Tarîkı's-Şâtubiyye**, Dâr-u Muhaysın, Kâhire, 2015, s. 15.

<sup>10</sup> **Buhârî**, “Fezâilü'l-Kur'ân” 5, 27

<sup>11</sup> Subhî Sâlih, **Mebâhis fi Ulûmi'l-Kur'an**, Daru'l-İlmi'l-Melayin, Beyrut, 2000, s. 248; Ali Eroğlu, **İbn Mihrân en-Nisâbü'rî**, DİA, İstanbul, TDV, 1999, XX, 199.

<sup>12</sup> İbnü'l-Cezerî, Ebü'l-Hayr Şemsuddîn Muhammed b. Muhammed, **en-Neşr fi'l-Kırâati'l-Aşr**, tah., Muhammed Dabbâ', Daru'l-Kutubi'l-İlmiyye, Beyrut, 1960, C: I, s. 41.

<sup>13</sup> Çetin, Abdurrahman, **Kırâatların Tefsire Etkisi**, Ensar Yay., İstanbul, 2012, s. 75; Kılıç, Mehmet, “**Şâz Kırâatlar Bağlamında Hasan Basrî Kırâati ve Özellikleri**”, (Basılmamış Yüksek Lisans Tezi), Yalova Üni., 2017, s. 14-15.

## 1.5. Kırâat İmamları

Çalışmamızın bu kısmında, kırâatlerin günümüze ulaşmasını sağlayan kırâat imamalarının hayatı ile ilgili bilgiler verilecektir. Bu immalar, Kur'an-ı Kerim'in doğru okunması konusunda Hz. Peygamber'e ulaşan silsilenin bir halkası olarak dönemlerinde kırâat ilminde otorite kabul edilen kimselerdir.

Hiz. Osman mushaflarının gönderildiği yerler önemli ilim merkezleri haline dönüşmüştür. Bu merkezlerde Kur'an kelimelerindeki faklı okuyuşlar, telaffuzlar oradaki kırâat otoritelerinden alınırken kendi tercihlerini de ortaya koyan kırâat âlimleri ortaya çıkmıştır ve bu tercihlerini öğrencilerine öğretmeye başlamışlardır. Sahih kırâatler arasında okuyuşları, tercihleri ön plana çıkan ve ilk kırâat ekollerini oluşturan kırâat âlimlerine “yedi imam/eimme-i seb'a” denilmiştir. Kendilerine isnat edilen okuyuşlarına da kırâat-ı seb'a ismi verilmiştir.<sup>14</sup>

Kırâat âlimleri, kırâat imamlarının isimlerinin çokça zikredilmesi sebebiyle eserlerin isimlerle dolmaması, ifâde ve ibâreleri kısa tutmak, okuyan veya yazan kişilere kolaylık olması için her imâma remz olarak bir harf tayin etmişlerdir.<sup>15</sup> İlk yedi imamın remzleri ebced harflerinin “أَبِجْ دَهْرُ حُطَيَّ<sup>16</sup> كَلَّمَ نَصَعَ فَضَقَ رَسَتْ” şeklinde sıralaması ile verilmiştir. Son üç imamın remzleri ise isimlerindeki harflerin ilk ikisinden “جَعُ بَعُ خَلَّ” şeklinde oluşturulmuştur. Râvilerinin remzleri ise, seb'a imamlarının ravileri birer harf ile geri kalan imamın ravileri ise kendi isimlerinden birkaç harf halinde kısaltmalar “عِي جَمُ يَسُ حَه سَحُ سَهْ” şeklinde verilmiştir.<sup>17</sup> İlgili şema aşağıdadır.

Kronolojik olarak öncelik arzetmeleri sebebiyle ilk önce kırâat-ı seb'a imamları, ardından bu tasnifi aşereye/ona tamamlayan üç imamı tanıtacağız. On kırâat imamı ve ikişer ravilerini bir tablo halinde vermek istiyoruz.

<sup>14</sup> Muharrem Önder, “Şaz Kırâatlar ve İslam Hukuku Açısından Değeri”, İslam Hukuku Araştırmaları Dergisi, sy. 13, 2009, s. 165.

<sup>15</sup> Cezeri, *Şerhu't-Tayyibeti'n-Neşr fil Kırâati'l-Aşr*, Dâru'l-Kütübi'l-İlmiyye, Beyrut, 2000, s. 16

<sup>16</sup> حُطَيَّ diye de okunmaktadır.

<sup>17</sup> Ebû Muhammed eş-Şâtibî, *Metnü's-Şâtibiyye Hirzü'l-Emânî ve Vechü't-Tehânî fil Kırâati's-Seb'a*, tah., Muhammed Temîm ez-Ze'abî, Mektebetü Dâru'l-Hüdâ, Medîne, 2005, s. 4, 45. Beyit; Muhammed el-Kâdî Abdulfettah b. Abdulğani, *el-Vâfi fi Şerhi's-Şâtibiyye*, Mektebetü's-Sevâdî, Cidde, 1992, s. 23.

S. NO	BELDE	KİRÂAT İMÂMI	REZZ	RAVİ	REZZ
1	MEDİNE	Nâfi' el-Medenî (169/785) <sup>18</sup>	ا	Kâlûn (220/855)	ب
				Verş (197/812)	ج
2	MEKKE	İbn Kesîr (120/738) <sup>19</sup>	د	Bezzî (250/864)	ه
				Kunbül(291/904)	ز
3	BASRA	Ebû Amr (154/771) <sup>20</sup>	ح	Dûrî (248/862)	ط
				Sûsî (261/874)	ى
4	ŞAM	İbn Âmir (118/736) <sup>21</sup>	ك	Hişâm (245/859)	ل
				İbn Zekvân (242/857)	م

<sup>18</sup> Kırâat-ı aşere imamlarının ilkidir. Asıl ismi Nâfi' b. Abdurrahmân İbn Ebî Nuaym el-Leysi'dir. Aslen İsfahanlı'dır. Yetmiş tabîiden kırâat aldığı rivayet edilmektedir. Medine'de yetmiş yıl kırâat okumuştur ve kırâat ilminde tartışmasız Medine imamıdır. Bu dönemde pek çok insana kırâat okutmuş ve çok sayıda talebe yetiştirmiştir. Nâfi' hicri 169'da vefat etmiştir. Bkz. Ebû Amr Osman b. Said ed-Dânî, **et-Teyşîr fi'l-Kırâati's-Sab'**, tah. Otto Pretzl, 2. Baskı, Dâru'l-Kitabi'l-Arabî, Beyrut, 1984. C: I, s. 4; İbn Mücâhid Ebû Bekir, **Kitâbü's-Seb'a fi'l-kırâat**, tah. Şevki Dayf, (2. Bsk.), Dâru'l-Maârif, Kahire, 1981, C: I, s. 54-55; Mekkî b. Ebî Talib el-Kaysî, **el-İbane an Meâni'l-Kırâat**, tah. Abdül Fettah Şelebi, Dâru'n-Nahda, Mısır, y.y., C: 1, 89.Şemsüddîn Ebû Abdillâh Muhammed b. Ahmed b. Osmân ez-Zehebî, **Ma'rifetü'l-Kurrai'l-Kibâr Ale't-Tabakâti ve'l-A'sâr**, Dâru'l-Kütübi'l-İlmiyye, Beyrut, 1997, C: I, s. 64; Kâdî, **el-Büdûru'z-Zâhira**, C: I, s. 7. İbnü'l Cezerî, **Ğâyetü'n-Nihâye fi Tabakâti'l-Kurrâ**, (nş. G. Bergstrasser), Dâru'l-Kütübü'l-İlmiyye, Birinci Bsk. Beyrut, 2006, C: II, s. 288- 289.

<sup>19</sup> Kırâat-ı aşere imamlarının ikincisidir. Tam ismi Ebû Ma'bed Abdullah b. Kesîr b. Amr ed-Dârî, Mekke'de doğmuş (45/665) ve Mekke'de vefât etmiştir. Tabîindendir, sahâbiden Abdullah b. Zübeyr (ö. 73/692), Ebû Eyyüb el-Ensârî (ö. 49/669) ve Enes b. Mâlik gibi pek çok sahâbe ile görüşmüştür. Vefâtına kadar Mekke'de kırâat okumuştur. Bkz. İbn Mücâhid, **es-Seb'a fi'l Kırâat**, C: I, s. 65; Dâni, **et-Teyşîr**, C: I, s. 4; Zehebî, **Ma'rifetü'l-Kurrai'l-Kibâr**, C: I, s. 197; İbnü'l-Cezerî, **Ğâyetü'n-Nihâye**, C: I, s. 396; Kâdî, **el-Büdûru'z-Zâhira**, C: I, s. 8; Ezherî, Ebû Mansur Muhammed b. Ahmed el-Heravi, **Me'âni'l-Kırâat**, Merkezu'l-Buhûs fi Külliyyeti'l-Âdâb, Riyad, 1991, C: I, s. 95; İbnü'l-Cezerî, **Takîbu'n-Neşr fi'l-Kırâati'l-Aşr**, Dâru'l-Kübübi'l-İlmiyye, Beyrut, 2002, C: I, s. 23.

<sup>20</sup> Kırâat imamlarının üçüncüsüdür. Tam ismi Ebû Amr b. Zebbân b. el-A'lâ b. Ammâr el-Mâzinî el-Basrî'dir ve (70/689)'da Mekke'de doğmuştur. İlmi hayatı boyunca Mekke, Medine ve Basra'da pekçok âlimden ders almıştır. Basra'da vefat etmiştir. Kırâatta Basra imamıdır. Bkz. Zehebî, **Ma'rifetü'l-Kurrai'l-Kibâr**, C: I, s. 223; Kâdî, **el-Büdûru'z-Zâhira**, C: I, s. 8, Abdulhamit Birışık, **Kırâat İlmî ve Tarihi**, Emin Yayınları, Bursa, 2004, s. 122.

<sup>21</sup> Kırâat imamlarının dördüncüsü olan İbn Âmir'in tam ismi; Ebû İmân Abdullah b. Âmir b. Yezîd el-Yahsubî'dir, künyesi Ebû İmrân, Ebû Nuaym gibi künyeleri vardır. Tabîindendir ve kırâat-ı seb'a imamları arasında Arap olan iki imamdan biridir. (Diğeri, Ebû Amr'dır). Velid b. Abdulmelik döneminde Dimaşk Kadılığını ve aynı zamanda Dimaşk câmiinin imamlığını da yapmıştır. Kırâat ilminde Şâm ehlinin imamıdır ve Dimaşk'ta vefat etmiştir. Bkz. Ebû Câfer Ahmed b. Ali b.Ahmed b. Halef el-Ensârî İbnü'l Bâziş, **Kitabu'l-İkna fi'l-Kırâati's-Seb'a**, tah. Dr. Abdulmecid Kuttaş, Dâru'l-Fikr, Dimaşk, h. 1403/1982, C: I, s. 103; Dâni, **et-Teyşîr**, C: I, s. 8; İbnü'l-Cezerî, **Ğâyetü'n-Nihâye**, C: I, s. 315; Kâdî, **el-Büdûru'z-Zâhira**, C: I, s. 8.

5	KÛFE	Âsım (127/745) <sup>22</sup>	ن	Şu'be (193/808)	ص
				Hafs (180/796)	ع
6	KÛFE	Hamza (156/773) <sup>23</sup>	ف	Halef (229/884)	ض
				Hallâd (220/835)	ق
7	KÛFE	Kisâî (189/805) <sup>24</sup>	ر	Ebû 'l-Hâris (240/854)	س
				Dûrî (248/862)	ت
8	MEDÎNE	Ebû Cafer (130/748) <sup>25</sup>	جع	İbn Verdân (180/777)	عي
				İbn Cemmâz (170/786)	جم

<sup>22</sup> Kırâat imamlarının beşincisi Âsım'ın tam ismi; Ebû Bekr Asım b. Necûd Behdele el-Esedî el-Kûfî'dir ve tabîndendir. Fesâhat sahibi, kâbiliyetli, tecvid ilmini çok iyi bilen ve Kur'an okumada insanların en güzel seslisi idi. Kûfe'de vefat etmiştir. Bkz. İbnü'l Bâziş, **Kitabu'l-İkna**, C: I, s. 115; İbnü'l-Cezerî, **Ġâyetü'n-Nihâye**, C: I, s. 380; Muhaysın, **el-İrşâdâtü'l-Celiyye**, s. 15.

<sup>23</sup> Kırâat imamlarının altıncısıdır. Tam ismi; Hamza b. Habîb b. Umâre b. İsmail Ebû Umâre el-Kûfî et-Temîmî (80/669) senesinde doğmuş bazı sahabilerlerin dönemine yetişmişti. Arapça ve ferâiz ilminde itibar edilen bir âlimdir. Kırâatındaki med ve imâlelerde ifrat ayrıca buların dışındaki farklı zorluklardan dolayı pekçok eleştiri aldığı söylenmiştir. Bkz. Dâni, **et-Teysîr**, C: I, s. 9; İbnü'l-Cezerî, **Ġâyetü'n-Nihâye**, C: I, s. 236; İbnü'l-Cezerî, **en-Neşr**, C: I, s. 166.

<sup>24</sup> Kırâat imamlarının yedincisidir. Tam ismi; Ebû'l Hasen Ali b. Hamza b. Abdillâh b. Behmen b. Feyrûz el-Kûfî en-Nahvî'dir. Bağdat ve Vasıt (Bugün Irak'taki Kut şehridir.) arasında bir köyde dünyaya gelmiştir. Kırâatını Hamza'dan arz yoluyla dört defa almıştır, dolayısıyla ricâl isnadı Hamza ile aynıdır, ancak 300 yerde Hamza'ya muhalefet etmiştir. Ayrıca Muhammed b. Ebû Leyla (ö. 148/805) ve Ebû Hayve Şüreyh b. Yezîd (ö. 203/818) yoluyla Rasûlullah'a ulaşan iki isnadı daha vardır. Kûfe nahiv medresesinin kurucusudur. Kûfe'de Hamza'dan sonra kırâat imamlığı kendisi ile son bulmuştur. Lehçesine sadık ve Kur'an ve Arap dili ile ilgili geniş bilgiye sahiptir. Horosan'a yolculuğu esnasında İrani'nin Rey şehrinin bir köyünde vefat etmiştir. Bkz. İbnü'l Bâziş, **Kitabu'l-İkna**, C: I, s. 138-139; Dâni, **et-Teysîr**, C: I, s. 7; Dimyâtî, **İthâf**, C: I, s. 10; Birşık, **Kırâat İlmi**, s.133-134.

<sup>25</sup> Kırâat-ı aşere imamlarından sekizincisidir. Tam ismi Ebû Ca'fer b. Yezîd b. el-Ka'ka el-Medenî el-Mahzûmî'dir ve Medine'nin kırâat imamlarındanıdır. Doğum tarihi bilinmemektedir. Kırâatını Abdullah b. Ayyaş b. Ebî Rebîa, Ebû Hureyre ve İbn Abbas'tan onlar da Übey b. Kaab'tan o da Hz. Peygamberden almıştır. Kendisinden kırâat okuyanlar ise, Nafi' b. Ebû Nuaym, Süleyman b. Müslim b. Cemmâz, İsa b. Verdân ve Abdurrahman b. Zeyd b. Eslem'dir. Ebû Ca'fer'i ilk defa on imam içerisinde el-Gâye fi'l-Kırâati'l Aşr isimli eserinde İbn Mihrân en-Nîsâbü'rî (ö. h. 381) zikretmektedir. Bkz. Zehebî, **Ma'rîfetü'l-Kurrai'l-Kibâr**, C: I, s. 173; İbn Mihrân en-Nîsâbü'rî, **el-Gâye fi'l-Kırâati'l Aşr**, tah. Muhammed Gıyâs el-Cenbâz, Riyad, 1441/1990, s. 37-40; İbnü'l-Cezerî, **en-Neşr**, C: I, s. 175; Dimyâtî, **İthâf**, C: I, s. 10; Birşık, **Kırâat İlmi**, s.135-136.

9	BASRA	Yakûb (205/821) <sup>26</sup>	بع	Ruveys (238/852)	بس
				Ravh (235/849)	حه
10	KÛFE	Halef (229/884) <sup>27</sup>	خل	İshâk (286/889)	سح
				İdrîs (292/905)	سه

## 2. YEDİ HARF (AHRUF-İ SEB'A) İLE İLGİLİ ÖRNEK RİVAYETLER

Kırâat ilminin tarihine dâir bu özetten sonra yedi harf meselesi üzerinde durmak istiyoruz. Yedi harf ihtilafı konularından bir tanesidir. Bu konu üzerine islam âlimleri tarafından pek çok çalışma yapılmış ve fikir yürütülmüştür. Pergamber (s.a.v)'den yadi harf ile ilgili nakledilen rivayetlere ve sahâbe'nin uygulamalarına istinâden yedi harfin ne olup olmadığı ile ilgili çeşitli görüşler ileri sürülmüştür.

Yedi harf ile ilgili tekrarlarla beraber toplam altmış-dört rivayet nakledilmektedir. Bu rivayetlerin senetlerinde yirmi-bir<sup>28</sup> (Abdurrahman Çetin yirmi-yedi olarak zikretmektedir)<sup>29</sup> sahâbi'nin ismi geçmektedir. Kendilerinden en fazla rivayet nakledilen sahabiler dokuz'ar rivayetle Übey b. Kâb ve İbn Mesûd'tur. İbn Abbas'tan beş rivayet nakledilmektedir. Amr b. As, Huzeyfe, Ebû Hureyre kendilerinden dört rivayet nakledilen sahabilerdir.<sup>30</sup>

<sup>26</sup> Kırâat imamlarının dokuzuncusu Ebû Muhammed Yâkub b. İshak b. Zeyd b. Abdullah b. Ebî İshak'tır. (117/735)'te Basra'da doğmuştur. Arap dilinin inceliklerinde, Kur'an ilimlerinde bilgi sahibi, muttaki, vera' sahibi ve zâhit bir kişidir. Kırâatını Sellam b. Süleyaman'dan o da Asım b. Behdeleden o da Ebû Abdurrahman es-Sülemî'den o da Hz. Osman ve Hz. Ali'den onlar da Hz. Peygamberden almışlardır. Başka bir kanal ile kırâatı Hz. Peygambere söyle ulaşmaktadır; Sellam b. Süleyaman'dan o da Ebû Amr b. A'lâ o da Mücâhid'den o da Sa'd b. Cübeyr'den o da İbn Abbas'tan o da Übey b. Kaab'tan o da Hz. Peygamberden almıştır. Bkz. Zehebî, **Ma'rifetü'l-Kurrai'l-Kibâr**, C: I, s. 328-329; İbn Mihrân, **el-Gâye**, s. 122; Birişik, **Kırâat İlmi**, s. 139.

<sup>27</sup> Zehebî, **Ma'rifetü'l-Kurrai'l-Kibâr**, C: I, s. 421-422; İbnü'l-Cezerî, **en-Neşr**, C: I, s. 191; İbnü'l-Cezerî, **Takrîb**, C: I, s. 25; Birişik, **Kırâat İlmi**, s. 140.

<sup>28</sup> Celâlüddîn es-Suyûtî, **el-İtkân fî Ulûmi'l-Kur'ân**, tah. Muhammed Ebû'l-Fazl İbrahim, el-Heyetü'l-Misriyye el-Amme li'l-Küttâb, Mısır, 1974, C: I, s. 163;

<sup>29</sup> Abdurrahman Çetin, **Kur'an-ı Kerim'in İndirildiği Yedi Harf ve Kırâatlar**, Ensar Neşriyat, 3. Baskı, İstanbul, 2013, s. 90.

<sup>30</sup> Suyûtî, **el-İtkân**, C: I, s. 163; Çetin, **Kur'an-ı Kerim'in İndirildiği Yedi Harf**, s. 90.

Bu kısımda öncelikle kırâat ilminin teşekkülüne kaynaklık eden yedi harf “ahruf-i seb’a” ile ilgili rivayetlerin meşhur sahabilerden rivayet edilmiş olan beş tanesini, ele alacağız. Rivâyetlerden beş tanesini burada zikretmemizin amacı, kırâat âlimleri’nin yedi harf’e dair tasavvurlarını etkileyecek olan farklı ifadelere dikkat çekmektir. Ardından yedi harf ile ilgili kırâat âlimlerinin görüşlerinden muteber olanları açıklamaya gayret edeceğiz.

## 2.1. Hz Ömer ve Hişam b. Hakîm ile İlgili Rivayet

عَنْ عُمَرَ بْنِ الْخَطَّابِ، يَقُولُ: سَمِعْتُ هِشَامَ بْنَ حَكِيمِ بْنِ حَزَامٍ، يَقْرَأُ سُورَةَ الْفُرْقَانِ فِي حَيَاةِ رَسُولِ اللَّهِ صَلَّى اللَّهُ عَلَيْهِ وَسَلَّمَ، فَاسْتَمَعْتُ لِقِرَاءَتِهِ، فَإِذَا هُوَ يَقْرَأُ عَلَى حُرُوفٍ كَثِيرَةٍ، لَمْ يُقْرَأْ بِهَا رَسُولُ اللَّهِ صَلَّى اللَّهُ عَلَيْهِ وَسَلَّمَ، فَكَذَبْتُ أَسَاوِرَهُ فِي الصَّلَاةِ، فَتَصَبَّرْتُ حَتَّى سَلَّمَ، فَلَبَّيْتُهِ بِرِدَائِهِ، فَقُلْتُ: مَنْ أَقْرَأَكَ هَذِهِ السُّورَةَ الَّتِي سَمِعْتُكَ تَقْرَأُ؟ قَالَ: أَقْرَأَنِيهَا رَسُولُ اللَّهِ صَلَّى اللَّهُ عَلَيْهِ وَسَلَّمَ، فَقُلْتُ: كَذَبْتَ، فَإِنَّ رَسُولَ اللَّهِ صَلَّى اللَّهُ عَلَيْهِ وَسَلَّمَ قَدْ أَقْرَأَنِيهَا عَلَى غَيْرِ مَا قَرَأْتَ، فَاذْهَبْ بِهِنَّ أَقْوَدُهُ إِلَى رَسُولِ اللَّهِ صَلَّى اللَّهُ عَلَيْهِ وَسَلَّمَ، فَقُلْتُ: إِنِّي سَمِعْتُ هَذَا يَقْرَأُ بِسُورَةِ الْفُرْقَانِ عَلَى حُرُوفٍ لَمْ تُقْرَأْ بِهَا، فَقَالَ رَسُولُ اللَّهِ صَلَّى اللَّهُ عَلَيْهِ وَسَلَّمَ: «أُرْسِلْهُ، أَقْرَأْ يَا هِشَامُ» فَقَرَأَ عَلَيْهِ الْقِرَاءَةَ الَّتِي سَمِعْتُهُ يَقْرَأُ، فَقَالَ رَسُولُ اللَّهِ صَلَّى اللَّهُ عَلَيْهِ وَسَلَّمَ: «كَذَلِكَ أَنْزَلْتُ»، ثُمَّ قَالَ: «اقْرَأْ يَا عُمَرُ» فَقَرَأْتُ الْقِرَاءَةَ الَّتِي أَقْرَأَنِي، فَقَالَ رَسُولُ اللَّهِ صَلَّى اللَّهُ عَلَيْهِ وَسَلَّمَ: «كَذَلِكَ أَنْزَلْتُ إِنَّ هَذَا الْقُرْآنَ أَنْزَلَ عَلَى سَبْعَةِ أَحْرَفٍ، فَاقْرَأُوا مَا تَيَسَّرَ مِنْهُ»<sup>31</sup>

Ömer b. el-Hattâb (ö. 23/644) şöyle demiştir:

Rasûlullah (sav)’in sağlığında Hişam b. Hakîm’in Furkan Sûresi’ni okuduğunu işittim. Hişam bu sûreyi, Rasûlullah’ın bana okutmadığı bir şekilde okuyordu. Az kalsın namazda üzerine atılacaktım, fakat selâm verinceye kadar sabrettim. Selâm verince yakasından tutup:

- Senden işittiğim şekilde bu sûreyi sana bu şekilde kim okuttu, diye sordum.

Hişam:

- Rasûlullah (sav) okuttu, dedi.

<sup>31</sup> Buhârî, “Fezâilü’l-Kur’ân” 5; Müslim, “Salâtü’l-Müsâfirîn” 270; Tirmizî, “Kırâat” 11. Nesâî, “İftitâh” 37; Ebû Davûd, “Vitr” 22.

- Yalan söyledin; çünkü Rasûlullah bana bu sûreyi, senin okuduğundan başka şekilde okuttu, dedim. Ve onu, Peygamberin yanına götürdüm.
- Yâ Rasûlallah! Şunun Furkan sûresini, bana okuttuğunuzdan başka bir şekilde okuduğunu işittim, dedim. Peygamber bana:
- *Hişâm'ı serbest bırak, buyurdu.* Ona da:
- *Ey Hişam, oku! buyurdu.* O da kendisinden duyduğum gibi okudu. Bunun üzerine Allah'ın Elçisi:
- *Böyle nazil oldu, buyurdu.* Sonra bana:
- *Ey Ömer, oku! buyurdu.* Ben de onun bana okuttuğu gibi okudum.
- *Böylece nâzil oldu; şüphesiz ki bu Kur'an Yedi Harf üzere indirilmiştir; ondan kolayınıza geleni okuyun buyurdu.*<sup>32</sup>

## 2.2. İbn Abbas'tan Nakledilen Rivayet

عَنِ ابْنِ عَبَّاسٍ، أَنَّ رَسُولَ اللَّهِ صَلَّى اللَّهُ عَلَيْهِ وَسَلَّمَ قَالَ: «أَقْرَأَنِي جِبْرِيلُ عَلَيَّ حَرْفٍ فَرَجَعْتُهُ، فَلَمْ أَزَلْ أَسْتَرِيدُهُ وَيَزِيدُنِي حَتَّى انْتَهَى إِلَى سَبْعَةِ أَحْرَفٍ

Abdullah b. Abbas, Rasûlullah (sav)'in şöyle buyurduğunu bildirmiştir. “Cebrâil bana bir harf üzere okuttu. Artırması için muracaat ettim. Tekrar tekrar aynı müracaatımı yapıyordum, o da her seferinde artırıyor. Nihayet Yedi Harf'e çıktı.”<sup>33</sup>

## 2.3. Übey b. Kaâb'dan Nakledilen Rivayet

عَنْ أَبِي بِنِ كَعْبٍ قَالَ: أَقْرَأَنِي رَسُولُ اللَّهِ صَلَّى اللَّهُ عَلَيْهِ وَسَلَّمَ سُورَةَ فَبَيْنَا أَنَا فِي الْمَسْجِدِ جَالِسٌ إِذْ سَمِعْتُ رَجُلًا يَقْرؤها يُخَالِفُ قِرَاءَتِي فَقُلْتُ لَهُ: مَنْ عَلَّمَكَ هَذِهِ السُّورَةَ؟ فَقَالَ: رَسُولُ اللَّهِ صَلَّى اللَّهُ عَلَيْهِ وَسَلَّمَ. فَقُلْتُ: لَا تُفَارِقْنِي حَتَّى نَأْتِيَ رَسُولَ اللَّهِ صَلَّى اللَّهُ عَلَيْهِ وَسَلَّمَ، فَأَتَيْتُهُ فَقُلْتُ: يَا رَسُولَ اللَّهِ، هَذَا خَالَفَ قِرَاءَتِي فِي السُّورَةِ الَّتِي عَلَّمْتَنِي فَقَالَ رَسُولُ اللَّهِ صَلَّى اللَّهُ عَلَيْهِ وَسَلَّمَ: «اقْرَأْ يَا أُبَيُّ». فَقَرَأْتُهَا، فَقَالَ لِي رَسُولُ اللَّهِ

<sup>32</sup> Çetin, Kur'an-ı Kerim'in İndirildiği Yedi Harf, s. 44-45.

<sup>33</sup> Buhari, “Bedü'l-Halk” 6; Müslim, “Salâtü'l-Müsâfirîn” 227; Taberî, Câmiu'l-Beyân, I, 14.

صَلَّى اللَّهُ عَلَيْهِ وَسَلَّمَ: «أَحْسَنْتَ». ثُمَّ قَالَ لِلرَّجُلِ: «افْرَأْ». فَفَرَأَ فَخَالَفَ قِرَاءَتِي فَقَالَ لَهُ رَسُولُ اللَّهِ صَلَّى اللَّهُ عَلَيْهِ وَسَلَّمَ: «أَحْسَنْتَ». ثُمَّ قَالَ رَسُولُ اللَّهِ صَلَّى اللَّهُ عَلَيْهِ وَسَلَّمَ: «يَا أَبِي إِنَّهُ أَنْزَلَ الْقُرْآنَ عَلَى سَبْعَةِ أَحْرَفٍ كُلُّهُنَّ شَافٍ كَافٍ»<sup>34</sup>

Übeyy b. Kâ'b şöyle demiştir.

Rasûlullah (sav) bana bir sûreyi okuttu. Bir defasında mescid'de oturuyordum. Bir kimsenin, benim okuduğumdan başka türlü okuduğunu işittim. Ona:

- Sana bu sûreyi kim okuttu? dedim.
- Rasûlullah, diye cevap verdi.
- Benden ayrılma; Rasûlullah (s.a.v)'e gideceğiz dedim ve onu alıp Hz. Peygambere götürdüm:
- Yâ Rasûlallah bu! Bu adam bana öğrettiğin sûreyi başka türlü okuyor, dedim. Peygamber (sav):
- *Ey Übeyy, oku!* buyurdu. Ben de okudum. Rasûlullah:
- *Güzel okudun*, diye cevap verdi. Sonra o adama:
- *Oku! buyurdu*. O da benden farklı okudu. Ona da:
- *Güzel okudun*, buyurdu ve devam etti:
- *Ey Übeyy! Kur'an Yedi Harf üzere indirilmiştir; hepsi de şâfidir (şifa kaynağıdır), kâfidir (yeterlidir).*<sup>35</sup>

#### 2.4. İbn Mesûd'tan Nakledilen Rivayet

عَنِ ابْنِ مَسْعُودٍ، قَالَ: كَانَ الْكِتَابُ الْأَوَّلُ يَنْزَلُ مِنْ بَابٍ وَاحِدٍ وَعَلَى حَرْفٍ وَاحِدٍ، وَنَزَلَ الْقُرْآنُ مِنْ سَبْعَةِ أَبْوَابٍ عَلَى سَبْعَةِ أَحْرَفٍ: زَاجِرٌ، وَأَمْرٌ، وَحَلَالٌ، وَحَرَامٌ، وَمُحْكَمٌ، وَمُتَشَابِهٌ، وَأَمْثَالٌ، فَأَحْلُوا حَلَالَهُ، وَحَرَّمُوا حَرَامَهُ، وَأَفْعَلُوا مَا أَمَرْتُمْ بِهِ، وَأَنْتَهُوا عَمَّا نَهَيْتُمْ عَنْهُ، وَاعْتَبِرُوا بِأَمْثَالِهِ، وَاعْمَلُوا بِمُحْكَمِهِ، وَآمَنُوا بِمُتَشَابِهِهِ

İbn Mes'ûd'dan, Peygamberimizin şöyle buyurduğu nakledilmiştir.

*İlk kitap bir kapıdan ve bir harf üzere indirilmiştir. Kurân ise yedi kapıdan Yedi Harf üzere nâzil olmuştur. Zecr (Nehy), emir, helâl, haram, muhkem, müteşâbih ve*

<sup>34</sup> Nesâî, ‘İftitâh’ 38.

<sup>35</sup> Çetin, *Yedi Harf ve Kırâatlar*, s. 48.

meseller. Siz onun helâlini helâl, haramını haram kılın ve öğüt alın, muhkemiyle amel edin, müteşâbihine imân edin.<sup>36</sup>

## 2.5. Abdurrahman b. Ebî Bekre'den Nakledilen Rivayet

عبد الرحمان بن أبي بكرة : جاء جبريلُ إلى النبيِّ صَلَّى اللهُ عَلَيْهِ وَسَلَّمَ فَقَالَ اقْرَأْ عَلَى حَرْفٍ، فَقَالَ مِيكَائِيلُ: اسْتَرِدُّهُ، فَقَالَ: اقْرَأْ عَلَى حَرْفَيْنِ، فَقَالَ مِيكَائِيلُ: اسْتَرِدُّهُ، حَتَّى بَلَغَ إِلَى سَبْعَةِ أَحْرَفٍ، فَقَالَ: اقْرَأْ فَكُلُّ شَافٍ كَافٍ إِلَّا أَنْ تَخْلُطَ آيَةٌ رَحْمَةً بِآيَةِ عَذَابٍ، أَوْ آيَةٌ عَذَابٍ بِآيَةِ رَحْمَةٍ، عَلَى نَحْوِ هَلُمَّ وَتَعَالَ وَأَقْبِلْ وَأَذْهَبْ وَأَسْرِعْ وَعَجَلْ

Abdurrahman b. Ebî Bekre'den rivayet edilmiştir.

*Cebrîl Peygamber (s.a.v.)'e geldi ve bir harf üzere oku dedi. Mikâil ona: artırmasını iste, dedi. Cebrîl: iki harf üzere oku, dedi. Mikâil: artırmasını iste, dedi. Böylece yediye ulaştı. Cibrîl: Rahmet ayetini azab'la yahut azab ayetini rahmet'le karıştırmadığın (başka rivayette bitirmedığın) sürece bunların hepsi şafıdır, kafidir, dedi.*<sup>37</sup> هَلُمَّ وَتَعَالَ وَأَقْبِلْ وَأَذْهَبْ وَأَسْرِعْ وَعَجَلْ gibi.

## 3. YEDİ HARF (AHRUF-İ SEB'A) MESELESİ VE MÛTEBER GÖRÜŞLER

Dilcilere göre “ahruf” kelimesi “harf” kelimesinin çoğuludur. Lügatte birşeyin ucu, kenarı, yanı, sivri ve keskin kıyısı ve hece harflerin herbiri manalarına geldiği gibi, dil bilginleri Hac Sûresi'nin 11.<sup>38</sup> âyet-i kerimesini delil getirilerek vech manasına, ayrıca tarz ve kırâat anlamlarına da geldiğini söylemektedir. Dil âlimi Halil b. Ahmed (ö. 175/791), harfi şöyle tarif etmektedir; “*Kur'an'da vecihler üzere*

<sup>36</sup> Cemâlu'd-Dîn Ebû'l-Ferec Abdurrahman b. Ali b. Muhammed el-Cevzî, **Funûnu'l-Efnân fi Uyûni Ulûmi'l-Kurân**, nşr, Daru'l-Beşâir, Beyrût, 1987, C:1, s. 202; Mekkî b. Ebî Talib, **el-İbane**, C: 1, 111; **Mürşidü'l-Veciz** İbnü'l-Cezerî, **en-Neşr**, C: II, s. 25.

<sup>37</sup> Ebû Abdillâh Muhammed b. Ahmed b. Ebî Bekr b. Ferh el-Kurtubî, **el-Câmi' li Ahkâmi'l-Kur'ân**, tah. Ahmed el-Berdûnî-İbrahim Etfîş, Daru'l-Kütübi'l-Mısriyye, Kâhire, 1964, C: I, s. 42.

<sup>38</sup> وَمِنَ النَّاسِ مَن يُعْبُدُ اللَّهَ عَلَى حَرْفٍ فَإِنْ أَصَابَهُ خَيْرٌ اطْمَأَنَّ بِهِ وَإِنْ أَصَابَتْهُ فِتْنَةٌ انْقَلَبَ عَلَى وَجْهِهِ خَسِرَ الدُّنْيَا \* وَالْآخِرَةُ ذَلِكَ هُوَ الْخُسْرَانُ الْمُبِينُ

okunan herbir kelime harftir. Örnek olarak şöyle denir; bu harf İbn Mes'ud'un harfinde (kırâatinde) şöyledir.<sup>39</sup>

Harf, bütünden bir parça manasına da gelmektedir. Bu durumda harf kelimelerden bir parça anlamına gelmiş olur.<sup>40</sup> Ebû'l-Fazl er-Râzî (ö. 454/1062), “Kur'an yedi harf üzerine indirilmiştir” “أُنزِلَ الْقُرْآنُ عَلَى سَبْعَةِ أَحْرَفٍ” hadis-i şerifindeki “ahruf”un manasının, ne hece harfi manasında ne de başka manalarda olmadığını, bilakis burdaki ahruf’un “vecihler” “الأَوْجُه” manasında olduğunu söyler. Harf'in vecih anlamına geldiğine delil olarak Hâc Sûresi 11. âyet-i kerimeyi\* delil gösterir.<sup>41</sup>

Yedi harf “ahruf-i-seb'a”ten maksadın tam olarak ne olduğu hadis-i şeriflerde beyan edilmediği ve sahabeden de bunu açıklar mahiyette bir rivayet nakledilmediği için sonraki dönemlerde yedi harften ne kast edildiği ile ilgili ihtilaf çıkmıştır. Daha önce de belirttiğimiz üzere yedi harf “ahruf-i-seb'a” maksadın ne olduğu ile ilgili pek çok görüş ileri sürülmüştür. Bu konu ile ilgili çeşitli görüşler beyan edilmiş, tasnifler yapılmış, değerlendirmelerde bulunulmuştur. Kurtubî (ö. 671/1273), İbn Hibbân'dan (ö. 354/965) rivayetle bu görüşleri otuz beş adet olarak zikretmektedir.<sup>42</sup> Ancak âlimlerin ittifak ederek, ahruf-i seb'a'dan asıl maksat şudur dedikleri bir görüş olmamıştır.<sup>43</sup>

Tarih boyunca yedi harf ile ilgili muhtevası birbiri ile benzerlik arzeden pek çok şey söylenmiş ve çeşitli görüşler ileri sürülmüştür. Bunlar arasında itibar edilmeyip terk edilen görüşler olduğu gibi, kabul gören görüşler de olmuştur. Biz bu bölümde kırâat âlimlerinin tasniflerine kırâat-ı seb'a “ahruf-i-seb'a”yı nasıl değerlendirdiklerine yer vereceğiz.

<sup>39</sup> Halil b. Ahmed, *Kitâbu'l-Ayn*, C: III, s. 211; Ezherî, *Tehzîbu'l-Luğa*, C: 5, s. 12.

<sup>40</sup> İbn Manzûr, *Lisânu'l-Arab*, C: 9, s. 41; İbnü'l-Cezerî, *en-Neşr*, C: 1, s. 23; İsmail Karaçam, *Kırâat İlminin Kur'an Tefsirindeki Yeri ve Mütevatir Kırâatların Yorum Farklarına Etkisi*, İfav, İstanbul, 1996. s. 80; Abdülmecit Okçu, *İbnü'l-Cezeri Kuran ve Kırâat*, Erzurum, 2001, s. 72.

<sup>41</sup> Ebû'l-Fazl Abdurrahman b. Ahmet b. Hasan er-Râzî, *Meâni'l-Ahrufi's-Seb'a*, tah. Hasan Ziyâuddîn İtr, Dârü'n-Nevâdir, Beyrut, 2016, s. 275.

<sup>42</sup> Kurtubî, *el-Câmi' li Ahkâmi'l-Kur'ân*, I, s. 42; Suyûtî, *el-İtkân*, C: I, s. 173; Mehmet Dağ 40'a yakın görüş olduğunu söylemektedir. Bkz. Mehmet Dağ, *Tenzilden Tezyine Mushaf-ı Şerif*, Fecr Yayınları, Ankara, 2017, s. 53; Kerim Buladı, “Klasik Tefsir Mukaddimelerinde Yedi Harf Meselesi ve Yorumlar”, *Yakın Doğu Üniversitesi İlahiyat Fakültesi Dergisi*, 2, 2016, s. 121-122.

\* وَمِنَ النَّاسِ مَن يَعْبُدُ اللَّهَ عَلَى حَرْفٍ فَإِنْ أَصَابَهُ خَيْرٌ اطْمَأَنَّ بِهِ وَإِنْ أَصَابَتْهُ فِتْنَةٌ انْقَلَبَ عَلَىٰ وَجْهِهِ خَسِرَ الدُّنْيَا وَالْآخِرَةَ ۗ ذَٰلِكَ هُوَ الْخُسْرَانُ الْمُبِينُ

<sup>43</sup> Mustafa Kılıç, *Kırâat-Tefsir İlişkisi Zemahşerî Örneği*, İfav, İstanbul, 2015, s. 106-107.

### 3.1. Yedi Kabile'nin Lügati (Lehçesi) Olarak Değerlendirilmesi

Kırâat âlimlerinin çoğunluğu, Arap kabilelerinin aslı, kökeni yedidir veya fasih lügatlar yedi tanedir diyerek, yedi harften maksadın yedi Arap lehçesi olduğunu söylemişlerdir. İbnü'l-Cezeri her iki görüşün de iddiadan ibaret olduğunu söylemiştir.<sup>44</sup> Ancak bunların hangi lügatler olduğu konusunda ittifak edilememiştir. Hicri üçüncü asırda kırâat ilmine dair ilk eseri ortaya koyan Ebû Ubeyd Kâsım b. Sellâm (ö.224/838) ve Ebû Hâtim es-Sicistânî (ö. 255/869) gibi kırâat âlimleri yedi harf, Arap lügatlerinden yedi lügattir demiştir. Bu lügatlerin, Kureyş, Hüzeyl, Sakîf, Hevâzin, Kinâne, Temîm ve Yemen kabilelerinin lügatleri olduğunu söylemişlerdir. Bu yedi lügatin de Kur'an'ı Kerim'de dağınık halde olduğunu ve Kur'an'ın bir kısmının Kureyş, bir kısmının Hüzeyl, bir kısmının Hevâzin, bir kısmının da Yemen lügati üzere nazil olduğunu söylenmiştir. Bu görüş hem lehçelerin isimlerini tespitinde birlik sağlanamaması, hem de Kur'an'da yedi lehçeden farklı lehçelerin de olması sebebiyle eleştirilmiştir.<sup>45</sup>

Yedi harf'in yedi lügat olduğunu iddia edenler, bu lügatlerin hangi lügatler olduğu konusunda görüş birliği sağlayamamışlardır. Ve bu lügatlerin hangi kabilelerin lügatleri olduğuna dair pek çok farklı tasnifler yapmışlardır. Yukarıda vermiş olduğumuz Ebû Ubeyd'in tasnifine ek olarak burada birkaç tasnif örneği daha verebiliriz.

Bu lügatlerin, Hevâzin kabilesinin himayesindeki beş kabile olan Saîd, Sakîf, Kinâne, Hüzeyl, Kureyş ve Arap dilini kapsayan diğer iki lügat olduğu da söylenmiştir.

Yedi harf'ten maksadın yedi kabilenin lügati olduğunu iddia edenler Hz. Osman (r.a)'ın, “نَزَلَ الْقُرْآنُ بِلِسَانِ مُصْرَ” “Kur'an Mudar kabilesinin lisanı/lügati ile

<sup>44</sup>İbnü'l-Cezerî, **en-Neşr**, C: 1, s. 25; Kurtubî, **el-Câmi' li Ahkâmi'l-Kur'ân**, C: I, s 43-44; Suyûtî, **el-İtkân**, C: I, s. 174; Mehmet Dağ, **Geleneksel Kırâat Algısına Eleştirel Bir Yaklaşım**, İsam Yayınları, İstanbul, 2011, s. 75.

<sup>45</sup> Ebû'l-Fazl er-Râzî, **Meâni'l-Ahrufi's-Seb'a**, s. 293; Ebû Şame, Ebû'l-Kâsım Şihâbuddîn Abdurrahman, **Mürşidü'l-Veciz İlä Ulumin Tetealleku Bikitabi'l-Aziz**, tah. Tayyar Altıkulaç, Dâru's-Sâdir, Beyrut, 1975, s. 100; Menn'a b. Halil el-Kattan, **Nuzû'l-Kur'an Ala Seb'ati Ahruf**, Mektebetü'l-Vehbe, Kahire, 1991, s. 31; İsmail Karaçam, **Kırâat İlminin Kur'an Tefsirindeki Yeri ve Mütevatir Kırâatların Yorum Farklarına Etkisi**, İfav, İstanbul, 1996, s. 82; Birışık, **Kırâat İlmi**, s. 76. Abdullah Emin Çimen, **Hafızlık Tarihi ve Türkiyede Hafızlık Kurumunun İşlevselliği**, Sayfa Dijital Baskı, İstanbul, 2010. s. 42-43; Dağ, **Tenzilden Tezyine Mushaf-ı Şerif**, s. 53; Buladı, **Klasik Tefsir Mukaddimelerinde Yedi Harf**, s. 123.

inmiştir.”sözünü delil getirerek, yedi harfin Mudar kabilelerini kapsayan Kureyş, Kinâne, Esed, Hüzeyl, Temim, Dabbe ve Kays kabilelerinin lisanı/lügati olması mümkündür demiştir.<sup>46</sup>

Bu lügatlerin aslı Kureyş sonra da Peygamber’in emzirildiği ve yetişip büyüdüğü, Mekke’ye de yakın ve içine Kinâne, Hüzeyl, Sakîf, Huzâa, Esed, Dâbbe, kabilelerinin lügatleri karışmış olan Benî sâd b. Bekr lügati olduğu, sonra da Temîm ve Kays kabilelerinin lügatleri olduğu söylenmiştir.<sup>47</sup>

İbnü’l-Cezerî bu görüşerin sağlıklı olmadığını söyler ve ikisinin de Kureyşli, aynı kabileden ve lügatlerinin de aynı olmasına rağmen Hz. Ömer ile Hişâm b. Hakîm’in Furkân sûresindeki ihtilaflarını delil gösterir.<sup>48</sup>

### **3.2. Müteşâbih-Müşkil Olarak Değerlendirilmesi**

Âlimler’den bir kısmı, yedi harf’i “ahruf-i seb’a” mânâsı bilinmeyen ve anlaşılmasının da mümkün olmadığı bir müşkil olarak değerlendirmişler ve Araplar’ın dizilmiş söz, kaside gibi şeyleri de harf olarak değerlendirdiklerini, ayrıca harf’in cihet, yön manalarında da kullanılan çok manalı bir lafız olduğunu belirtmişlerdir. Ebû Câfer Muhammed b. Sa’dân (ö.213/845) da bu görüşte olduğunu beyân etmiştir.<sup>49</sup>

### **3.3. Ahkâm Olarak Değerlendirilmesi**

Yedi harfin ahkâm olduğunu iddia edenlerden bir kısmı, yedi harf’ten maksat ahkâmdır demiştir. Şöyleki, yedi harften maksadın haram-helal, muhkem-müteşâbih, misaller, inşa-ihbar olduğunu söylemişlerdir. Bazıları yedi harfi nasih-mensuh, has-âmm, mücmel, mübeyyen, müfesser olarak değerlendirmiş, bazıları ise, emir, nehy, talep, dua, haber, istihbar ve zecr’dir derken, bazıları da vaad, vâid, mutlak, mukayyet, tefsir, irab ve tevil olduğunu söylemiştir. İbnü’l-Cezerî bu söylenenlerin doğru kabul edilemeyeceğini söylemektedir. Çünkü hadis-i şerifte bahsedildiği üzere ihtilaf eden sahabeler, Hz Ömer ile Hişam, Übey, İbn Mesut, Amr b. As’ın yaptığı

<sup>46</sup> Ebû Şâme, **Mürşidü’l-Veciz**, C: 1, s. 101; Kurtubî, **el-Câmi’ li Ahkâmi’l-Kur’ân**, C: 1, s. 45; Zerkeşi, Bedreddîn Muhammed b. Abdillâh (794/1392), **el-Burhân fî Ulûmi’l-Kur’ân**, tah., Yusuf Abdurrahman Mar’âşî, Dârü’l-Ma’rife, Beyrut, 1994. C: 1, s. 219.

<sup>47</sup> Zerkeşi, **el Burhan**, C: 1, s. 219.

<sup>48</sup> İbnü’l-Cezerî, **en-Neşr**, C 1, s. 24; Buladı, **Klasik Tefsir Mukaddimelerinde Yedi Harf**, s. 124.

<sup>49</sup> Ebû Şame, **el-Mürşidü’l-Veciz**, C: 1, s. 93; Zerkeşi, **el Burhan**, C: 1 s. 213; Çetin, **Yedi Harf ve Kırâatlar**, s.123; Dağ, **Geleneksel Kırâat Anlayışı**, s. 74

gibi Peygamber'e gittiler. Ve onlar ayetlerin tefsirinde veya ahkâmında ihtilaf etmemişler sadece harflerin okunmasında ihtilaf etmişlerdi,<sup>50</sup> der. İbnü'l-Cezerî ayrıca Taberâni'nin Ömer b. Seleme el-Mahzûmî'den Peygamber (sav)'in İbn Mesûd'a dediği (aşağıda metnin verdiğimiz) rivayet ile ilgili üç madde<sup>51</sup> zikrediyor.

إِنَّ النَّبِيَّ - صَلَّى اللَّهُ عَلَيْهِ وَسَلَّمَ - قَالَ لِابْنِ مَسْعُودٍ: " إِنَّ الْكُتُبَ كَانَتْ تَنْزِلُ مِنَ السَّمَاءِ مِنْ بَابٍ وَاحِدٍ، وَإِنَّ الْقُرْآنَ أَنْزَلَ مِنْ سَبْعَةِ أَبْوَابٍ عَلَى سَبْعَةِ أَحْرَافٍ حَلَالٍ وَحَرَامٍ، وَمُحْكَمٍ وَمُتَشَابِهٍ، وَضَرْبٍ أَمْثَالٍ، وَأَمْرٍ وَرَاجِرٍ، فَأَحِلَّ حَلَالَهُ وَحَرَّمَ حَرَامَهُ، وَأَعْمَلَ بِمُحْكَمِهِ وَقَفَّ عِنْدَ مُتَشَابِهِهِ، وَاعْتَبَرَ أَمْثَالَهُ، فَإِنَّ كُلًّا مِنْ عِنْدِ اللَّهِ وَمَا يَذَّكَّرُ إِلَّا أُولُو الْأَلْبَابِ؟"<sup>52</sup>

Peygamber (sav) Abdullah b. Mes'ûd'a şöyle buyurmuştur.

-Şüphesiz, İlâhi kitaplar gökten bir kapıdan nâzil olmuştur. Kur'ân ise yedi kapıdan Yedi Harf üzere indirilmiştir: Helâl, haram, muhkem, müteşâbih, darb-ı mesel, emr, zecr. Sen helâlini helâl, haramını haram kıl, muhkemiyle amel et, müteşabihinde dur (fikir yürütme), mesellerinden ibret al. Bunların hepsi de Allah katındandır. Bunu ancak akıl sahipleri anlar.<sup>53</sup>

### 3.4. Müterâdif-Aynı Mânâda Olan Değişik Lafızlar Olarak Değerlendirilmesi

Yedi harf'ten maksat manası değişmeyen ve aynı anlamı içeren هَلْمٌ - تَعَالٌ -

قُرْبِي - أَيْ - قَصْدِي - عَجَلٌ - أَسْرَعٌ - أَقِيلٌ - نَحْوِي gibi değişik lafızlardır. Fakihlerin ve

<sup>50</sup> İbnü'l-Cezeri, **en-Neşr**, C: I, s. 25; Suyûtî, **el-İtkân**, C: 1 s. 174.

<sup>51</sup> Birincisi, رَبَّنَا ( hepsinin Rabbimiz katından olduğuna iman ettik) diyerek, bunların (haram-helal, muhkem-müteşâbih vb) kırâatlar haricinde şeyler olduğunu belirtir.

İkincisi, bu ve diğer hadis-i şeriflerde zikredilen haram-helal, muhkem-müteşâbih vb maddeler kırâat vecihlerinin tefsiridir, der.

Üçüncüsü, zikredilen haram-helal, muhkem-müteşâbih vb maddeler ne kırâat-ı seb'a ne de gökteki yedi kapı ile ilgilidir. Bknz. İbnü'l-Cezeri, **en-Neşr**, C: I, s. 25; Suyûtî, **el-İtkân**, C: 1 s. 174.

<sup>52</sup> Mekkî b. Ebî Talib, **el-İbane**, C: 1, 111; İbnü'l-Cevzi, **Funûnu'l-Efnân**, 1, 202; İbnü'l-Cezeri, **en-Neşr**, C: II, s. 25.

<sup>53</sup> Celâlüddîn es-Suyûtî, **Ed-Dürü'l-Mensûr fi't-Tefsîri bi'l-Me'sûr**, Daru'l-Fikr, Beyrut, 2011, C. 2, s. 149; Muhammed b. Muhammed b. Muhammed Ebû'l-Kâsım en-Nüveyrî, **Şerhu Tayyibeti'n-Neşr fi'l-Kırâati'l-Aşr**, nşr. Dâru'l-Kütübü'l-İlmiyye, Beyrut, 2003, C: 1, s. 53; Çetin, **Yedi Harf ve Kırâatlar**, s. 85.

Muhaddislerin çoğunluğu bu görüştedir. Fakih ve Muhaddislerden Süfyân b. Uyeyne (ö.198/813), Abdullah b. Vehb (ö.197/812), Taberî (ö.310/922) gibi âlimler de bu kanaattedir. Delilleri ise Ubey b. Kaab'dan ve İbn Mesûd'tan nakledilen şu rivâyetlerdir.<sup>54</sup>

قَالَ النَّبِيُّ صَلَّى اللَّهُ عَلَيْهِ وَسَلَّمَ: "كُلُّهَا شَافٍ كَافٍ مَا لَمْ تَخْتِمْ آيَةَ عَذَابٍ بِرَحْمَةِ اللَّهِ وَلَا آيَةَ رَحْمَةٍ بِعَذَابٍ"<sup>55</sup>

Peygamber (s.a.v) şöyle buyurdu: “*Sen azab âyetini rahmet, rahmet âyetini azab ayetiyle bitirmedikçe, o harflerin hepsi şâfidir, kâfidir.*“

وَحَدِيثُ أَبِي بِنِ كَعْبٍ: أَنَّهُ كَانَ يَقْرَأُ (كُلَّمَا أَضَاءَ لَهُمْ مَشَوْا فِيهِ<sup>56</sup>) مَرُّوا فِيهِ \ سَعَوْا فِيهِ<sup>57</sup>

Übey b. Kâb, <sup>58</sup> مَرُّوا فِيهِ ve سَعَوْا فِيهِ lafzını مَشَوْا فِيهِ olarak okuyordu.

عَنْ ابْنِ مَسْعُودٍ أَنَّهُ كَانَ يَقْرَأُ ( لِلَّذِينَ آمَنُوا أَنْظُرُونَا<sup>59</sup> ) آمَهْلُونَا أَخْرُونَا.<sup>60</sup>

İbn Mesûd, آمَهْلُونَا lafzını أَنْظُرُونَا ve أَخْرُونَا şeklinde okuyordu.

Yedi harten maksat müterâdif/aynı mânâda olan değişik lafızlardır diyenlerin görüşüne göre, yedi harften altısı kaldırılmış ve tek harf kalmıştır. Bu görüş yedi harf birikimini kapsamadığı için eleştirilmiştir.<sup>61</sup>

### 3.5. Yedi Harfin Kolaylık (Çokluk-Kesret) Olarak

#### Değerlendirilmesi

Yedi harften kastın gerçek mânâda adet olmadığı bilakis bu yedi'den maksadın Kureyş lehçesine aşina olmayan, bazı lafızları, ifadeleri telaffuzda zorlanan ve kendi kabilelerinde öğrendiklerini bırakarak başka kabilelere ait şeyleri benimsemeleri çok

<sup>54</sup> Kurtûbî, *el-Câmi' li Ahkâmi'l-Kur'an*, C: I, s. 42-43; Râzî, *Meâni'l-Ahrufi's-Seb'a*, s. 291; Zerkânî, *Menahil*, C: 1, s. 150-151; Zerkeşi, *el-Burhan*, C: 1, s. 219; Çetin, *Yedi Harf ve Kırâatler*, s. 129; Dağ, *Geleneksel Kırâat Anlayışı*, s. 74; Menn'a b. Halil el-Kattan, *Nuzû'l-Kur'an Ala Seb'ati Ahruf*, Mektebetü'l Vehb, Kahire, 1991, s. 73; Karaçam, *Kırâat İlminin Kur'an Tefsirindeki Yeri*, s. 82; Buladı, *Klasik Tefsir Mukaddimelerinde Yedi Harf*, s. 125-126.

<sup>55</sup> Ahmed b. Hanbel, *el-Müsned*, tah. Şuayb el-Arnaût, Adil Mürşit v.d, Müessesetü'r-Risale, Beyrut, 2001, C: 34, s. 70.

<sup>56</sup> Bakara, 2/20.

<sup>57</sup> Mennâ, b. Halil el- Kattân, *Nüzûlü'l-Kur'an ala Seb'ati Ahruf*, C: I, s. 76.

<sup>58</sup> Bakara, 2/20.

<sup>59</sup> Hadîd, 57/13.

<sup>60</sup> Mennâ b. Halil el- Kattân, *Nüzûlü'l-Kur'an*, C: I, s. 75-76.

<sup>61</sup> Dağ, *Tenzilden Tezyine Mushaf-ı Şerif*, s. 53,54.

zor olanlara genişlik ve kolaylık için olduğu söylenmiştir.<sup>62</sup> Ahmed b. Muhammed et-Tahavî (ö.321/933) yedi harf'ten maksadı, “*Kur'an'ı kendi lügatlerinden (lehçelerinden) başka bir lügatte öğrenmeye güç yetiremeyen ve çoğunluğu ümmi olan insanlar için kolaylıktır.*“ şeklinde açıklamıştır.<sup>63</sup> İbn'l-Cevzî (ö. 597/1201) de “*Kur'an'ın yedi harf üzere nâzil olmasını, bu ümmete kolaylık, bu ümmet için genişlik murâd edilmiş olmasıdır.*“ diye değerlendirmektedir.<sup>64</sup> M. Mustafa El-A'zamî (ö. 1438/2017) de şu hadis-i şeriften, “*Cibril, Peygambere mülâki olduğunda, ey Cibril, ben ümmi, âciz, ihtiyar, çocuk ve köleler bulunan bir ümmete gönderildim. Bu adamlardan hiçbirisi kitabı okuyamazlar, dedi. Cibril de, ey Muhammed Kur'an'ı yedi harf üzerine oku*“ diye buyurdu. A'zamî, bu misalin yedi harfin müslümanlar için bir kolaylık olduğuna güzel bir haber olduğunu söylemiştir.<sup>65</sup> Ayrıca Kâdî İyâd (ö. 554/1149), Zerkeşî (ö. 794/1392), Kâsımî (ö. 1332/1914) gibi âlimler de bu görüştedir.<sup>66</sup>

Yedi harften maksadın gerçek mânâda adet olmadığı görüşünü benimseyenler, Araplar yedi, yetmiş, yediyüz gibi rakamları gerçek manalarında artıp eksilen sayılar için kullanmamışlar, bilakis kısıtlama olmadan kesret/çokluk ve mübâleğa için kullanmışlardır diyerek ayet ve hadislerden pek çok delil getirmişlerdir.<sup>67</sup> Biz bunlardan birkaç örnekle yetineceğiz.

قَالَ تَعَالَى: إِنْ تَسْتَغْفِرْ لَهُمْ سَبْعِينَ مَرَّةً فَلَنْ يَغْفِرَ اللَّهُ

(Onlar için yetmiş kez bağışlanma dilesen de, Allah onları asla affetmeyecektir.)<sup>68</sup>

<sup>62</sup> İbnü'l-Cezeri, **en-Neşr**, C: I, s. 25; Zerkânî, **Menâhil**, C: 1, s. 152; Muhammed Mustafa el-A'zamî, **Vahyedilişinden Derlenişine Kur'an Tarihi Eski ve Yeni Akit ile Karşılaştırmalı Bir Araştırma**, Trc. Ömer Türker, Fatih Serenli, İz Yayıncılık, 3. Baskı, İstanbul, 2014, s. 202; Birışık, **Kıtaat İlmi**, s. 37-38.

<sup>63</sup> Kurtûbî, **el-Câmi' li Ahkâmi'l-Kur'an** C: 1, s. 43.

<sup>64</sup> Subhî Sâlih, **Mebâhis**, s. 115; Birışık, **Kıtaat İlmi**, s. 36.

<sup>65</sup> İsmail Cerrahoğlu, **Tefsir Usûlü**, Tdv. Yayınları, 25. Baskı, Ankara, 2014, s. 98; Hadis için bkz. Taberi, **Camiu'l-Beyân an Te'vîli Âyi'l-Kur'an**, tah. Abdullah b. Abdulmuhsin et-Türkî, Dâru Hicr, Beyrut, 2001, C: I, 31.

<sup>66</sup> Kılıç, Mustafa, **Kıtaat-Tefsir İlişkisi**, s. 108.

<sup>67</sup> İbnü'l-Cezeri, **en-Neşr**, Cilt: C: 1, s. 26.

<sup>68</sup> Tevbe, 9/80.

قَالَ تَعَالَى : مَثَلُ الَّذِينَ يُنْفِقُونَ أَمْوَالَهُمْ فِي سَبِيلِ اللَّهِ كَمَثَلِ حَبَّةٍ أَنْبَتَتْ سَبْعَ سَنَابِلٍ فِي كُلِّ سُنْبُلَةٍ مِئَةُ حَبَّةٍ

(Mallarını Allah yolunda harcayanların durumu, yedi başak bitiren ve her başakta yüz tane bulunan bir tohum gibidir.)<sup>69</sup>

قال النبي: الإِيمَانُ بِضْعٌ وَسَبْعُونَ شُعْبَةً

Peygamber (sav)şöyle buyurmuştur. (İman yetmiş küsür şubedir.)<sup>70</sup>

فِي الْحَسَنَةِ: إِلَى سَبْعِمِائَةٍ ضِعْفٍ إِلَى أَضْعَافٍ كَثِيرَةٍ

(Hasene ile ilgili: Yediyüz kata kadar sevap veya daha fazla katına.)<sup>71</sup>

Vermiş olduğumuz örneklerde de görüldüğü üzere yedi, yetmiş, yedi yüz gibi sayılardan mecâzî olarak kesret/çokluk manası anlaşılması mümkün görünmektedir. Nitekim bizim dilimizde de kırk fırın ekmek yemek, ulaşılması çok zor veya imkânsız şeyler için sittîn (altmış) sene ifadeleri gibi çokluk manası kastedilen rakamlar kullanılmaktadır.

### 3.6. Yedi Harf'in Yedi Vecih Olarak Değerlendirilmesi

Yedi harf ile ilgili rivayetlere dayanarak yedi harf'i yedi vecih olarak ilk defa etraflıca inceleyip tespit edenler, Ebû Hâtim es-Sicistânî ve öğrencisi İbn Kuteybe (ö. 276/889)'dir. Daha sonra Ebû'l-Fadl er-Râzî (ö. 290/902), İbn Kuteybe'nin tespit ettiği vecihler üzerine ilaveler yaparak meseleyi daha da olgunlaştırmıştır. Ebû Amr ed-Dânî ise, bu vecihleri öncekilerin sınıflandırmalarına ve ifade tazlarına tabi olmadan, belli bir sayıya (yedi sayısına) da bağlı kalmadan, daha ayrıntılı olarak ortaya koymuştur.<sup>72</sup> Çalışmamızın bu kısmında, yedi harfi yedi vecih olarak değerlendiren âlimleri kendi aralarında dönemsel olarak ilk, orta ve son dönem kırâat âlimleri diye ayırıp her kategoride iki kırâat âliminin görüşünü ele alacağız.

<sup>69</sup> Bakara, 2/261.

<sup>70</sup> Müslim, "Şu'abi'l-îman", 12; "Nesâî, Bâbu Zikri Şuabi'l-Îmân", 5004.

<sup>71</sup> Müslim, "Îzâ Hemme'l-Abdu Bihasenetin Kütibet", 59.

<sup>72</sup> Çetin, **Yedi Harf ve Kırâatlar**, s. 148; Mehmet Dağ yedi vecih görüşünün ilk kendisine nisbet edildiği şahıs olarak Ebû'l-Fazl Râzî'yi almaktadır. Bkz. Dağ, **Geleneksel Kırâat Algısı**, s. 77.

### 3.6.1. İlk Dönem

#### 3.6.1.1. Ebû Hâtim es-Sicistânî'nin (255/869) Yedi Harf Tasnifi

Ebû Hâtim es-Sicistânî'nin kırâat ilminde Basra imamı ve kırâat ilmine dair ilk eser yazan kişi olduğu söylenmektedir.<sup>73</sup> Ebû Hâtim es-Sicistânî'ye göre Arap dilindeki farklılıklar incelediğinde bunlar yedi vecih şeklinde toplanabilir. Ebû Hâtim Kur'ân-ı Kerim'in bu yedi vech'i kapsayacak şekilde nazil olduğunu beyan etmiştir. Ebû Hâtim es-Sicistânî yedi vech'i şu şekilde sıralamaktadır.

1. Bir kelimeyi başka bir kelimeye çevirmek.
2. Bir harfi başka bir harfe çevirmek.
3. Takdim-tehir
4. Harf ziyâde veya noksanlığı.
5. Asli hareke değişikliği.
6. İ'rab farklılığı.
7. Tefhim-terkîk, feth-imâle, idğâm-izhâr gibi farklılıklar.<sup>74</sup>

#### 3.6.1.2. İbn Kuteybe'nin (276/889) Yedi Harf Tasnifi

İbn Kuteybe, kırâat ihtilaflarını araştırdığını ve bunların yedi vecih olduğunu ifade ederek şöyle bir tasnif yapmıştır.

1. Kelimenin yazımını ve manasını değiştirmeyen irap ve hereke değişiklikleri.

هؤلاءِ بناتي هُنَّ أَطْهَرُ لَكُمْ / وَأَطْهَرُ لَكُمْ<sup>75</sup>

وَهَلْ نُجَازِي إِلَّا الْكُفُورَ / وَهَلْ يُجَازِي إِلَّا الْكُفُورَ<sup>76</sup>

2. Kelimenin yazımını değiştirmeyen ama manasını değiştiren irab ve hareke değişiklikleri.

وَأَدَّكَرَ بَعْدَ أُمَّةٍ / أُمَّةٍ<sup>77</sup>

<sup>73</sup> İbnü'l-Cezerî, *Ğâyetü'n-Nihâye*, C: I, s. 228-229.

<sup>74</sup> Çetin, *Yedi Harf ve Kırâatlar*, s. 142.

<sup>75</sup> Hûd, 11/78.

<sup>76</sup> Sebe, 34/17.

<sup>77</sup> Yûsuf, 12/45.

3. Kelimenin irabında olmaksızın yalnız harflerde olup, yazı değişmeden mânâyı değiştiren farklılıklar.

وَأَنْظُرْ إِلَى الْعِظَامِ كَيْفَ نُنَشِّرُهَا / وَنُنَشِّرُهَا<sup>78</sup>

حَتَّى إِذَا فُرِّعَ عَنْ فُلُوَيْهِمْ / فُرِّعَ<sup>79</sup>

4. Kelimenin manasında olmaksızın yazımında olan değişiklik

إِنْ كَانَتْ إِلَّا صَيْحَةً / إِنْ كَانَتْ إِلَّا زَقِيَّةً<sup>80</sup>

وَ تَكُونُ الْجِبَالُ كَالْعِهْنِ الْمَنْفُوشِ / كَالصُّوفِ الْمَنْفُوشِ<sup>81</sup>

5. Kelimenin hem manasında hemde yazımında olan değişiklikler.

وَطَلَحَ مَنْضُودٍ / وَطَلَعَ مَنْضُودٍ<sup>82</sup>

6. Takdim tehir gibi değişiklikler.

وَجَاءَتْ سَكْرَةُ الْمَوْتِ بِالْحَقِّ / وَجَاءَتْ سَكْرَةُ الْحَقِّ بِالْمَوْتِ<sup>83</sup>

7. Ziyade ve noksan gibi değişiklikler.<sup>84</sup>

وَمَا عَمَلَتْهُ أَيْدِيهِمْ / وَمَا عَمِلَتْ أَيْدِيهِمْ<sup>85</sup>

إِنَّ اللَّهَ هُوَ الْغَنِيُّ الْحَمِيدُ / إِنَّ اللَّهَ الْغَنِيُّ الْحَمِيدُ<sup>86</sup>

Mekkî b. Ebî Tâlib bu vecihler arasında zikredilmeyen idğam\*, izhar\*, ihfâ\*, imale\*, med\*, kasr\*, teşdid, tahfif\*, tefhim\*, beyne beyne\* ve hemzenin bazı hükümleri vb. gibi kırâat farklılıklarının, birinci vech'e dâhil olduğunu söylemiştir.<sup>87</sup>

<sup>78</sup> Bakara, 2/259.

<sup>79</sup> Sebe, 34/23. Râ “ر” harfi ile Abdullah b. Ömer’in kırâatidir.

<sup>80</sup> Yasin, 36/29-53.

<sup>81</sup> Karia, 101/5. “كَالصُّوفِ” İbn Mes’ûd’un kırâatidir.

<sup>82</sup> Vakia, 56/29. “طَلَعَ” İbn Mes’ûd’un kırâatidir.

<sup>83</sup> Kâf, 50/19. Şaz kırâatidir.

<sup>84</sup> İbn Kuteybe, **Tevili Müşkili'l-Kur'an**, tah. İbrahim şemsü'd-din, Daru Kütübü'l-ilmiyye, Beyrut 1973, C: 1, s. 31; Râzî, **Meâni'l-Ahrufi's-Seb'a**, s. 304.-307; Çetin, **Yedi Harf ve Kırâatlar**, s. 42.

<sup>85</sup> Yâsin, 36/35. Ehli Kûfe yani Âsım, Hamza, Kisâat ve Halef “ه” harfini hafifleterek okumuştur.

<sup>86</sup> Lokman, 31/26. Nâfi, Ebn Âmir, Ebû Câfer “هو” lafzini hafifleterek okumuştur.

<sup>87</sup> Mekkî b. Ebî Tâlib, **el-İbâne**, C: I, s. 78.

\***İdğâm**: “الْإِدْغَامُ إِذْخَالُ أَحَدِ الْحُرْفَيْنِ الْمُتَمَاتِلَيْنِ أَوْ الْمُتَجَانِسَيْنِ أَوِ الْمُتَقَارِبَيْنِ فِي الْآخِرِ” Birşeyi birşeye dâhil etmektir. Kırâat ıstılâhında, iki mütemâsil (birbirinin aynı), veya mütecânis (aynı cinsten) yahut mütekârib

İbnü'l-Cezerî de İbn Kuteybe'nin her nekadark farklı türlerde olsalar da bu usûl farklılıklarına değinmemesini eleştirerek bunların birinci kısımda değerdendirilebileceğini<sup>88</sup> söylemiştir.

### 3.6.2. Orta Dönem

#### 3.6.2.1. Ebû'l-Fadl er-Râzî'nin (290/902) Yedi Harf Tasnîfi

1. İsimlerde müfret, tesniye, cemi, müzekker ve müenneslik yönünden meydana gelen farklılıklar.
2. Fiillerdeki mâzî, muzârî, emir gibi tasrif yönünden ortaya çıkan farklılıklar.
3. İ'rab vecihlerinde meydana gelen vecihler.
4. Ziyade ve noksan farklılıkları.
5. Takdim ve tehir farklılıkları.
6. Kalb ve ibdal ile ilgili ihtilaflar.
7. Feth\*, imâle, terkik\*, tefhim, tahkik\*, teshîl, idğâm, izhar vb. lehçe ihtilafları.<sup>89</sup>

---

(birbirine yakınlığı olan) harften birini diğerine idhâl etmektir. Bkz. İbnü'l-Cezerî, *Neşr*, C: I, s. 274. Hafeyan, Ahmet Mahmud Abdussemi', *Eşhuru'l-Mustalahât fi Fenni'l-Eda ve İlmi'l-Kırâat*, Daru'l-Küttübî'l-İlmiyye, Beyrut, 2001, s. 230; Karaçam, *Kur'ân-ı Kerîm'in faziletleri*, s. 281.

\***İzhâr**: "الإظهار هو الإنفصال تباغداً بين الحرفين" Açık olmak ortaya çıkmak manasındadır. Kırâat ıstılâhında, iki harfin arasını birbirinden uzaklaştırarak ayırmaktır. Bkz. Mes'ul, Abu'l-Ali, *Mu'cemü Mustalahâti İlmi'l-Kırâati'l-Kuraniyye*, Daru's-Selam, Kahire, 2007, s. 88; Karaçam, *Kur'ân-ı Kerîm'in faziletleri*, s. 294; Ramazan Pakdil, *Ta'lim Tecvid ve Kırâat*, İfay, 14. Bsk, İstanbul, 2018, s. 167.

\***İhfâ**: "الإخفاء حالة بين الإظهار والإدغام وهي عارية من التشديد" Şeddeden uzak, idğâm ile izhâr arasında bir haldir. Bkz; Dâni, *Camîu'l-Beyan fi'l Kırâati's-Seba'l-Meşhûre*, Camiatü'ş-Şârîka, İmarat, 2007, C: 1, s. 102; Hafız Ahmet Ziyaüddîn, *Şerhli Tatbikli Sualli Tecvid Vesiletü'l-Ğufrân*, Günümüz Türkçesine uyarlayan, Kerim Buladı, Kayıhan Yayınları, İstanbul, 2013, s. 16.

\***İmâle**: "الإمالة": Kırâat ıstılâhında, fethayı kesreye doğru, elif "ا" harfini de yâ "ي" harfine doğru eğmektir. Bkz. Cezeri, *Neşr*, C: II, s. 30; Ziyaüddîn, *Vesiletü'l-Ğufrân*, s. 40.

\***Med**: "المد": İstilahta, meddî tabîi üzerine ziyâde etmek suretiyle meydana gelen medde denir. Bkz. İbnü'l-Cezerî, *Neşr*, C: I, s. 313; Ziyaüddîn, *Vesiletü'l-Ğufrân*, s. 3.

\***Kasr**: "القصر": İstilahta, ziyade meddi terk ederek, tabîi med hali üzere bırakmaktan ibarettir. Bkz. İbnü'l-Cezerî, *Neşr*, C: I, s. 313; Ziyaüddîn, *Vesiletü'l-Ğufrân*, s. 3.

\***Tahfîf**: "التخفيف": İstilahta, teshîl ile okumak he zamirinin sılalarını terketmek, idğâmın fekkinden/ayrılmasından ibarettir. Zıddı teşdididir. Bkz. Karaçam, *Kur'ân-ı Kerîm'in faziletleri*, s. 69.

\***Tefhîm**: "التفخيم": İstilahta, tefhîm harflerini okurken harflere kalınlık vermek demektir. Tesmîn, tağlîz aynı manada kullanılır. Bkz. İbnü'l-Cezerî, *Neşr*, C:II, s., 90.

\***Bejne bejne / Teshîl**: "بينة بينة أو السهويل": İstilahta, bir harfi hemze ile harf-i med arasında yaymaktır. Bkz. Karaçam, *Kur'ân-ı Kerîm'in faziletleri*, s. 69.

<sup>88</sup> İbnü'l-Cezeri, *Neşr*, C: 1, s. 28.

\***Feth**: "الفتح": Kırâat ıstılâhında, okuyucunun harfi telaffuz ederken ağzını açmasından ibarettir, buna tefhîm ve nasb da denmektedir. Bkz. İbnü'l-Cezerî, *Neşr*, C: II, S., 29.

### 3.6.2.2. Ebû Amr ed-Dânî'nin (444/1053) Yedi Harf Tasnîfi

Ebû Amr ed-Dânî daha önce de belirttiğimiz üzere kendinden önceki sıralamalara, ifade tarzlarına tabi olmadan ve yadi sayısı ile de sınırlı kalmadan bir tasnif yapıp, eserinde **Câmiu'l-Beyân fi'l Kırâati's-Sebati'l-Meşhûre** kırâat vecihlerinin çok olduğunu söyleyerek, yedi vechi 19 madde halinde şöyle sıralamaktadır.<sup>90</sup>

1. Lafzın değiştirilerek başka bir lafza dönüştürülmesi, nakledilmesi.

مَلِكِ يَوْمِ الدِّينِ<sup>91</sup> بِغَيْرِ أَلْفٍ وَمَالِكٍ بِأَلْفٍ<sup>92</sup> / وَالسَّرَاطِ بِالسَّيْنِ، وَالصَّرَاطِ بِالصَّادِ

2. İsbat ve hazif.

وَبِالزُّبْرِ وَبِالْكِتَابِ<sup>93</sup> بِالْبَاءِ وَبِغَيْرِ بَاءٍ / وَمَا عَمِلْتَهُ أَيْدِيهِمْ<sup>94</sup> بِالْهَاءِ وَبِغَيْرِ هَاءٍ

3. Edatların değişmesi.

فَلَا يَخَافُ عُقْبَاهَا<sup>96</sup> بِالْفَاءِ وَلَا يَخَافُ بِالْوَاوِ / وَتَوَكَّلْ عَلَى الْعَزِيزِ الرَّحِيمِ<sup>95</sup> بِالْفَاءِ، وَتَوَكَّلْ بِالْوَاوِ

4. Müfret ve cemi olması.

وَعِيَابَتْ وَعِيَابَاتٍ<sup>97</sup> / فَمَا بَلَغَتْ رِسَالَتَهُ<sup>98</sup> وَرِسَالَاتِهِ

5. Müzekker ve müennes olması.

وَلَا يُقْبَلُ مِنْهَا شَفَعَةٌ<sup>99</sup> بِالْيَاءِ وَالنَّاءِ / وَيَغْشَى طَائِفَةً<sup>100</sup> بِالْيَاءِ وَالنَّاءِ

\***Terkîk** "التَّرْفِيقُ": Kırâat ıstılâhında, harfin sadasıyla ağzın dolmamasıdır. Başka bir ifade ile terkîk harflerini okurken, dilin kökünü aşağıda tutarak ve harfin sesiyle ağzın içini doldurmadan harfi incelterek okumaktır. Her imâle terkîktir. Bkz. Devseri, İbrahim b. Sâid, **Muhtasaru'l-İbarat li Mucemi Mustalahati'l-Kırâat**, Daru'l-Hadâra, Riyad, 2008, s. 46. Ahmet Mahmut Abdu's-Sem'i, **el-Vâfi fi Keyfiyeti Tertîli'l-Kur'âni'l-Kerîm**, Dâru'l Kütübi'l-İlmiyye, Beyrût, 2000, s. 97.

\***Tahkîk** "التَّحْقِيقُ": Kırâat ıstılâhında, harfin hakkını vermek, hareke, izhar ve ğunneleri en hassas şekilde yaparak, tana tane okumak demektir. İbnü'l-Cezerî, **Neşr**, C: I, s., 205.

<sup>89</sup> Râzî, **Meâni'l-Ahrufi's-Seb'a**, s. 331-335; Zerkânî, **Menahil**, C: 1, s. 155; Ziyâuddîn Itr, **Ahruf's-Seb'a ve Menziletü'l-Kırâati Minha**, Dâru Beşâiri'l-İslamiyye, Beyrut, 1988, s. 159-160.

<sup>90</sup> Dânî, **Camiu'l-Beyan**, C: 1, s. 108-117.

<sup>91</sup> Fâtiha, 1/4.

<sup>92</sup> Fâtiha, 1/6.

<sup>93</sup> Âl-i İmrân, 6/184.

<sup>94</sup> Yâsîn, 7/35.

<sup>95</sup> Şuarâ, 26/217.

<sup>96</sup> Şems, 91/15.

<sup>97</sup> Yûsuf, 12/10

<sup>98</sup> Mâide, 5/67

<sup>99</sup> Bakara, 2/48.

<sup>100</sup> Âl-i İmran, 3/154.

6. İstifham ve haber olması.

أَعْجَبِي<sup>101</sup> بِالْإِسْتِفْهَامِ أَوْ بِالْخَبَرِ / وَأَذْهَبْتُمْ<sup>102</sup> / أَيْنَ لَنَا<sup>103</sup> / أَيْنَكَ<sup>104</sup>

7. Teşdid ve tahfif.

وَ لَكِنَّ الشَّيْطَانَ<sup>106</sup> بِتَشْدِيدِ التَّنُونِ وَتَخْفِيفِهَا / بِمَا كَانُوا يَكْذِبُونَ<sup>105</sup> بِتَشْدِيدِ الذَّالِ وَتَخْفِيفِهَا

8. Hitap ve ahbar olması (muhataba hitap tarzında olması veya üçüncü şahıstan haber verir mahiyette olması).

أَفَلَا تَعْقِلُونَ<sup>107</sup> بِالتَّاءِ عَلَى الْخِطَابِ وَبِالْيَاءِ عَلَى الْإِخْبَارِ / وَمَا اللَّهُ بِغَافِلٍ عَمَّا تَعْمَلُونَ<sup>108</sup> أَيْضًا

9. Ahbar ani'n-nefs veya ahbar an ğayri'n-nefs olması (kelimenin kişinin kendinden haber vermesi veya başkasından haber vermesi).

نَبَّأُوا مِنَ الْجَنَّةِ حَيْثُ نَشَاءُ<sup>109</sup> بِالتَّنُونِ وَيَشَاءُ بِالْيَاءِ / وَيَجْعَلُ الرَّجْسَ<sup>110</sup> بِالتَّنُونِ وَبِالْيَاءِ

10. Takdim ve tehir.

وَقَاتِلُوا وَقَاتِلُوا<sup>111</sup> وَقَاتِلُوا وَقَاتِلُوا / فَيَقْتُلُونَ وَيُقْتَلُونَ<sup>112</sup> وَيُقْتَلُونَ فَيَقْتُلُونَ

11. Nefy ve nehy.

وَلَا تُسْأَلُ عَنْ أَصْحَابِ الْجَحِيمِ<sup>113</sup> بِالْجَزْمِ عَلَى التَّنْهِي، وَلَا تُسْأَلُ بِالرَّفْعِ عَلَى التَّنْفِي

وَلَا يُشْرِكُ فِي حُكْمِهِ أَحَدًا<sup>114</sup> بِالتَّاءِ وَالْجَزْمِ عَلَى التَّنْهِي، بِالْيَاءِ وَالرَّفْعِ عَلَى التَّنْفِي

12. Emir ve haber.

وَاتَّخِذُوا مِنْ مَّقَامِ إِبْرَاهِيمَ<sup>115</sup> بِكَسْرِ الْخَاءِ عَلَى الْأَمْرِ، وَاتَّخِذُوا بِفَتْحِ الْخَاءِ عَلَى الْإِخْبَارِ

13. Sadece irâb'ın deĝişmesi.

<sup>101</sup> Fussilet, 41/44.

<sup>102</sup> Ahkaf, 46/20.

<sup>103</sup> Şuarâ, 26/41.

<sup>104</sup> Yûsuf, 12/90.

<sup>105</sup> Tevbe, 9/77.

<sup>106</sup> Bakara, 2/102.

<sup>107</sup> Bakara, 2/44.

<sup>108</sup> Âl-i İmran, 3/99.

<sup>109</sup> Zümer, 39/74.

<sup>110</sup> Yûnus, 10/100.

<sup>111</sup> Âl-i İmran, 10/195.

<sup>112</sup> Tevbe, 9/111.

<sup>113</sup> Bakara, 2/119.

<sup>114</sup> Kehf, 18/26.

<sup>115</sup> Bakara, 2/125.

وَصِيَّةٌ لِّأَزْوَاجِهِمْ<sup>116</sup> بِالنَّصَبِ وَالرَّفْعِ تِجَارَةً حَاضِرَةً<sup>117</sup> بِالنَّصَبِ وَالرَّفْعِ

14. Lâzimi harekenin deđiřmesi.

وَلَا تَحْسَبَنَّ<sup>118</sup> بِكُسْرِ السَّيْنِ وَفَتْحِهَا / يَعْرِشُونَ<sup>119</sup> بِكُسْرِ الرَّاءِ وَبِضْمِّهَا

15. Hareke veya sukunla kırâat.

خُطُوتِ الشَّيْطَانِ<sup>120</sup> بِضَمِّ الطَّاءِ وَيَأْسَكَانِهَا فِي الدَّرَكِ<sup>121</sup> يَأْسَكَانِ الرَّاءِ وَيَفْتَحِهَا

16. İttiba veya terk, Mesela sakin nun'ın kesre veya damme ile okunması.

وَقَالَتْ أَخْرُجْ<sup>122</sup> بِضَمِّ التَّاءِ وَكَسْرِهَا فَمَنْ اضْطُرَّ<sup>123</sup> بِضَمِّ التَّوْنِ وَكَسْرِهَا

17. Tespit veya terki.

وَعَادًا وَتَمُودَ<sup>124</sup> بِالتَّنْوِينِ وَتَرَكَهَ أَلَّا بُعْدًا لِمُودَ<sup>125</sup> بِالتَّنْوِينِ وَتَرَكَهَ

18. Lügatlerin ihtilafı.

جَبْرِيلَ<sup>126</sup> بِكُسْرِ الْجِيمِ مِنْ غَيْرِ هَمْزٍ، وَيَفْتَحِهَا / جَبْرِيلَ بِفَتْحِ الْجِيمِ وَالرَّاءِ مَعَ الْهَمْزِ مِنْ غَيْرِ مَدٍّ وَبِالْهَمْزِ

وَالْمَدِّ | مِيكَالَ<sup>127</sup> وَمِيكَائِيلَ أَيْضًا

19. Lügatlerde tasarruf.

الْإِظْهَارُ وَالْإِدْغَامُ وَالْمَدُّ وَالْقَصْرُ وَالْفَتْحُ وَالْإِمَالَةُ وَبَيْنَ بَيْنَ وَالْهَمْزُ وَتَخْفِيفُهُ بِالْحَذْفِ، وَالْبَدَلُ، وَالْإِسْكَانُ

وَالرَّوْمُ وَالْإِسْمَامُ عِنْدَ الْوَقْفِ عَلَى أَوَاخِرِ الْكَلِمِ، وَالسُّكُوتِ عَلَى السَّاكِنِ قَبْلَ الْهَمْزِ، وَمَا أَشْبَهَ ذَلِكَ

<sup>116</sup> Bakara, 2/240.

<sup>117</sup> Bakara, 2/282.

<sup>118</sup> Âl-i İmran, 3/169.

<sup>119</sup> Nahl, 16/68.

<sup>120</sup> Bakara, 2/168.

<sup>121</sup> Nisa, 4/145.

<sup>122</sup> Yûsuf, 12/31.

<sup>123</sup> Bakara, 2/173.

<sup>124</sup> Ankebut, 29/38.

<sup>125</sup> Hûd, 11/68.

<sup>126</sup> Bakara, 2/97.

<sup>127</sup> Bakara, 2/98.

### 3.6.3. Son Dönem

#### 3.6.3.1. İbnü'l-Cezeri'nin (833/1429) Yedi Harf Tasnîfi

İbnü'l Cezeri, “sahih, zayıf ve şarz kırratleri inceledim ihtilaflar yedi vech'e dayanmaktadır dedikten sonra bu vecihleri şöyle açıklamıştır.<sup>128</sup>

1. Yazım ve manayı etkilemeyen hareke değişiklikleri.

(الْبُخْلِ) <sup>129</sup> الْبَخْلِ (وَيَحْسَبُ) <sup>130</sup> بُوْجْهَيْنِ يَحْسَبُ \ يَحْسِبُ

2. Yazım değişmeden yalnız manayı değiştiren farklılıklar.

فَتَلَقَى آدَمُ مِنْ رَبِّهِ كَلِمَاتٍ، <sup>131</sup> و (آدَمُ مِنْ رَبِّهِ كَلِمَاتٍ) وَاذْكَرَ بَعْدَ أُمَّةٍ، <sup>132</sup> و (أُمَّةٍ)

3. Yazım değişmeden manayı değiştiren harf değişiklikleri.

(تَبَلُّوا وَتَتَلَّوْا) <sup>133</sup> و وَتُنَجِّيكَ بِيَدِنِكَ <sup>134</sup> (تُنَجِّيكَ بِيَدِنِكَ لِتَكُونَ لِمَنْ خَلَقَكَ)

4. Mânâyı değiştirmeyen yazım farklılıkları

(بَصْطَةً وَبَسْطَةً) <sup>135</sup> و (الصَّرَاطُ وَالسَّرَاطُ) <sup>136</sup>

5. Mânâyı ve yazımı değiştiren farklılıklar.

(يَأْتِلُ وَيَتَأَلُّ) <sup>137</sup> و فَاسْعَوْا إِلَيَّ ذِكْرَ اللَّهِ (فَامْضُوا إِلَيَّ ذِكْرَ اللَّهِ) <sup>138</sup>

6. Takdim tehir yoluyla olan değişiklikler.

(فَيَقْتُلُونَ وَيُقْتَلُونَ) (وَيُقْتَلُونَ فَيَقْتُلُونَ) <sup>140</sup> (وَجَاءَتْ سَكْرَتُ الْحَقِّ بِالْمَوْتِ) <sup>139</sup>

7. Ziyade ve noksan yoluyla olan değişiklikler.

(وَأَوْصَى وَوَصَّى) <sup>141</sup> و (الذَّكَرُ وَالْأُنْثَى) <sup>142</sup>

<sup>128</sup> İbnü'l-Cezeri, **en-Neşr**, C: 1, s. 26.

<sup>129</sup> Nisâ, 4/37. Hamza, Kisâf ve Halef, burda ve Hadîd Sûresi'nde bu şekilde “الْبَخْلِ” şeklinde okurlar.

<sup>130</sup> Âraf, 7/30. İbn Âmir, Âsım ve Hamza fethalı, geri kalan Kurrâ kesreli okumuştur.

<sup>131</sup> Bakara, 2/37. İbn Kesîr “آدَمُ مِنْ رَبِّهِ كَلِمَاتٍ” şeklinde okumuştur.

<sup>132</sup> Yûsuf, 12/45. Hâ “أُمَّةٍ” ile İbn Abbas'ın kırâatidir.

<sup>133</sup> Yûnus, 10/30.

<sup>134</sup> Yûnus, 10/92. Hâ “ه” ile Übey b. Kaab'ın kırâatidir.

<sup>135</sup> Bakara, 2/247. Sâd “ص” ile Kunbûl'un kırâatidir.

<sup>136</sup> Fatıha, 1/6.

<sup>137</sup> Nûr, 24/22.

<sup>138</sup> Cuma, 62/9. “فَامْضُوا إِلَيَّ ذِكْرَ اللَّهِ” şaz kırâattir. Geniş bilgi için bkz. Kılıç, **Kırâat-Tefsir İlişkisi**, s. 376.

<sup>139</sup> Kâf, 50/19.

<sup>140</sup> Tevbe, 9/111. “فَيَقْتُلُونَ وَيُقْتَلُونَ” Birinci kelimeyi meçhul (edilgen) ikinci kelimeyi malum olarak Hamza okumuştur.

### 3.6.3.2. Subhî es-Sâlih(1926-1986)

Subhî es-Salih de yedi veçhi şu şekilde açıklamıştır.

1. Mânâ ister deęişsin ister deęişmesin, irab vecihlerindeki farklılıklar.

فَتَلَقَّى آدَمُ مِنْ رَبِّهِ كَلِمَاتٍ<sup>143</sup> / فَتَلَقَّى آدَمُ مِنْ رَبِّهِ كَلِمَاتٍ

2. Harflerdeki farklılıklar. Bu da, yazının şekli deęişmeden mânânın deęişmesiyle veya mânâ deęişmeden yazının deęişmesiyle olur.

- a. Nokta deęişikliği ile

تَعْلَمُونَ / يَعْلَمُونَ

- b. Mana deęişmeden sadece suret deęişikliği ile

السَّرَاطُ / الصَّرَاطُ

3. İsimlerin müfret, tesniye, cemi, müzekker ve müennes olmalarındaki farklılıklar.

وَالَّذِينَ هُمْ لِأَمَانَاتِهِمْ وَعَهْدِهِمْ رَاعُونَ<sup>144</sup> / لِأَمَانَتِهِمْ

4. Bir kelimenin başka bir kelime ile deęişmesinden meydana gelen farklılıklar.

كَالْعِهْنِ الْمَنْفُوشِ<sup>145</sup> / كَالصُّوفِ الْمَنْفُوشِ

5. Takdim ve tehir ihtilafları.

فَيَقْتُلُونَ وَيُقْتَلُونَ<sup>146</sup> / وَيُقْتَلُونَ فَيَقْتُلُونَ

6. Ziyade ve noksan iftilafları.

وَأَعَدَّ لَهُمْ جَنَّاتٍ تَجْرِي تَحْتِهَا الْأَنْهَارُ<sup>147</sup> / مِنْ تَحْتِهَا الْأَنْهَارُ

<sup>141</sup> Bakara, 2/132. "وأوصى" Nâfi'nin kırâatıdır.

<sup>142</sup> Necm, 53/45.

<sup>143</sup> Bakara, 2/37.

<sup>144</sup> Mûminûn, 23/8.

<sup>145</sup> Kâria, 101/5.

<sup>146</sup> Tevbe, 9/11.

<sup>147</sup> Tevbe, 9/100.

7. Lehçe farklılıkları: feth, imâle, terkîk, tefhim, hemz, teshil, müzâri harfinin meksur okunması, kalb, müzekker mim'lerinin işbâ/sılası ve işmamı gibi.

- a. İmâle:<sup>148</sup> هَلْ أَتَاكَ حَدِيثُ مُوسَى / أْتَى kelimeleri imâle ile okunmuştur.
- b. Terkîk:<sup>149</sup> خَيْرًا بَصِيرًا iki râ “ر” harfi de terkîk ile okunmuştur.
- c. Tefhîm: لَصَلَاةٍ / الطَّلَاقُ kelimelerinin her ikisinde de lâm “لا” harfi tefhim ile okunmuştur.
- d. Hemzenin terki (hemzenin teshîli):<sup>150</sup> فَدَّ افْلَحَ hemzenin terki ile ve ikinci kelimenin başındaki harekenin birinci kelimenin sonuna nakli ile okunmuştur.
- e. Muzâri harfinin kesre ile okunması:<sup>151</sup> نَحْنُ نَعْلَمُ / <sup>152</sup> لِقَوْمٍ يَعْلَمُونَ muzâri fiillerin başındaki yâ “ي” ve nûn “ن” harfleri, kesre ile okunmuştur.
- f. Kalb\*:<sup>153</sup> حَتَّى حِينٍ burada حِينٍ kelimesindeki hâ “ح” harfi, ayn “ع” harfine kalbedilerek okunmuştur.

---

<sup>148</sup> Tâha, 20/9.

<sup>149</sup> İsrâ, 17/17

<sup>150</sup> Mûminûn, 23/1.

<sup>151</sup> Tevbe, 9/101.

<sup>152</sup> Bakara, 2/230.

\***Kalb** “القلب”: Kırâat ıstılâhında, sadece bâ “الباء” harfinde olur. Sâkin nûn “ن” ile tenvin’in bâ harfine uğraması halinde, idğâm yapılmayıp mîm “م” harfine dönüşmeleridir. Bkz. İbnü'l-Cezerî, **Neşr**, II, s. 26.

\***İşb'a** “الإشباع”: Lügatte doyurmak manasındadır. Kırâat ıstılâhında ise, teshili caiz olan bazı harflerin mahrecinden çıkarılmasıdır. Bkz. Temel, **Kırâat ve Tecvid İstılahları**, s. 79.

- g. Müzekker mimlerinin işbâi\*/sılası: <sup>154</sup>عَلَيْهِمْ دَائِرَةُ السَّوْءِ
- h. İşmâm\*: <sup>155</sup>وَعِضَ الْمَاءِ kesre ile beraber ğayn “غ” harfinin zammesi, kesre ile işmâm yapılarak okunmuştur. <sup>156</sup>

---

\*İşmâm “الإشمامُ فَهُوَ عِبَارَةٌ عَنِ الْإِشَارَةِ إِلَى الْحَرَكَةِ مِنْ غَيْرِ تَصْنُوتٍ” Kırâat ıstılâhında sessizce herekeyi işâretten ibârettir. Başka bir ifade ile evvelki nûn’u idam-ı kâmil ile asli harekesi olan zammeyi işmâm eylemektir. Bkz. İbnü’l-Cezerî, *Neşr*, II, s. 121; Ziyaüddîn, *Vesîletü’l-Ğufrân*, s. 40.

<sup>153</sup> Yûsuf, 12/35.

<sup>154</sup> Tevbe, 9/98.

<sup>155</sup> Hûd, 11/44.

<sup>156</sup> Subhî Sâlih, *Mebâhis*, s. 111.

**İKİNCİ BÖLÜM**  
**YÛSUF SÛRESİ'NDE MANAYA ETKİ EDEN KİRÂATLERİN**  
**KİRÂAT-İ AŞERE AÇISINDAN İNCELENMESİ**

**2.1. Yûsuf Sûresi:** Yûsuf Suresi'nde manaya etki eden kırâatlerin tahliline başlamadan önce sûre hakkında bilgi vermemizin faydalı olacağı kanaatindeyiz.

Yûsuf Sûresi bir, iki, üç ve yedinci ayet-i kerîmeleri hariç Mekkî bir sûredir. Cumhûr'a göre Kur'an-ı Kerim'in nüzul sıralamasında elli üçüncü sûredir. Yüz on bir ayet-i kerimedir ve Hicr sûresi'nden önce, Hud sûresi'nden sonra nâzil olmuştur.<sup>157</sup>

Yûsuf (a.s.)'ın kıssasını anlattığı için Yûsuf Sûresi diye isimlendirilmiştir. Bu kıssa yalnız bu sûrede anlatılmaktadır başka sûrelerde bahsi geçmemektedir. Yûsuf (a.s.)'ın ismi de yalnız bu sûrede, Enam<sup>158</sup> ve Ğâfir<sup>159</sup> sûreleride geçmektedir. Sûrenin tek ismi vardır, o da Yûsuf Sûresi'dir.<sup>160</sup>

Yahudiler'in Hz. Peygamber'e Hz. Yûsuf'un kıssasını sormaları üzerine bu sûrenin nâzil olduğu rivayet edilmiştir.<sup>161</sup> Kişiyi saâdete ulaştıran şeylerden bahsettiği için ahsenü'l-kasas<sup>162</sup> olarak isimlendirilmiştir. Sûrede Yûsuf (a.s.)'ın, babasının kardeşlerinin, Aziz'in hanımının, Kırıl'ın, su taşıyıcısının, rüyası tabir edilen kimselerin halleri anlatılmaktadır. Ayrıca başka sûrelerde tekrar edilmeyen şeylerden, dünya ve ahiret düzenini sağlayacak bir takım fâidelerden, Tevhit'ten, Fıkıh'tan, Siyer'den, Siyaset'ten, sosyal ilişkilerden, rüya tabirinden, geçim ile ilgili alınması gereken tedbirlerden bahsedilmektedir.<sup>163</sup>

Yûsuf (a.s.)'ın kıssasının, kardeşlerinin tutumu ve Hz. Yûsuf'un hayatta karşılaştığı kimselerle ilgili hadiselerin anlatılması yoluyla farklı ibretlere dikkat çekilmektedir. Rüya tabiri işinin, Allah'ın salih kullarından dilediği kimselere

<sup>157</sup> Taberi, **Camîu'l-Beyân**, C: 15, s. 565; Ebü'l-Kâsım Mahmûd b. Ömer b. Muhammed el-Hârizmî ez-Zemahşerî, **el-Keşşâf an Hakâiki Ğavamizi't-Tenzîl**, Dâru'l-Kütübî'l-İlmiyye, Beyrut, 1987, C: II s. 440; Kurtubî, **el-Câmi' li Ahkâmi'l-Kurân**, C: 9, s. 118; Muhammed b. Muhammed et-Tâhir b. Âşûr et-Tûnusî, **et-Tahrîr ve't-Tenvîr**, Dâru't-Tûnusiyye, Tunus, 1984, C: 12 s. 197.

<sup>158</sup> Enam, 6/48.

<sup>159</sup> Ğâfir, 40/34.

<sup>160</sup> Ebû Hayyân Muhammed b. Yûsuf Ali b. Yûsuf b. Hayyân Esîrûddin el-Endelûsî, **el-Bahru'l-Muhît fi't-Tefsîr**, tah. Sîtkî Muhammed Cemîl, Dâru'l-Fikr, Byerut, 2000, C: 6, s. 240; Tâhir b. Âşûr, **et-Tahrîr ve't-Tenvîr**, C: 12 s. 197.

<sup>161</sup> Kurtubî, **el-Câmi' li Ahkâmi'l-Kurân**, C: 9, s. 118; Kurtubî, **el-Câmi' li Ahkâmi'l-Kurân**, C: 9, s. 118; Ahmet b. Ahmed b. İbrahim es-Sa'lebî, **el-Keşf vel-Beyân an Tefsîri'l-Kur'ân**, tah. Ebû Muhammed b. Âşûr, Dâru İhyai't-Türâsi'l-Arabî, Beyrut, 2002, C: 5, s. 208-209.

<sup>162</sup> Yûsuf, 12/3.

<sup>163</sup> Tâhir b. Âşûr, **et-Tahrîr ve't-Tenvîr**, C: 12 s. 197; Züheyli, **et-Tefsîru'l-Vasît**, C: 2, s. 1089.

verdiğine ve akrabaların birbirlerine karşı haset etmesine işaret edilmektedir. Allah'ın kulları arasından seçtiği kimseye karşı lütfuna, Yakub (a.s.)'ın ve Yûsuf (a.s.)'ın ailelerinden gördükleri eza ve cefaya karşı teslimiyetlerine dikkat çekilmektedir. Yakub (a.s.)'ın belalara karşı sabrındaki hikmetlere işaret edilmektedir. Ayrıca eski medeniyetlerin kanun ve nizamlarından, cezalarından, ticaretlerinden, kaybolan çocuğun köleleştirilmesinden, hapisanelerin durumundan, ölçü tartının gözetilmesinden, bahsedilmektedir. Hz. Peygamberin teselli edilmesi, kıssadan hisse alınması sûrenin amaçları arasında zikredilmektedir.<sup>164</sup>

Şehâbeddin el-Âlûsî, Yûsuf kıssasının en güzel kısma oluşunu özetle şöyle açıklamaktadır: Kıssa haset edenle edilen, şahitle hakkında şehâdet edilen, efendi ile köle, âşıkla mâşuk, hapiste kalanla serbest bırakılan, günahla bağışlanma, bollukla kıtlık, ayrılıkla vuslat, hastalıkla sıhhat, zilletle izzet gibi zıtlıklar içermekte ve hasedin mahrumiyet doğurduğu, sabrın kurtuluşun anahtarı olduğu, aklın duygulara galip gelmesinin hayatın düzenini sağladığı bildirilmektedir.<sup>165</sup>

Sûreteyn beyninde yani bir sûreden diğerine geçişte, kırâat imamlarının tercih ettikleri çeşitli geçiş yöntemleri vardır. Bu husus öncelik arz ettiği için Yûsuf Sûresi'nin kırâat-ı aşere açısından incelenmesine geçmeden önce sûreler arasındaki bu geçiş yöntemlerini vermeyi düşünüyoruz. İki sûre arasındaki geçişte besmele okuyan imamlar; Kâlûn, Verş, İbn Kesîr, Âsım, Kisâi ve Ebû Câfer'dir. Bu imalara ehli besmele denilmiştir ve bu gruba göre sûreteyn beyninde şu üç vecih caizdir.

1- Kat-1 kül. 2- Kat-1 evvel vasl-1 sâni. 3- Vasl-1 kül.

Besmelenin ilk sûreden bir ayet olduğu anlaşılması için vasl-1 evvel kat-1 sâni caiz görülmemiştir.<sup>166</sup> Sûreteyn beyni geçişi şema şeklinde de verilmiştir.

### **2.1.1. Tablo 1: On Kırâate Göre Sûreteyn Beyni (Hûd ve Yûsuf Sûresi Arası Geçiş) Şeması**

<sup>164</sup> Tâhir b. Âşûr, **et-Tahrîr ve't-Tenvîr**, C: 12 s. 198-199.

<sup>165</sup> Şehâbeddin Muhammed b. Abdülhüseyni el-Âlûsî, **Rûhu'l-Meânî, fi Tefsîrîl-Kur'ânî'l-Azîm ve Sebi'l-Mesânî**, tah. Abdulbari Atiyye, Dâru'l-Kütübî'l-İlmiyye, Beyrut, 1995, C: 7, s. 70; DİA, İstanbul: TDV, 2013, C: 44, s. 28.

<sup>166</sup> Muhammed b. Sâlim Muhaysın, **el-Mühezzeb fi'l-Kırâati'l-Aşr**, Mektebetü'l-Ezher, Mısır, 1997, C: 1, s. 33-34; Kâdî, **el-Büdûru'z-Zâhira**, C: I, s. 8; Pâluvî, Hâmid b. Hâce Abdülfettâh, **Zübdetü'l-İrfân fi Vucûhi'l-Kur'ân**, İstanbul, ty. s. 6.

وَمَا رَبُّكَ بِغَافِلٍ عَمَّا تَعْمَلُونَ بِسْمِ اللَّهِ الرَّحْمَنِ الرَّحِيمِ الر

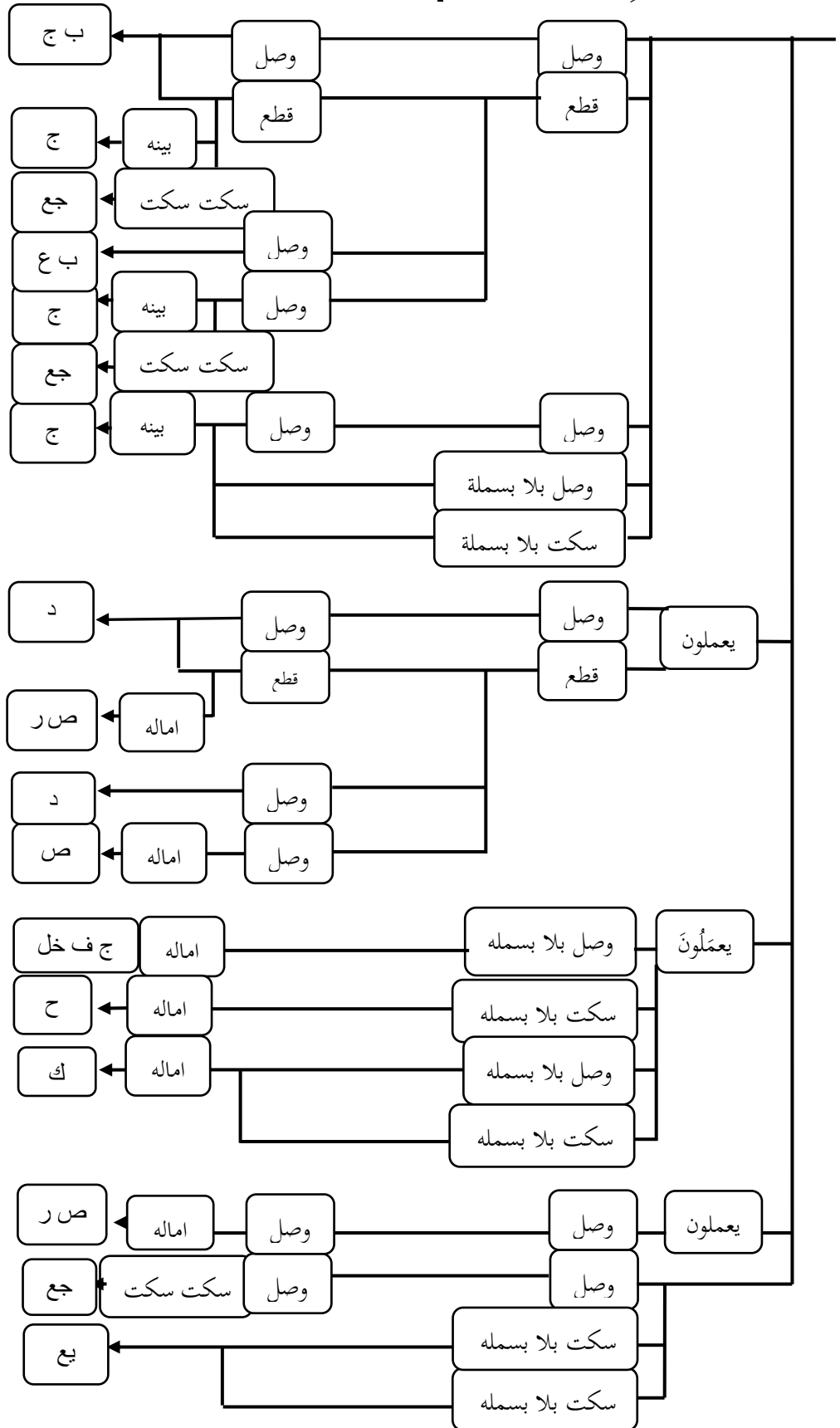

## 2.1.2. Tablo 2: On Kırâate Göre Yûsuf Sûresi'ne Başlangıç Şeması

Çalışmamızın bu bölümünden itibaren her ayet-i kerimenin tahlilinden sonra verilecek olan bu şemalar teysîr “İstanbul” tarîkine göre hazırlanmıştır.

اعوذ بالله من الشيطان الجيم بسم الله الرحمان الرحيم الر<sup>167</sup>

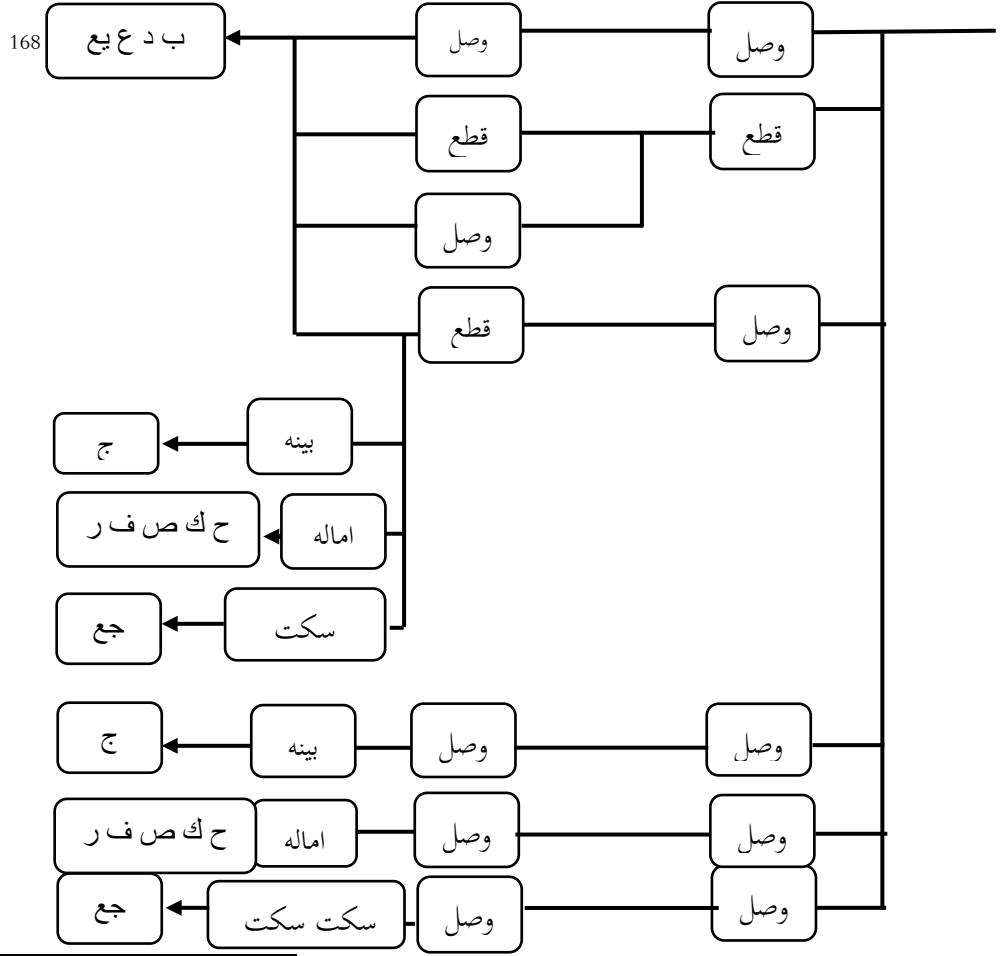

<sup>167</sup> Bütün şemaların bu kısmında kırâat imamlarının farklı okuyuşlarının bulunduğu ilgili ayet-i kerimenin metnine yer verilmektedir.

<sup>168</sup> Ok işaretlerinin göstermiş olduğu bu remzler, kırâat imamlarına ait remzlerdir. Ör: Bâ “۱” harfi İmam Nâfi’nin, dâl “د” İbn Kesîr’in, “بع” Yakub’un remzidir. Oklardan önceki kısımlar ise, kırâat imamlarının ihtilaflarının yer aldığı kısımlardır. **el-Vaslu** “الْوَصْلُ”: Kırâat ıstılahında, bir kelimeyi kendisinden sonra gelen kelimeye, sesi ve nefesi kesmeksizin bağlamak suretiyle okumaktır. Bir önceki şemada geçen **Vasl bilâ Besmele**, besmelesiz olarak birinci sûrenin sonunu, ikinci sûrenin ilk âyetine vasl (bağlamak) etmektir. Bkz. İbnü’l-Cezerî, **en-Neşr**, C: I, s. 269; Nihat Temel, **Kırâat ve Tecvid İstilahları**, İfav, İstanbul, 1997. s. 142.

**Sekte bilâ Besmele**: Birinci sûrenin sonunda besmelesiz sekte-i hafife yapmak ve ikinci sûrenin ilk âyetine başlamak. Bkz. Temel, **Kırâat ve Tecvid İstilahları**, s. 120. **el-Kat’u** “الْقَطْعُ”: Okumayı kesmekten ibarettir. Bkz. İbnü’l-Cezerî, **en-Neşr**, C: I, s. 239.

**Beyne** “بَيْنَهُ”: İbn Kuteybe’nin yedi harf tasnifi başlığı altında verilmiştir. Bkz sayfa 25.

**İmâle** “الْإِمَالَةُ”: İbn Kuteybe’nin yedi harf tasnifi başlığı altında verilmiştir. Bkz sayfa 25.

**Sekte** “السَّكْتُ السَّكْتَةُ”: İstılahta, sesi nefes almaksızın âdet olarak vakf zamanından daha kısa süre kesmekten ibarettir. Bkz. İbnü’l-Cezerî, **en-Neşr**, C: I, s. 240.

## 2.2. Manaya Etki Eden Kırâatlerin Kırâat-i Aşere Açısından İncelenmesi

Çalışmamızın bu bölümünde Yûsuf Sûresi'ndeki kırâat farklılıkları tahlil edilecektir. Temel kaynaklarımız olan Taberi'nin **Camîu'l-Beyân**, Mâturîdî'nin **Tefsîru'l-Mâturîdî**, İbn Mücâhid'in **Kitâbü's-Seb'a fi'l Kırâat**, Danî'nin **et-Teysîr**, İbn Zencele'nin **Hüccetü'l-Kırâat**, İbn Hâleveyh'in **el-Hüccetü fi'l-Kırâatis-Seb'a**, İbnü'l-Cezerî'nin **en-Neşr**, Muhammed Emîn Efendi'nin **Umdetü'l-Hallân**, Pâlûvî'nin **Zübdetü'l-İrfân Kâdî**, Abdülfettâh'ın **el-Büdûru'z-Zâhira'** gibi eserlerin de ele almış olduğu kırâat farklılıkları ele alınacaktır.

Bu kısımda Yûsuf Sûresi ayet ayet Kırâat-ı Aşere açısından incelenecektir. Herhangi bir ihtilaf bulunmayan ayet-i kerimelere değinilmeyecektir. Daha sonra ilgili ayet-i kerimedeki ihtilaf edilen kelime, Kırâat-ı Aşere açısından tahlil edilecektir. Gerek duyulan yerlerde farklılık teşkil eden kelimelerin bulunduğu başka ayet-i kerimelere de yer verilecektir ve ihtilaflar delilleri ile beraber ortaya konulacaktır. Kaynak olarak müracaat ettiğimiz Arapça eserlerde bazı yerlerde metne bağlı kalınarak, bazı yerlerde ise mefhumî tercüme yapılacaktır.

Ayrıca kendisinde kırâat ihtilafı bulunan âyet-i kerîme bir bütünlük içerisinde tahlil edilecektir ve ilgili kelime üzerinde gerekli tetkikler yapıldıktan sonra, bu âyet-i kerîmelerin on kırâat imamı tarafından okunuşu, şemâlar üzerinde imamların remzleri ile verilecektir. Ayet-i kerimeleri incelemeye başlamadan tarikler ve imamların remzleri ile ilgili özet bilgi vermemiz konunun ve şemaların daha anlaşılır olmasını sağlayacaktır.

Kurrâ arasında gerek Kırâat-ı Seb'a gerek Kırâat-ı Aşere olsun kırâat vecihlerinin toplanması ve tertibi yönünden iki tarîk takip edilmiştir.

**1. Teysîr tarîki:** Bu tarikte Ebû Amr ed-Dânî'nin “et-Teysîr fi'l-Kırâati's-Seb'” ve İbnü'l-Cezerî'nin “Tahbîru't-Teysîr” isimli eserleri esas alınarak bunlara Ebû Muhammed Şatîbî'nin Şâtibiyye metni diye bilinen “Hirzü'l-Emânî ve Vechü't-Tehânî fi'l-Kırâati's-Seb'” isimli eseri ile İbnü'l-Cezerî'nin “ed-Dürretü'l-Mudîe

fi'l-Kırâati's-Selâseti'l-Merdiyye" eserleri de eklenir. Daha sonra bu tarîke İstanbul tariki de denilmiştir.<sup>169</sup>

**2. Şâtibiyye tariki:** Bu tarikte ise, Şatbî'nin Şâtibiyye metni diye bilinen "Hirzû'l-Emânî ve Vechü't-Tehânî fi'l-Kırâati's-Seb" isimli eseri ile İbnü'l-Cezerî'nin "ed-Dürretü'l-Mudîe fi'l-Kırâati's-Selâseti'l-Merdiyye" eserleri esas alınarak, bunlara Ebû Amr ed-Dânî'nin "et-Teysîr fi'l-Kırâati's-Seb" ve İbnü'l-Cezerî'nin "Tahbîru't-Teysîr" isimli eserleri ilave edilir. Buna da daha sonra Mısır tariki denilmiştir.<sup>170</sup>

Kırâat ilminin tadrîsinde de iki tarîk takip edilmiştir. Birincisi, hicri V. asra kadar devam eden infirâd tarikidir. İnfirâd yalnız olma yanında kimseyi bulundurmama manalarına gelmektedir. "**İnfirâd tariki**" kırâat ıstılahında, kırâatleri ayrı ayrı okuma, her rivayet için ayrı hatim yapmak demektir. Kur'an vecihleri her imamın usulü üzere bir hatim yapmak suretiyle öğretilirse infirâd usulü tatbik edilmiş olur. Hz. Peygamber döneminde Kur'an talim, tadrîs veya tilâvet edilirken infirâd veya indirac usulü gibi uygulamalar olmadığı beyan edilmektedir.<sup>171</sup> Kırâatlerin tedvin sürecinden sonra Kur'an'ın tamamı infirâd tariki üzere okunmuş ve okutulmuştur. Öğrenci bir kırâati hatmetmeden diğerine geçirilmemiştir. İkincisi ise, "**indirâc tariki**"dir. İndirac dâhil olma, içine sıkıştırma manalarına gelmektedir. Kırâat ıstılahında ise, bir hatim ile imamalarının bütün kırâat vecihlerini tadrîs ve kırâat etmektir. Bir başka tanıma göre rivayetleri bir araya cemederek okumak demektir. Kırâatlerin cemi/indiracı V. asırdan itibaren yaygınlık kazanmaya başlamıştır. Kırâat ilminin tadrîsi günümüzde de bu metot üzere devam etmektedir.<sup>172</sup>

<sup>169</sup> Muhammed Emin Molla Efendi, **Umdetü'l-Hallân fi İdâh-i Zübdeti'l-İrfân**, Mektebetü'l-Hanefiyye, İstanbul, ty. 1287, s. 115; Pakdil, **Ta'lim Tecvid ve Kırâat**, s. 414; Akdemir, Mustafa Atilla, **Kırâat İlmi Eğitim ve Öğretim Metotları**, İfav, No: 336 2. Baskı İstanbul, 2015, s. 104.

<sup>170</sup> Muhammed Emin Molla Efendi, **Umdetü'l-Hallân**, s. 116; Pakdil, **Ta'lim Tecvid ve Kırâat**, s. 414; Akdemir, Mustafa Atilla, **Kırâat İlmi Eğitimi**, s. 104-105.

<sup>171</sup> Necati Tetik, **Başlangıçtan IX Hicri Asra Kadar Kırâat İlminin Talimi**, İşaret Yayınları İstanbul, 1990, s. 99.

<sup>172</sup> İbnü'l-Cezerî, **Müncidu'l-Mukriîn**, C: I, s. 15; Temel, **Tecvid ve Kırâat İslahları**, s. 74; Tetik, **Başlangıçtan IX Hicri Asra Kadar Kırâat İlminin Talimi**, s. 99; Murat Akkuş, "**İbnü'l-Cezerî'de İndirac Usûlü**" İbnü'l-Cezerî Sempozyumu Tebliğ Metni, Bursa, 2018, s. 6-10.

## 2.2.1 Müfret'ten Cemi'ye Dönüşme “آيَاتُ لِّلسَّائِلِينَ”

لَقَدْ كَانَ فِي يُوسُفَ وَإِخْوَتِهِ آيَاتٌ لِّلسَّائِلِينَ

“Andolsun ki Yusuf ve kardeşlerinde, soranlar için ibretler vardır.”<sup>173</sup>

Kırâat-ı aşere imamları “آيَاتُ لِّلسَّائِلِينَ” kelimesinin okunuşunda ihtilaf etmiştir.

Kırâat imamlarından sadece imam İbn Kesîr “آيَةُ لِّلسَّائِلِينَ” şeklinde müfret/tekil olarak okumuş bunun dışında kalan bütün kırâat imamları ise “آيَاتُ لِّلسَّائِلِينَ” şeklinde cemî/çoğul okumuştur.<sup>174</sup>

İbn Kesîr'in delili <sup>175</sup> (Onların/geçmiş peygamberler ve ümmetlerinin kıssalarında akıl sahipleri için ibret vardır.) ayetidir ki, burada “عِبْرَةٌ” kelimesi “عَبْرٌ” şeklinde cemî/çoğul yapılmamıştır. <sup>176</sup> “كُلُّ آيَةٍ” ve <sup>177</sup> (Meryemin oğlunu da, annesini de ayet/işaret/mucize kıldık.) “آيَةٌ” kelimesi müfret/tekil olarak gelmiştir. İbn Kesîr dışında kalan kırâat-ı aşere imamlarının “آيَاتُ لِّلسَّائِلِينَ” şeklinde cemî/çoğul olarak okumalarının deliline gelince, onlar Yûsuf (a.s)’ın her bir halini Allahı’nın kudretine ve hikmetine dair ayrı birer âyet ve ibret saymışlardır. Buradaki delilleri ise, o kelimenin Kur’an’ı Kerîm’de tâ “ت” harfi ile yazılmış olmasıdır.<sup>178</sup> Zîra elif ve tâ

<sup>173</sup> Yûsuf, 12/7.

<sup>174</sup> İbn Mücahid, Ebû Bekir, **Kitâbü's-Seb'a fi'l Kırâat**, tah. Şevki Dayf, Dâru'l-Meârif, Kahire, 1981, C: I, s. 344; Zencele, Abdurrahman Bin Muhammed Ebu Zer'a **Hüccetü'l-Kırâat**, tah., Said El-Afganî, Müessesetü'r-Risale, (5. bsk) Beyrut, 1997, C: 1, s. 355; Dani, **et-Teysir**, C: I, s. 127; İbnü'l-Cezerî, **en-Neşr**, C: II, s. 293; Kabâkîbî, Şemseddin Muhammed, **İzâhu'r-Rumûz ve Miftahu'l-Künûz**, tah: Ahmed Halit Şükri, Dâru Ammar, Ürdün, 2003, s. 455; Pâluvî, **Zübde** s. 72; Hayfa Abdurraûf Rıdvan, **Tefsiru'l-Kur'an bi'l-Kırâati'l-Kur'an'ıyyeti'l-Aşr**, Camiatü'l-İslamiyye, Gazze, 2007, C: 5, s. 83.

<sup>175</sup> Yûsuf, 12/111.

<sup>176</sup> Yûnus, 10/97.

<sup>177</sup> Müminûn, 23/50.

<sup>178</sup> Zencele, **Hüccetü'l-Kırâat**, C: I, s. 355; İbn Hâleveyh, Hüseyin b. Ahmed, **el-Hüccetü fi'l-Kırâatis-Seb'a**, tah. Abdulâlî Salim Mükerrrem, Dâru's-Şurûk, 4. Bsk., Beyrut, 1979. C: I, s. 192; Abdullah b. Ahmed b. Mahmûd en-Nesefî, **Medârikü't-Tenzil ve Hakâiku't-Tevil**, Dâru'l-Kütübi'l-

“ت” harfinde kesret/çokluk manası vardır ve bu kelimedede de çokluk manasının kast edilmiştir.<sup>179</sup> Ayrıca Yahudi’ler, Hz. Peygamber’in nübüvvetine dair kanıt istemişlerdi. Ayet-i kerimedeki “آيَاتٌ” lafzının cemi/çoğul okunması ve Yahudi’lerin kimseden duymadıkları, herhangi bir kitaptan okumadıkları gerçek bir kıssanın anlatmasında hem Allah’ın gücüne kudretine hem de Hz. Peygamberin nübüvvetine dair pek çok delil olduğuna da işaret edilmektedir.<sup>180</sup>

Bu kelimedeki kırâat farklılığı, ayet-i kerimenin manasında şu iki farklılığa yol açmaktadır.

1. İlgili kelime “آيَةٌ” müfret okunduğu takdirde ayet-i kerimenin manası “*Andolsun ki Yûsuf ve kardeşlerinde, soranlar için ibret vardır.*” şeklinde olur.
2. “آيَةٌ” kelimesi “آيَاتٌ” şeklinde cemi/çoğul olarak okunduğunda ise mana “*Andolsun ki Yûsuf ve kardeşlerinde, soranlar için ibretler vardır.*” şeklinde olur.

---

İlmiyye, Beyrut, 1971, C. I s. 597; Ebû Ali, El-Hasan b. Ahmet b. Abdulğaffâr, **el-Hüccetü li'l-Kirâati's-Seb'a**, tah., Bedrettin Kahveci, Dâru'l-Memûn, Beyrut, 1993, C: IV, s. 396; Ebû'l-Beka Abdullah b. Hüseyin Abdullah el-Akberî, **et-Tibyân fi l'Rabi'l-Kur'ân**, tah. Muhammed Becâvî, Matbaatü'l-İsa el-Bâbi el-Halebi, Mısır, ty.

<sup>179</sup> Ezherî, **Me'âni'l-Kirâat**, C: II, s. 46; Zencele, **Hüccetü'l-Kirâat**, C: I, s. 354.

<sup>180</sup> Taberi, **Camîu'l-Beyân**, C: 13, s. 17; Muhammed b. Muhammed Ebû Mansûr el-Mâturîdî, **Tefsîru'l-Mâturîdî**, tah. Mecdi Baslum, Dâru'l-Kütübi'l-İlmiyye, Beyrut, 2005, C: 6, s. 210; Zemahşerî, **Keşşâf**, C: II, s. 445; İbn Ömer er-Râzî, **Mefâtihu'l-Gayb**, Dâru İhyâi't-Türâsi'l-Arabiyyi, Beyrut, 2000, İkinci baskı, C: 18, s. 422; Ebû Hayyân el-Endelûsî, **el-Bahru'l-Muhît**, C: 6, s.240; Tâhir b. Âşûr, **et-Tahrîr ve't-Tenvîr**, C: 15 s. 561; Züheylî, **et-Tefsîru'l-Vasît**, C: 2, s. 1093.

Tablo 3:

لَقَدْ كَانَ فِي يُوسُفَ وَإِخْوَتِهِ آيَاتٌ لِلْسَّائِلِينَ

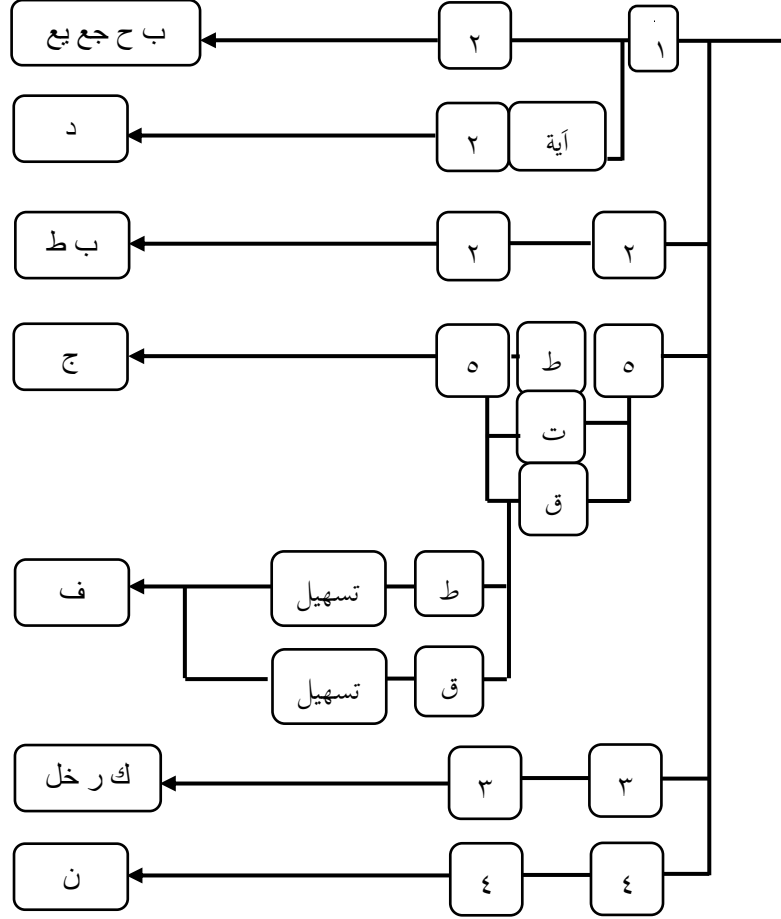

### 2.2.2. Müfret'ten Cemi'ye Dönüşme “غِيَابَةِ الْجُبِّ”

قَالَ قَاتِلٌ مِنْهُمْ لَا تَقْتُلُوا يُوسُفَ وَأَلْقُوهُ فِي غِيَابَةِ الْجُبِّ يَلْتَقِطُهُ بَعْضُ السَّيَّارَةِ إِنْ كُنْتُمْ فَاعِلِينَ

“Onlardan bir söz sahibi, “Yûsuf’u öldürmeyin, onu bir kuyunun dibine atın ki geçen kervanlardan biri onu alsın. Eğer yapacaksınız böyle yapın “ dedi.<sup>181</sup>

Kurrâ bu ayet-i kerimede “غِيَابَةِ” kelimesinin okunuşunda ihtilaf etmiştir. Kırâat imamlarından yalnız Medinelî imamlar (Nafî ve Ebû Câfer) “غِيَابَاتِ الْجُبِّ” şeklinde cemî okumuş, bunun dışındaki bütün kırâat imamları ise “غِيَابَةِ الْجُبِّ” şeklinde müfret

<sup>181</sup> Yûsuf, 12/10.

okumuştur.<sup>182</sup> Süfyân es-Sevrî (ö. 161/778), ashab-ı Abdullah'ın (Abdullah b. Mesûd'un) kırâatını benimseyenlerin “عَيَابَاتِ” şeklinde cemî/çoğul okuduklarını beyan etmektedir.<sup>183</sup> Ferrâ, Hicazlıların bu kelimeyi “عَيَابَاتِ” şeklinde cemî/çoğul okuduğunu söylemektedir.<sup>184</sup> “عَيَابَاتِ الْجُبِّ” ifadesi ile gözün göremediği derecede dibi karanlık olan derin çukur kast edilmektedir.<sup>185</sup>

İmam Nâfi'nin bu kelimeyi cemî (çoğul) okumasındaki deliline gelince, o cemî/çoğul okumakla kuyunun karanlıklarını kast etmektedir. Çünkü kuyunun “فَعْرٌ , جُبٌّ”<sup>186</sup> dipleri, çukurları vardır, buna binâen İmam Nâfi bu kelimeyi, cemî okumuştur. “عَيَابَاتِ” şeklinde müfret okuyanların deliline gelince derler ki, Yûsuf (a.s) bir kuyuya atılmıştır ve orası bir mekândan ibarettir, dolayısıyla orası birden çok mekân sayılamaz.<sup>187</sup>

Bu kelimedeki farklılık kırâat imamlarının Yûsuf (a.s)'ın atılmış olduğu kuyu ile ilgili tasavvur farklılıklarından kaynaklanmaktadır. İmamlardan Nâfi ve Ebû Câfer, bu kuyuyu geniş ve birçok karanlık dehlizleri bulunan bir kuyu olarak tasavvur etmeleri sebebi ile cemî/çoğul olarak okumuş olabilirler. Onların dışındaki kırâat-ı aşere imamları ise, bu kuyunun normal boyutlarda bir kuyu olduğunu ve farklı karanlık bölgeleri, dehlizleri olmadığını düşünerek bu kelimeyi müfret okumayı tercih etmiş olabilirler. “عَيَابَاتِ” şeklinde müfret okunduğunda mana “onu

<sup>182</sup> İbn Mücahid, **Seb'a fi'l Kırâat**, C: I, s. 345; Zencele, **Hüccetü'l-Kırâat**, C: I, s. 355; Dani, **et-Teysir**, C: I, s. 127; Cezerî, **en-Neşr**, C: II, s. 293; Kabâkîbî, **İzahu'r-Rumûz**, s. 456; Pâluvî, **Zübde**, s. 72; Taberî, **Camîu'l-Beyân**, C: 15, s. 565; Hayfa Abdurraûf Rıdvan, **Tefsiru'l-Kur'ani'l-Azim**, C: 5, s. 85.

<sup>183</sup> Ebû Abdillâh Süfyân b. Saîd b. Mesrûk es-Sevrî el-Kûfî, **Tefsîru's-Sevrî**, Dâru'l Kütübi'l-İlmiyye, Beyrut, 1983. C: I, s. 137.

<sup>184</sup> Ferrâ, Ebî Zekeriyâ Yahya b. Ziyâd, **Me'âni'l-Kur'ân**, Alemü'l-Kitab, Beyrut, 1983, C: II, s. 36.

<sup>185</sup> Zemahşerî, **Keşşâf**, C: II, s. 447; Râzî, **Mefâtihu'l-Ğayb**, C: 18, s. 425; Neseфі, **Medârikü't-Tenzil**, C: I, s. 597.

<sup>186</sup> Kahire Arap Dili Kurumu İbrahim Mustafa, Muhammed Neccâ vd. **Mucemu'l-Vasît** Dâru ed-Da'va, Kahire, C: II, s. 667. Neseфі, **Medârikü't-Tenzil**, C: I, s. 597.

<sup>187</sup> Zencele, **Hüccetü'l-Kırâat**, C: I, s.355; İbn Hâleveyh, **el-Hücce fi'l-Kırâatis-Seb'a**, C: I, s. 193; Ebû Ali, **el-Hüccetü li'l-Kırâati's-Seb'a**, C: IV, s. 399.

*kuyunun dibine atın'' olur. Çoğul olarak "عِيَابَاتٍ" şeklinde okunduğunda ise "onu kuyunun diplerine atın'' olur.*

**Tablo 4:**

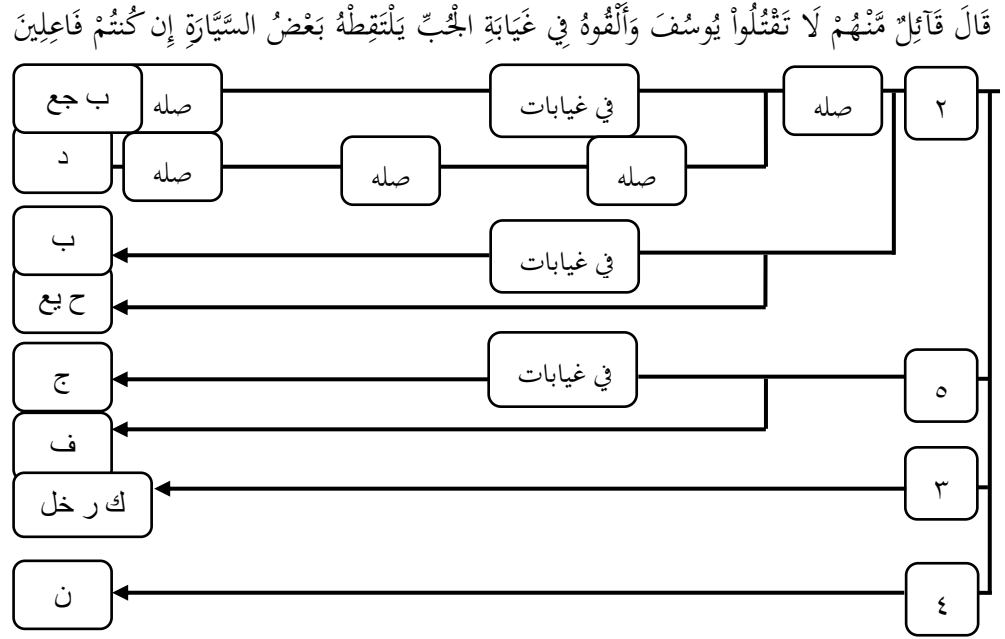

### 2.2.3. Fiil'in Gâib'ten Mütakellim Mea'l-Ġayr'a Dönüşmesi, Harf ve Hareke Değişikliği "يَرْتَعُ وَيَلْعَبُ"

أَرْسَلَهُ مَعَنَا عَدَا يَرْتَعُ وَيَلْعَبُ وَإِنَّا لَهُ لَحَافِظُونَ

"Yarın onu bizimle beraber gönder de gezip oynasın. Şüphesiz biz onu koruruz".<sup>188</sup>

Kurrâ "يَرْتَعُ وَيَلْعَبُ" kelimelerinin okunuşunda ihtilaf etmiştir. Kırâat imamlarından İbn Kesir, Ebû Amr, İbn Amir iki kelimeyi de nûn "ن" harfi ile okumuş, bunların dışındaki imamlar ise, her iki kelimeyi de yâ (ي) harfi ile

<sup>188</sup> Yûsuf, 12/12.

okumuştur. İbn Kesîr, “يَرْبَعُ” kelimesinin sonundaki ayn “ع” harfini sukûn ile okurken, Ebû Amr ve İbn Âmir kesre ile okumuşlardır.<sup>189</sup>

Kûfeli imamlar (Âsım, Hamza, Kisâî), Nâfî ve Ebû Cafer, “يَرْبَعُ” kelimesindeki ayn “ع” harfini kesre ile okurken bunların dışındaki kırâat imamları cezm ile okumuştur.<sup>190</sup> Ebû Amr ve İbn Âmir, iki kelimeyi de başka bir değişiklik yapmadan “يَرْبَعُ وَيَلْعَبُ” şeklinde sadece nûn “ن” harfi ile okumuşlardır.<sup>191</sup> İbn Kesir, “يَرْبَعُ وَيَلْعَبُ” şeklinde iki kelimenin de başında bulunan yâ “ي” harflerini nûn “ن”a dönüştürerek fethalı nûn “ن” ile ve birinci kelimenin sonundaki ayn “ع” harfini de kesreli şekilde okumuştur.<sup>192</sup>

“يَرْبَعُ وَيَلْعَبُ” kelimelerini kardeşlerin kendilerinden haber verir şeklinde “يَرْبَعُ وَيَلْعَبُ” nûn “ن” harfi ile okuyanlarının delili “إِنَّا ذَهَبْنَا نَسْتَبِقُ”<sup>193</sup> ayet-i kerimesidir. Buna göre, onlar yarışmalarında olduğu gibi diğer bütün faaliyetlerini de kendi cemaatlerine (yani o kardeşler topluluğuna) isnat etmişlerdir şeklinde değerlendirilmiştir. Ebû Amr’a, “onlar Allah’ın Nebîleri oldukları halde nasıl oynuyorlar?” sorusu yöneltildiğinde bunun üzerine o, “onlar o zaman Allah’ın Nebîsi değildiler” cevabını vermiştir.<sup>194</sup> Yahut Yâkub a.s. nasıl onlara oyun için izin verdi diye sorulacak olursa; şöyle cevap verilir. Onların oyunu koşu yarışı ve güreş idi.<sup>195</sup>

<sup>189</sup> İbn Mücahid, **Seb’a fi’l Kırâat**, C: I, s. 345; İbnü’l-Cezerî, **en-Neşr**, C: II, s. 293; Dimyâtî, **İthâf**, C: I, s. 329; Kabâkîbî, **İzahü’r-Rumûz**, s. 456; Hayfa Abdurraûf Rıdvan, **Tefsîru’l-Kur’an**, C: 5, s. 89.

<sup>190</sup> Dani, **et-Teysir**, C:I, s. 128; Pâluvî, **Zübde**, s. 72.

<sup>191</sup> Zencele, **Hüccetü’l-Kırâat**, C:I, s.356; Pâluvî, **Zübde**, s. 72-73.

<sup>192</sup> İbn Mücahid, **Seb’a fi’l Kırâat**, C: I, s. 345; Pâluvî, **Zübde**, s. 72; Hayfa Abdurraûf Rıdvan, **Tefsîru’l-Kur’an**, C: 5, s. 89.

<sup>193</sup> Yûsuf, 12/17

<sup>194</sup> Râzî, **Mefâtihu’l-Ğayb**, C: 18, s. 426; İbn Hâleveyh, **el-Hücce fi’l-Kırâatis-Seb’a**, C: I, s. 193-194.

<sup>195</sup> Zemahşerî, **Keşşâf**, C: II, s. 448; Râzî, **Mefâtihu’l-Ğayb**, C: 18, s. 426; Nesefî, **Medârikü’t-Tenzîl ve Hakâiku’t-Tevîl**, C: I s. 597.

Medîneli kırâat imamları (Nâfi ve Ebû Câfer) bu iki kelimeyi Yûsuf'dan (a.s) haber verecek şekilde “يَزْنَعُ وَيَلْعَبُ” diye yâ “ي” harfi ile okumuşlardır. Bununla beraber bu konuda şu şekilde tevil yapanlar da olmuştur. İbn Abbas'a göre, “يَزْنَعُ” وِيَلْعَبُ birşeyle eğlenmek, oynamak,<sup>196</sup> يَسْنَعُ koşmak,<sup>197</sup> يَنْشُطُ canlı, hareketli olmak<sup>198</sup> manalarına gelmektedir. Müfessirlerin bu konudaki delili, Yûsuf (a.s.)'ın kardeşleri Yakub'a (a.s.)'a لِحَافِظُونَ وَإِنَّا لَهُ لَحَافِظُونَ “Yarın onu bizimle beraber gönder de gezip oynasın. Şüphesiz biz onu koruruz.”<sup>199</sup> dediğinde bu taleplerinden maksatları Yakub'u (a.s) kandırmaktı. Zira ayetlerin siyâk ve sibâkından anlaşıldığına göre onların asıl amacı, Yûsuf'a (a.s) olan dostluklarını ifade etmek veya onu gezdirmek, eğlendirmek değildi.<sup>200</sup>

Kırâat imamların'dan Nâfi ve İbn Kesîr, korumak manasını kast ederek bu kelimeyi “نَزْنَعُ” şeklinde ayn “ع” harfinin kesresi ile okumuşlardır. Bunu da şu misaller ile delillendirmişlerdir. يَرْعَى الْمَالَ كَمَا يَرْعَى السُّرُوسَ او ارْنَع مَاشِيَتَهُ sürüsünü koruyor, veya يَرْعَى الرَّاعِي çobanın malını muhafaze ettiği gibi malını koruyup kolluyor. Ayrıca Nâfi ve İbn Kesîr, “نَزْنَعُ” kelimesinin “الرَّعَايَةُ” kelimesinden türeyen bir fiil olduğunu ifade ederek şu örnekleri vermişlerdir. Bir kavim birbirlerini koruyup kolladıklarında, birbirlerini muhafaza ettiklerinde “ارْتَعَى الْقَوْمُ” denir ve “رَعَاكَ اللَّهُ” yani Allah seni korusun, muhafaza etsin denir. Bu kelimenin aslının “نَزْنَعِي” olduğunu ve cemz için yâ “ي” harfinin düşürüldüğünü beyan etmişlerdir. Çünkü bu kelime cümlede emrin

<sup>196</sup> Ezherî, **Tehzîbu'l-Luğa**, C: 6, s. 427-428; İbn Manzûr, **Lisânu'l-Arab**, C: 15, s. 259; Heyet, **el-Mu'cemü'l-Vasît**, İdâratü'l-Âmme li'l-Mu'cemât ve İhyâi't-Türâs, Kâhire, 1976, s. 893.

<sup>197</sup> Ezherî, **Tehzîbu'l-Luğa**, C: 3, s. 90; İbn Manzûr, **Lisânu'l-Arab**, C: 14, s. 185-186; Heyet, **el-Mu'cemü'l-Vasît**, s. 480.

<sup>198</sup> Ezherî, **Tehzîbu'l-Luğa**, C: 6, s. 237; İbn Manzûr, **Lisânu'l-Arab**, C: 7, s. 413; Heyet, **a.g.e.**, s. 981.

<sup>199</sup> Yûsuf, 12/12.

<sup>200</sup> Zencele, **Hüccetü'l-Kırâat**, C: I, s.356; İbn Hâleveyh, **el-Hücce fi'l-Kırâatis-Seb'a**, C: I, s. 193-194.

cevabı konumundadır. Bunların dışındaki kırâat-ı aşere imamları ise, “يَأْكُلُ” yemek yemek manasında olduğunu söylemişlerdir ve bu kelimeyi “يَزْعُ” şeklinde ayn “ع” harfinin cezmi ile okumuşlardır. Buna delil olarak şu örnekleri vermişlerdir. رَزَعْتُ develeri yemledim/yedirdim, aynı şekilde insan için de “رَزَعٌ \ رَزَعًا \ فَهُوَ رَازِعٌ” ifadelerinin kullanıldığını ifade etmişlerdir. Bu kırâatteki cezmi alameti, ayn “ع” harfinin sakin olması ve bu kelimenin emrin cevabı konumunda olmasıdır. Yani eğer onu gönderirsen yer ve oynar “إِنْ تُرْسِلُهُ يَزْعُ وَ يَلْعَبُ” manası kast edilmiştir.<sup>201</sup>

İbn Manzûr’dan (ö. 711/1311) “يَزْعُ” kelimesinin “رَزَعٌ” kökünden hem yemek yemek manasında istiare yapılarak kullanıldığı hem de “رَزَعَى” kökünden korumak manasında kullanıldığı rivayet edilmektedir. Bu kelime “يَزْعُ” şeklinde kesreli okunduğunda ise korusun, kollasın manasına gelmektedir.<sup>202</sup>

Kırâat farklılıkları, bu kelimeleri üç şekilde manalandırmaya imkân vermektedir.

- 1) Bu ifadeler “يَزْعُ وَ يَلْعَبُ” şeklinde olduğunda ayet-i kerimenin anlamı şöyle olmaktadır. “*Yarın onu bizimle beraber gönder de, hayvanları koruyup kollasın biz de oynayalım. Şüphesiz biz onu koruruz.*”
- 2) “يَزْعُ وَ يَلْعَبُ” şeklinde okunduğunda mana: “*Yarın onu bizimle beraber gönder de, bolca yesin içsin ve oynasın. Şüphesiz biz onu koruruz.*” şeklinde olur.
- 3) “يَزْعُ وَ يَلْعَبُ” şeklinde okunduğunda: “*Yarın onu bizimle beraber gönder de, bereber bolca yiyip içip oynayalım. Şüphesiz biz onu koruruz.*” olmaktadır.<sup>203</sup>

<sup>201</sup> Zencele, **Hüccetü'l-Kırâat**, C: I, s.356.

<sup>202</sup> Taberi, **Camiu'l-Beyân**, C: 15, s. 569-570; Zemahşerî, **Keşşâf**, C: II, s. 448; Hayfa Abdurraûf Rıdvan, **Tefsîru'l-Kur'an**, C: 5, s. 91; Âlûsî, **Rûhu'l-Meânî**, C: 6, s. 385-386; Neseî, **Medârikü't-Tenzîl**, C: II, s. 98; Tâhir b. Âşûr, **et-Tahrîr ve't-Tenvîr**, C: 12 s. 228-230.

<sup>203</sup> Kurtubî, **el-Câmi' li Ahkâmi'l-Kurân**, C: 9, s. 140; Râzî, **Mefâtihu'l-Gayb**, C: 18, s. 425; Neseî, **Medârikü't-Tenzîl**, C: II, s. 212.

Yûsuf (a.s)’ın kardeşleri babalarından izin alarak onu, planlamış oldukları komployu gerçekleştirebilecekleri bir ortama çekmek istemişler ve babalarından izin alabilmek için çeşitli bahaneler üretmişlerdir. Dolayısıyla kırâat farklılıklarının imkân verdiği manaların hepsini kullanmış olmaları mümkündür. Ancak onların maksatları düşmanlık besledikleri Yûsuf’u (a.s) تنها bir yere çıkarmaktı. Birinci ifade kullanıldığında maksatlarının, kendileri rahatça oyun oynamak için hayvanları gözetecek, koruyup kollayacak birini bulmak olduğu kastedilmiş olur. Üçüncü ifadeyi kullanmış oldukları düşünüldüğünde, maksatlarının Yûsuf’u (a.s) gezdirmek eğlendirmek olduğu anlaşılmaktadır. Ancak onlar, ayetlerin siyâk ve sibakından anlaşıldığına göre sadece düşmanlık beslemektedirler.

**Tablo 5:**

أَرْسَلَهُ مَعَنَا عَدَا يَرْتَعُ وَيَلْعَبُ وَإِنَّا لَهُ لَحَافِظُونَ

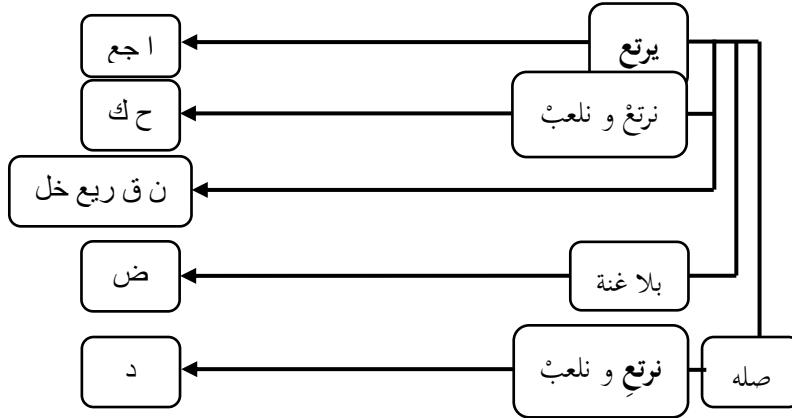

#### 2.2.4. Harf ve Hareke Değişikliği “يَا بُشْرَى هَذَا”

وَجَاءَتْ سَيَّارَةٌ فَأَرْسَلُوا وَارِدَهُمْ فَأَدْلَى دَلْوَهُ قَالَ يَا بُشْرَى هَذَا غُلَامٌ وَأَسَرُّهُ بِضَاعَةً وَاللَّهُ عَلِيمٌ بِمَا يَعْمَلُونَ

“Bir kervan gelmiş, sucularını suya göndermişlerdi. Sucu kovasını kuyuya salınca, “Müjde! Müjde! İşte bir oğlan!” dedi. Onu alıp bir ticaret malı olarak sakladılar. Oysa Allah, onların yaptıklarını en iyi bilendi”.<sup>204</sup>

Kurrâ “يَا بُشْرَى” kelimesinde, ye “ي” harfi’nin fethalanması konusunda ve elif “ي” harfi’nin iskâtı/düşürülmesi, isbâtı/sabit bırakılması ve iskânı/sakin kılınması

<sup>204</sup> Yûsuf, 12/19.

hususlarında ihtilaf etmiştir. İbn Kesîr, Nafî, Ebû Amr ve İbn Âmir, “يا بُشْرَى” şeklinde “ي” yâ harfini fethalı, elif “ا” harfini ise isbat ile okumuştur. Kûfeli imamlar, (Asım, Hamza ve Kisaî) ise “يا بُشْرَا” şeklinde yâ “ي” harfini düşürerek elif “ا” ile okumuştur.<sup>205</sup>

Verş, Nâfi’den rivayet ettiğine göre; Nâfi, “بُشْرَى \ مَثْوَى<sup>206</sup> حَيَّيَا مَمَاتِي<sup>207</sup> عَصَاي<sup>208</sup>” kelimeleri yâ “ي” harfi’nin sukûnu ile okumuştur. Ayrıca Nafî’den rivayet edildiğine göre kırâat-ı aşere imamlarının diğeri, bu kelimeleri “حَيَّيَا” kelimesi hariç yâ “ي” harfinin herekesi ile okumuşlardır. Verş kırâatı üzere okuyanların ise bunu bilmediği ve حَيَّيَا kelimesinide diğerkelimeler gibi yâ “ي” harfinin fethası ile okudukları rivayet edilmiştir. İmam Âsım, “بُشْرَى” kelimesindeki râ “ر” harfini fethalı, Hamza ve Kisaî ise o kelimeleri imâle ile okumuştur.<sup>209</sup>

Kûfeli imamlar (Âsım, Hamza, Kisaî ve Halef), “فُعْلَى” yâ “يا بُشْرَى” vezni üzere okumuşlardır. Bunların dışındaki kırâat-ı aşere imamları ise, râ “ر” herfinden sonra elif “ا” ile ve yâ “ي” harfinin fethası ile okumuşlardır. Ferrâ’nın belirttiğine göre “يا بُشْرَى” şeklinde yâ harfinin fethası ile okumak, Kays kabilesinden bazılarının ve Hüzeyl kabilesinin lügatidir.<sup>210</sup>

Kırâat imamlarından Âsım, Hamza ve Kisaî izafeti terk ederek yâ “ي” harfini fethalı okumuşlardır. Bunda iki vecih vardır. Birincisi, “بُشْرَى” kelimesini isim yapmışlardır. Delilleri ise, Ebû Muhammed İsmâîl b. Abdirrahmân b. Ebî Kerîme el-A‘ver es-Süddî (ö. 127/745), Ebû Mansûr Muhammed b. Muhammed b. Mahmûd el-Mâtürîdî (ö. 333/944), Ebü’l-Kâsım Mahmûd b. Ömer b. Muhammed el-Hârizmî ez-

<sup>205</sup> İbn Mücahid, **Seb’a fi’l Kırâat**, C: I, s. 347; Dani, **et-Teysir**, C: I, s. 128; İbnü’l-Cezerî **en-Neşr**, C: II, s. 293; Pâluvî, **Zübde**, s. 73.

<sup>206</sup> Yûsuf, 12/23.

<sup>207</sup> Enâm, 6/162.

<sup>208</sup> Taha, 20/18.

<sup>209</sup> İbn Mücahid, **Seb’a fi’l Kırâat**, C: I, s. 347; Dani, **et-Teysir**, C: I, s. 128.

<sup>210</sup> Ferrâ, **Me’âni’l-Kur’ân**, C: II, s. 39.

Zemaşşerî (ö. 538/1144), Ebû Abdillâh (Ebû'l-Fazl) Fahrüddîn Muhammed b. Ömer b. Hüseyin er-Râzî (ö. 606/1210) gibi müfessirlerden bir kısmının şü deęerlendirmeleridir. Su getirmekle görevli kişinin ismi Büşra idi, su isteyen kişi onu ismi ile çağırđı. Bu durumda Büşra kelimesi nidâ konumunda ve müfret/tekil özel isim olduęu için ref olmalıdır **يَا مُحَمَّدُ** örneğinde olduęu gibi. Dięer vecih ise, mütekellim yâ “ي”sının büşra kelimesinin kendisine izafe edilmesi, sonra da yâ “ي” harfinin hazf edilmesidir. Bu da **يَا عَلَامَ زَيْدٍ** örneğinde olduęu gibidir. Bunların (Âsım, Hamza ve Kisaî) dıřındaki kırâat-ı aşere imamları ise, büşra kelimesini müjde manasında deęerlendirip, müjde veren kişinin kendine nisbet ederek izafet ya'sının isbatı ile fethalı **يَا بُشْرَايَ** şeklinde okumuşlardır ve bu kelimedeki yâ “ي” harfini iki sakın cem olmasın diye **عَصَايَ** kelimesinde olduęu gibi aslı üzere nasb konumunda fethalamışlardır.<sup>211</sup>

Burada kırâatlerin imkân verdięi ölçüde şü iki vecih mümkün görünmektedir.

1. **يَا بُشْرَايَ** kelimesi su almaya gönderilen kişinin efendisinin ismi veya o kervandan bir şahsın ismi olarak düşünöldüğünde **يَا بُشْرَايَ** şeklinde okunması mümkündür. Ebû'l-Fidâ' İmâdüddîn İsmâil b. Şihâbiddîn Ömer İbn Kesîr b. Dav' b. Kesîr el-Kaysî el-Kureşî el-Busrâvî ed-Dımaşkî eş-Şâfiî (ö. 774/1373), Ebû's-Senâ Şihâbüddîn Mahmûd b. Abdillâh b. Mahmûd el-Hüseyinî el-Âlûsî (ö. 1270/1854) gibi müfessirler bu görüşün doęru olmadığını söylemektedir.

2. Yahut su almaya gönderilen kişinin müjde vermek maksadıyla kendine izafe ederek kullanmış olduęu (müjde) manasında **يَا بُشْرَايَ** şeklinde fethalı olması mümkündür.<sup>212</sup>

<sup>211</sup> Zencele, **Hüccetü'l-Kırâat**, C: I, s. 357; İbn Hâleveyh, **el-Hücce fi'l-Kırâatis-Seb'a**, C: I, s. 194. Hayfa Abdurraûf Rıdvan, **Tefsîru'l-Kur'an**, C: 5, s. 95; Râzî, **Mefâtihu'l-Ĝayb**, C: 18, s. 433.

<sup>212</sup> Mâturîdî, **Tefsîru'l-Mâturîdî**, C: 6, s. 220; Zemaşşerî, **Keşşâf**, C: II, s. 452; Râzî, **Mefâtihu'l-Ĝayb**, C: 18, s. 433; Ebû'l-Fidâ İsmail b. Amr İbn Kesîr, **Tefsîru'l-Kur'âni'l-Azîm**, tah. Muhammed Hüseyin Şemsüddin, Dâru'l-Kütüb'l-İlmiyye, Beyrut, 1999, C: 4, s. 323; Âlûsî, **Rûhu'l-Meânî**, C: 6, s. 394; Tâhir b. Âşûr, **et-Tahrîr ve't-Tenvîr**, C: 12 s. 241-242.

**Tablo 6:**

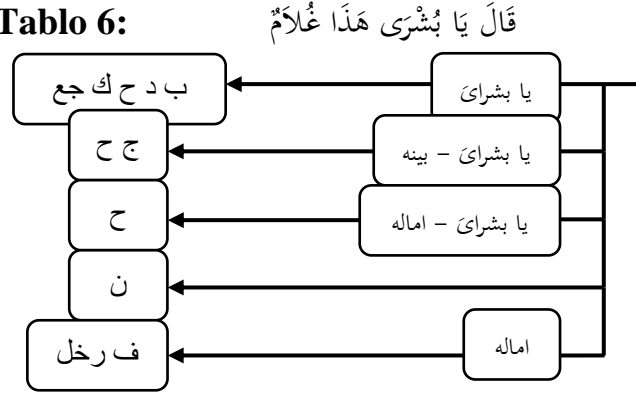

### 2.2.5. Harf ve Hareke Değişikliği “هَيْتَ لَكَ”

وَرَاوَدَتْهُ الَّتِي هُوَ فِي بَيْتِهَا عَنْ نَفْسِهِ وَغَلَّقَتِ الْأَبْوَابَ وَقَالَتْ هَيْتَ لَكَ قَالَ مَعَاذَ اللَّهِ إِنَّهُ رَبِّي أَحْسَنَ مَثْوَايَ إِنَّهُ لَا يُفْلِحُ الظَّالِمُونَ

“Evinde bulunduğu kadın, ondan arzuladığı şeyi elde etmek istedi ve kapıları kilitleyerek, “Haydi gelsene!” dedi. O ise, “Allah’a sığınırım, çünkü o (kocan) benim efendimdir, bana iyi baktı. Şüphesiz zalimler kurtuluşa eremezler” dedi.<sup>213</sup>

Kurrâ “هَيْتَ لَكَ” kelimesinde ihtilaf etmiştir. İbn Kesîr, “هَيْتُ لَكَ” şeklinde hâ “ه” harfini fetha ile yâ “ي” harfini sukun ile tâ “ت”yi ise damme ile okumuştur. Nâfi ve İbn Âmir ise, “هَيْتَ لَكَ” şeklinde hâ “ه”yi kesre ile yâ “ي” harfini sukun ile tâ “ت”yi ise fetha ile okumuştur.<sup>214</sup> Medineli iki imam (Nâfi, Ebû Câfer) ve İbn Âmir’in ikinci ravisi İbn Zekvân “هَيْتَ لَكَ” şeklinde hâ “ه”yi kesre ile tâ “ت”yi ise fetha ile okumuştur. Hişâm’ın okuyuşu ile ilgili ihtilaf edilmiştir.<sup>215</sup>

İbn Âmir’den rivayet edildiğine göre Hişâm b. Ammar “هَيْتُ لَكَ” şeklinde hâ “ه” harfini kesre ile yâ “ي” harfini hemzeleyerek tâ “ت”yi ise damme ile okumuştur.

Aynı şekilde Mevlâ b. Sâlim de Hişâm’dan böyle bir rivayette bulunmuştur. (Yani

<sup>213</sup> Yûsuf, 12/23.

<sup>214</sup> İbn Mücahid, *Seb’a fi’l Kırâat*, C: I, s. 347; Dani, *et-Teysir*, C: I, s. 128; İbnü’l-Cezerî, *Tahbîr*, s. 413.

<sup>215</sup> İbnü’l-Cezerî, *en-Neşr*, C: II, s. 293; Pâluvî, *Zübde*, s. 73; Hayfa Abdurraûf Rıdvân, *Tefsîru’l-Kur’an*, C: 5, s. 96.

Mevlâ b. Sâlim de Hişâm'dan aynı rivayeti aktarmıştır.) Hulvânî (ö.250/864) Hişâm ile ilgili şöyle dedi; “هَيْتُ لَكَ” şeklinde hâ “هـ” harfini kesre ile yâ “ي” harfini hemzeleyerek, tâ “ت”yı ise fetha ile okumuştur. Ancak İbn Zekvân hemze ile ilgili herhangi bir şey zikretmemiştir. Âsım, Ebû Amr, Hamza ve Kisaî “هَيْتُ لَكَ” şeklinde hâ “هـ” harfini fetha ile yâ “ي” harfini sukun ile tâ “ت”yı ise fetha ile okumuşlardır.<sup>216</sup>

Iraklılar bu kelimeyi “هَيْتُ لَكَ” şeklinde hâ “هـ” harfini fetha ile yâ “ي” harfini sukun ile tâ “ت”yı ise fetha ile yani هَلُمَّ \ تَعَالَ \ أَقْبِلْ (seni çağırdığım şeye gel) manalarında okumuşlardır. Onların delili şair'in şu sözüdür.

أَبْلِغْ أَمِيرَ الْمُؤْمِنِينَ أَحَا الْعِرَاقِ إِذَا أَتَيْتَنَا ... أَنَّ الْعِرَاقَ وَأَهْلَهُ عُنُقُ إِلَيْكَ فَهَيْتُ هَيْتَا

*Ey Iraklıların kardeşi, Emiru'l-Müminine geldiğinde ona söyle. ... Irak ve Iraklılar senin destekçindir emrine itaat ederler ve çağırdığında gelirler.*

Süfyân es-Sevrî, bu keimenin tefsirinin تَهَيَّئْتُ لَكَ (senin için hazırladım) ifadesi ile tefsir etmekte ve Abdullah b. Mesûn'un “هَيْتُ لَكَ” şeklinde okuduğunu beyan etmektedir.<sup>217</sup> Ferrâ; Abdullah b. Mes'ud'dan şu rivayeti nakletmektedir: “Hz. Peygamber bana “هَيْتُ لَكَ” şeklinde okudu”. Ve bunun Havrân lügatı olduğunu ama Mekke'de de kullanılır hale geldiğini söylemektedir. Ayrıca Medinelilerin bu kelimeyi “هَيْتُ لَكَ” şeklinde, Ali b. Ebu Talib ve İbn Abbas'ın ise, تَهَيَّئْتُ (hazırladım) manasında “هَيْتُ لَكَ” şeklinde okuduğunu söylemektedir.<sup>218</sup>

Zeccâc ise, “ت” harfinin “هَيْتُ” kelimenin aslından olmadığını söylemekte ve “ت” harfinin fethalanmasının sebebini ise, öncesinde sakin bir yâ “ي” harfinin bulunmasına bağlamaktadır. Delil olarak ise, “كَيْفٌ وَ أَيْنَ” kelimelerini misal

<sup>216</sup> İbn Mücahid, *Seb'a fi'l Kırâat*, C: I, s. 347; Dani, *et-Teyisir*, C: I, s. 128.

<sup>217</sup> Süfyân es-Sevrî, *Tefsîru's-Sevrî*, C: I, s. 139.

<sup>218</sup> Ferrâ, *Me'âni'l-Kur'ân*, C: II, s. 40; Taberi, *Camîu'l-Beyân*, C: 16, s. 27-28; Râzî, *Mefâtîhu'l-Ğayb*, C: 18, s. 438.

vermektedir. Medîneli (Nâfi, Ebû Câfer), Şamlı (İbn Âmir) kırâat imamları ve İbn Kesîr, biraz önce de belirttiğimiz gibi “هَيْتٌ” kelimesini, hâ “هـ” harfinin fethası tâ “ت” harfinin de dammesi ile “هَيْتٌ” şeklinde okumuşlardır. Delilleri ise, şair’in şu sözüdür.

لَيْسَ قَوْمِي بِالْأَبْعَدِينَ إِذَا مَا قَالَ دَاعٍ مِنَ الْعَشِيرَةِ هَيْتٌ ... هَمَّ يَجِيئُونَ ذَا هَلْمٍ سَرَاعًا كَالْأَبَابِيلِ لَا يُعَادِرُ بَيْتِ

*Kavimim aşiretten herhangi bir yardım isteyene kayıtsız değildir. ... Onlar yardım isteyene hızlıca evine sadık Ebâbil gibi koşarlar.*

Hişâm ise “هَيْتٌ لَكَ” şeklinde sanki “هَيْتٌ” den “هَيْتٌ لَكَ” manasında yâ “ي” harfini hemzeleyerek okumuştur.<sup>219</sup>

“هَيْتٌ” kelimesi “هَلْمٌ” manasında ismi fiildir. Zamir ise, ne mütekellim ne de muhatap zamiridir şeklinde değerlendirenler de olmuştur. Ferrâ ve Kisâî, ‘*bu kelime Hicazlıların “تَعَالَى” manasında kullandıkları bir kelimedir*’ demiştir. Ebû Hayyân ise, (ö.745/1344) ‘*isimden türemiş olması yani ismi fiil olması uzak değildir*’ demiştir. “ت” zamiri onun “سَبَّحَانَ اللَّهِ” den “سَبَّحَ” nin türediği gibi. “ت” zamiri onun ismi fiil olduğunu ortaya çıkarmaz. Bilakis muhatap lâm “ل” harfine bitişen bir zamir ile belirlenir “هَيْتٌ لَكَ وَلَكُمْ وَلَكُمَا وَلَكُمْ” örneklerinde olduğu gibi.<sup>220</sup>

Buradaki “هَيْتٌ لَكَ” kelimesini iki şekilde manalandırmamız mümkündür.

1. “تَعَالَى إِلَيَّ أَوْ هَلْمَ لَكَ.” manasında ismi fiil olarak değerlendirilebilir bu durumda manası “bana gel” olur. Ayet-i kerime ise şöyle olur. “*Evinde bulunduğu kadın, ondan arzuladığı şeyi elde etmek istedi ve kapıları kilitleyerek, “bana gel” dedi. O ise, “Allah’a sığınırım, çünkü o (kocan) benim efendimdir, bana iyi baktı. Şüphesiz zalimler kurtuluşa eremezler” dedi*”.

<sup>219</sup> Zencele, **Hüccetü'l-Kırâat**, C: I, s.358.

<sup>220</sup> İbnü'l-Cezerî **en-Neşr**, C: II, s. 295; Hayfa Abdurraûf Rıdvân, **Tefsîru'l-Kur'an**, C: 5, s. 99.

2. تَهَيَّئْتُ kökünden türemiş “تَهَيَّئْتُ” manasında bir fiil olabilir. Bu durumda da ayet-i kerimenin manası şöyle olur. “Evinde bulunduğu kadın, ondan arzuladığı şeyi elde etmek istedi ve kapıları kilitleyerek, “senin için hazırlandım, senin için süslendim” dedi. O ise, “Allah’a sığınırım, çünkü o (kocan) benim efendimdir, bana iyi baktı. Şüphesiz zalimler kurtuluşa eremezler” dedi”. “هَيْتَ لَكَ” kelimesinin anlamı bilinmeyen yabancı bir kelime olduğu da söylenmektedir.<sup>221</sup>

**Tablo 7:** وَرَأَوْدَتُهُ الَّتِي هُوَ فِي بَيْتِهَا عَنْ نَفْسِهِ وَعَلَقَتِ الْأَبْوَابَ وَقَالَتْ هَيْتَ لَكَ

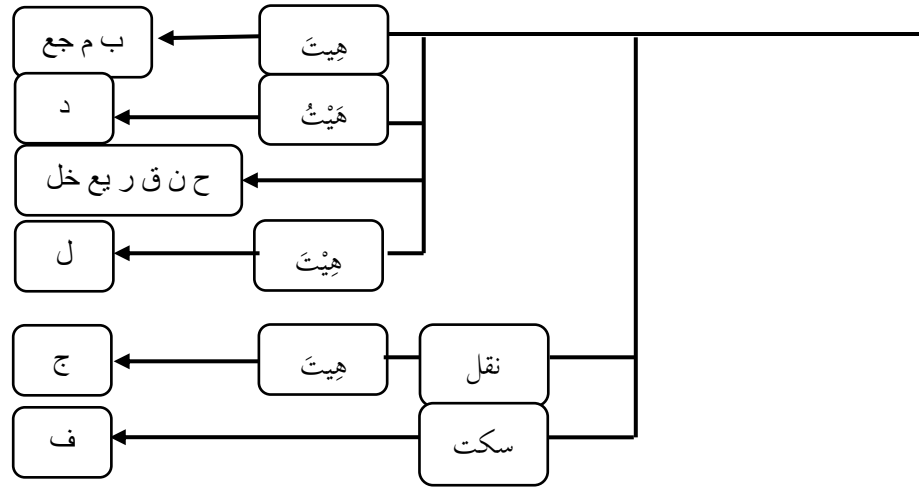

### 2.2.6. Hareke Değişikliği “المُخْلِصِينَ”

وَلَقَدْ هَمَّتْ بِهِ وَهَمَّ بِهَا لَوْلَا أَنْ رَأَى بُرْهَانَ رَبِّهِ كَذَلِكَ لِنَصْرِفَ عَنْهُ السُّوءَ وَالْفَحْشَاءَ إِنَّهُ مِنْ عِبَادِنَا الْمُخْلِصِينَ

“Andolsun ki, kadın ona meyletti. Eğer Rabbinin işaret ve ikazını görmeseydi o da kadına meyletmişti. İşte böylece biz, kötülük ve fuhşu ondan uzaklaştırmak için (delilimizi gösterdik). Şüphesiz o ihlâslı kullarımızdandı”.<sup>222</sup>

Kurrâ “المُخْلِصِينَ” kelimesindeki lâm “ل” harfinin fethalı mı yoksa kesreli mi olması gerektiği konusunda ihtilaf etmiştir. İbn Kesir, Ebû Amr, İbn Amir ve Yakub,

<sup>221</sup> Mâturîdî, *Tefsîru'l-Mâturîdî*, C: 6, s. 223; Sa'lebî, *el-Keşf vel-Beyân*, C: 5, s. 208-209; Zemahşerî, *Keşşâf*, C: II, s. 445; Kurtubî, *el-Câmi' li Ahkâmi'l-Kurân*, C: 9, s. 163; Râzî, *Mefâtihu'l-Gayb*, C: 18, s. 438; Ebû Hayyân el-Endelûsî, *el-Bahru'l-Muhît*, C: 6, s.256; Âlûsî, *Rûhu'l-Meânî*, C: 6, s. 394; Tâhir b. Âşûr, *et-Tahrîr ve't-Tenvîr*, C: 6 s. 228.

<sup>222</sup> Yûsuf, 12/24

“المُخْلِصِينَ” kelimesindeki ve “مُخْلِصًا”<sup>223</sup> kelimesindeki lâm “ل” harfini kesreli okumuştur. Nâfi de “إِنَّهٗ كَانَ مُخْلِصًا”<sup>224</sup> kelimesindeki lâm “ل”ın kesreli olması konusunda onlara tabi olmuş ancak Kuran’ın geri kalan kısmında bu kelimelerdeki lâm “ل” harfini fetha ile okumuştur. Âsım, Hamza ve Kisâî “المُخْلِصِينَ” ve “مُخْلِصًا”<sup>225</sup> kelimeleri ile beraber “الَّذِينَ” kelimesi de olursa misal olarak “مُخْلِصِينَ لَهُ الدِّينَ”<sup>226</sup> veya “مُخْلِصًا لَهُ الدِّينَ”<sup>227</sup> veya “دِينِي” kelimesi ile beraber gelirse, misal olarak “مُخْلِصًا لَهُ دِينِي”<sup>228</sup> onların kesreli okunmasında ihtilaf etmemişlerdir. Ancak Kûfe’li imamlar (Âsım, Hamza, Kisâî ) Nâfi ve Câfer, “مُخْلِصِينَ” kelimesinin evveline elif-lâm takısı “ال”bitişirse “المُخْلِصِينَ” şeklinde “مُخْلِصِينَ” kelimesindeki lâm “ل”ı fathalı okurlar, bunların dışındaki kırâat imamaları ise kesreli okumuştur.<sup>229</sup>

Kur’an-ı Kerim’in tamamında İbn Kesir, Ebû Amr ve İbn Âmir’in “المُخْلِصِينَ” kelimesindeki lâm “ل” harfini kesreli “المُخْلِصِينَ” şeklinde okumalarının sebebi, bu kelimeyi ismi fail olarak “dinlerini ve amellerini riyadan korudular” manasında almalarıdır. Delilleri ise; şu ayet-i kerimelerdir. <sup>231</sup> وَأَخْلَصُوا دِينَهُمْ \ <sup>230</sup> مُخْلِصًا لَهُ دِينِي Onlar dinlerini korudular çünkü onlar رَجُلٌ مُخْلِصٌ \ مُؤْمِنٌ yani ihlaslı kimselerdir. Medineli (Nâfi, Ebû Câfer) ve Kûfeli imamlar (Âsım, Hamze, Kisâî, Halef) ise, bu kelimedeki lâm “ل” harfini fetha ile okumuşlardır. Yani Allah onları kötülüklerden, çirkinliklerden korumuştur ve onlar da korunmuş kimseler olmuşlardır. Medineli ve Kûfeli

<sup>223</sup> Meryem, 19/ 51.

<sup>224</sup> Meryem, 19/51.

<sup>225</sup> Meryem, 19/51.

<sup>226</sup> Âraf, 7/29.

<sup>227</sup> Zümer, 39/11.

<sup>228</sup> Zümer, 39/14.

<sup>229</sup> Dani, **et-Teyisir**, C: I, s. 128; İbnü’l-Cezerî **en-Neşr**, C: II, s. 295; Kabâkîbî, **İzahu’r-Rumûz**, s. 458. Pâluvî, **Zübde**, s. 73; Hayfa Abdurraûf Rıdvan, **Tefsîru’l-Kur’an**, C: 5, s. 100.

<sup>230</sup> Nisâ, 4/146.

<sup>231</sup> Zümer, 39/14.

imamların delili ise, şu ayet-i kerimedir. <sup>232</sup> إِنَّا أَخْلَصْنَاهُمْ بِخَالِصَةٍ ذِكْرَى الدَّارِ “Şüphesiz biz onları, ahiret yurdunu düşünme özelliği ile (temizleyip) ihlâslı kimseler kıldık.” Yani Allah’ın onları ihlaslandırmasıyla korunmuş ve ihlaslı kimseler olmuşlardır.<sup>233</sup>

Bu kelimedeki kırâat farklılığı iki vechi, mümkün kılmaktadır.

1. “المُخْلِصِينَ” kelimesindeki lâm “ل” fethalı olarak ismi meful şeklinde okunduğunda ayet-i kerimenin manası ’’Andolsun ki, kadın ona meyletti. Eğer Rabbinin işaret ve ikazını görmeseydi o da kadına meyletmişti. İşte onu kötülük ve fuhşiyattan engellemek için böyle yaptık. Şüphesiz o koruduğumuz kullarımızdandır.’’ Yûsuf (a.s.) kullarımız arasından kendimi için, nübüvvet ve risalet için seçtiğimiz bir kulumuzdur şeklinde tefsir edilmektedir.
2. Kesreli olarak ismi fail şeklinde okunduğunda ise mana şöyle olur ’’Andolsun ki, kadın ona meyletti. Eğer Rabbinin işaret ve ikazını görmeseydi o da kadına meyletmişti. İşte onu kötülük ve fuhşiyattan engellemek için böyle yaptık. Şüphesiz o kendisini koruyan kullarımızdandır.’’ Yûsuf (a.s.) tevhidde, ibadette, şirk koşmama konusunda ihlaslı kullarımızdandır şeklinde tefsir edilmektedir.<sup>234</sup>

**Tablo 8:** إِنَّهُ مِنْ عِبَادِنَا الْمُخْلِصِينَ

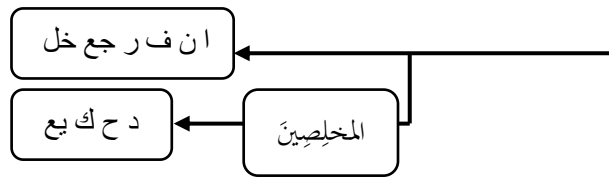

## 2.2.7. Harf Değişikliği Fiilin Muhatap veya Gâib Yapılması

### “يَعْصِرُونَ”

ثُمَّ يَأْتِي مِنْ بَعْدِ ذَلِكَ عَامٌ فِيهِ يُعَاثُ النَّاسُ وَفِيهِ يَعْصِرُونَ

<sup>232</sup> Sâd, 38/46.

<sup>233</sup> Zencele, **Hüccetü'l-Kırâat**, I, s. 359; İbn Hâleveyh, **el-Hücce fi'l-Kırâatis-Seb'a**, C: I, s. 194.

<sup>234</sup> Taberi, **Camiu'l-Beyân**, C: 16, s. 49-50; Zemahşerî, **Keşşâf**, C: II, s. 458; Râzî, **Mefâtihu'l-Ġayb**, C: 18, s. 441; Kurtubî, **el-Câmi' li Ahkâmi'l-Kurân**, C: 9, s. 170; Neseî, **Medârikü't-Tenzil**, C: II, s. 104; Ebû Hayyân el-Endelûsî, **el-Bahru'l-Muhît**, C: 6, s.259; İbn Kesîr, **Tefsîru'l-Kur'âni'l-Azîm**, C: 4, s. 328; Tâhir b. Âşûr, **et-Tahrîr ve't-Tenvîr**, C: 12, s. 255.

“Sonra bunun ardından insanların yağmura kavuşacağı bir yıl gelecek. O zaman (bol rızka kavuşup) sıra ve yağ sıkacaklar.”<sup>235</sup>

Kurrâ “يُعْصِرُونَ” kelimesinin ilk harfinin yâ “ي”mı, yoksa tâ “ت”mı okunması konusunda ihtilaf etmiştir. Kurrâ’dan İbn Kesîr, Nâfi, Ebû Amr, Âsım, İbn Âmir, Ebû Câfer ve Yakub “يُعْصِرُونَ” şeklinde yâ “ي” harfi ile okumuşlar, Hamza Kisaî ve Halef ise, “تُعْصِرُونَ” şeklinde “ت” tâ ile okumuşlardır.<sup>236</sup>

Bu kelimeyi تُعْصِرُونَ şeklinde tâ (ت) ile okuyanların delili, şu ayet-i kerimelerdir.

تَزْرَعُونَ سَبْعَ سِنِينَ<sup>237</sup> / تَأْكُلُونَ<sup>238</sup> / يَمَّا تُحْصِنُونَ<sup>239</sup> Çünkü buradaki hitapta, sanki fetva isteyen rüyalarına tabir isteyen iki kişi içindir yani muhatap kalıbında gelmiştir. Kırâat-ı aşere imamlarından bu kelimeyi yâ “ي” ile okuyanlar ise, üzüm şırası ve yağ sıkıyorlar manasında almışlardır. Delilleri ise, burada sıkma işlemini yapan insanlar kast edilmiştir, dolayısıyla hitabın insanlara yönelik olması gerekir demişlerdir.<sup>240</sup>

Burada “يُعْصِرُونَ” kelimesini kırâat imamlarından bir kısmı gâib sîgası ile okurken bir kısmı da muhatap sîgası ile okumaktadır. Buna göre, bu kelimenin şu iki şekilde manalandırılması mümkündür.

- 1) يُعْصِرُونَ şeklinde gâib sîgası ile okunduğunda insanların genel durumunu açıklamaktadır ve ayet-i kerimenin manası şöyle olmaktadır. “Sonra bunun ardından insanların yağmura kavuşacağı bir yıl gelecek. O zaman (bol rızka kavuşup) sıra ve yağ sıkacaklar.”

<sup>235</sup> Yûsuf, 12/49.

<sup>236</sup> İbn Mücahid, **Seb’a fi’l Kırâat**, C: I, s. 349; Zencele, **Hüccetü’l-Kırâat**, C: I, s.359; Dani, **et-Teysir**, C: I, s. 129; İbnü’l-Cezerî, **en-Neşr**, C: II, s. 295; Pâluvî, **Zübde**, s. 74; Hayfa Abdurraûf Rıdvan, **Tefsîru’l-Kur’an**, C: 5, s. 111.

<sup>237</sup> Yûsuf, 12/47.

<sup>238</sup> Yûsuf, 12/47.

<sup>239</sup> Yûsuf, 12/48.

<sup>240</sup> Zencele, **Hüccetü’l-Kırâat**, C: I, s. 360.



kırâat-ı aşere imamları ise, bu kelimeyi fiili muzari ğâib manasında yani Yûsuf (a.s.)'in dilediği gibi manasında almışlardır.<sup>244</sup>

İbn Kesîr'in okuyuşuna göre ayet-i kerimenin manası şöyle olur. *''Ve böylece biz Yûsuf'a yeryüzünde imkân verdik ve onu orada dilediğimiz gibi oturtuk, konaklattık. Biz dilediğimiz kimseye rahmetimizi eriştiririz ve güzel davrananların mükâfatını zayi etmeyiz.''*

Diğer kurrâ'nın okuyuşuna göre ise şöyledir: *''Böylece biz Yûsuf'a yeryüzünde imkân verdik. O orada dilediği gibi konakladı, oturdu Biz dilediğimiz kimseye rahmetimizi eriştiririz ve güzel davrananların mükâfatını zayi etmeyiz.''* Yûsuf (a.s.) kuyuya atılma, kölelik ve hapse atılma bir takım sıkıntılı hadiselerinden sonra Mısır'da dilediği gibi dilediği yerde oturur şeklinde tefsir edilmektedir.<sup>245</sup>

---

<sup>244</sup> İbn Mücahid, **Seb'a fi'l Kırâat**, C: I, s. 349; Zencele, **Hüccetü'l-Kırâat**, C: I, s. 360; Dani, **et-Teysir**, C: I, s. 129; İbn Hâleveyh, **el-Hücce fi'l-Kırâatis-Seb'a**, C: I, s. 196.

<sup>245</sup> Taberi, **Camîu'l-Beyân**, C: 16, s. 151; Sa'lebî, **el-Keşf vel-Beyân**, C: 5, s. 232; Zemaşerî, **Keşşâf**, C: II, s. 483; Râzî, **Mefâtihu'l-Ġayb**, C: 18, s. 475; Ebû Hayyân el-Endelûsî, **el-Bahru'l-Muhît**, C: 6, s.291; İbn Kesîr, **Tefsîru'l-Kur'âni'l-Azîm**, C: 4, s. 339; Tâhir b. Âşûr, **et-Tahrîr ve't-Tenvîr**, C: 12, s. 255.

Tablo 10:

يَتَمَوُّ مِنْهَا حَيْثُ يَشَاءُ

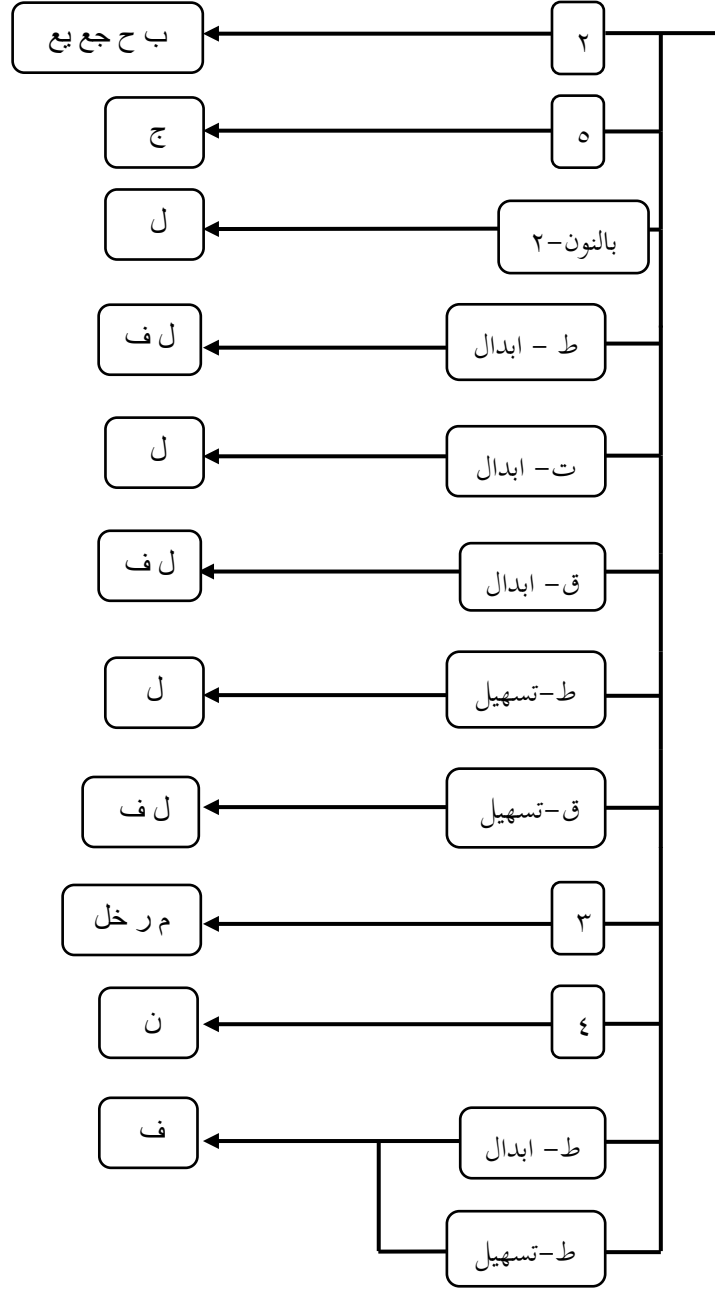

### 2.2.9. Harflerde Ziyade, Noksanlık ve Harf Değişikliği

«وَقَالَ لِفِتْيَانِهِ»

وَقَالَ لِفِتْيَانِهِ اجْعَلُوا بِضَاعَتَهُمْ فِي رِحَالِهِمْ لَعَلَّهُمْ يَعْرِفُونَهَا إِذَا انْقَلَبُوا إِلَىٰ أَهْلِهِمْ لَعَلَّهُمْ يَرْجِعُونَ

“Yûsuf, adamlarına dedi ki: “Onların ödedikleri zahire bedellerini yüklerinin içine koyun. Umulur ki ailelerine varınca onu anlarlar da belki yine dönüp gelirler”.<sup>246</sup>

Kırâat-ı aşere imamlarından İbn Kesîr, Nâfi, Ebû Amr, İbn Âmir, Ebû Câfer ve Yakub “لِفْتِيْنِيْهِ” şeklinde tâ “ت” ile okumuşlardır. Hamza, Kisaî ve Halef ise “لِفْتِيْنِيْهِ” şeklinde nûn “ن” ile okumuştur. Âsım’ın okuyuşu hakkında ise ihtilaf edilmiştir, Ebû Bekir Şu’be, Asım’ın Ebû Amr gibi okuduğunu rivayet etmiş, Hafs ise Âsım’ın Hamza gibi “لِفْتِيْنِيْهِ” şeklinde okuduğunu söylemiştir.<sup>247</sup>

Hafs, Hamza, Kisaî ve Halef, “وَقَالَ لِفْتِيَانِيْهِ”<sup>248</sup> şeklinde “ا” elif ve “ن” nûn ile adedin çokluğunu ve mana ziyadeliğini ifade eden تاج تيجان \ جار جيران kelimeleri gibi okumuşlardır. Diğer kırâat-ı eşere imamaları ise, elifsiz olarak tâ “ت” harfi ile okumuşlardır.<sup>249</sup>

Elif “ا” ve nûn “ن” ile okuyanların delili اِجْعَلُوْا بِضَاعَتَهُمْ فِي رِحَالِهِمْ ifadesidir. الفْتِيَانُ kelimesi de الرِحَالُ kelimesi gibi çokluk içindir. Bunu İbn Abbas ile ilgili şu rivayetle delillendirirler.

مَرَّ ابْنُ عَبَّاسٍ وَقَدْ ذَهَبَ بَصْرُهُ بِقَوْمٍ يَرْفَعُونَ حَجْرًا، فَقَالَ: مَا شَأْنُهُمْ؟، فَقِيلَ لَهُ: يَرْفَعُونَ حَجْرًا يَنْظُرُونَ أَيُّهُمْ أَقْوَى، فَقَالَ ابْنُ عَبَّاسٍ: عَمَّالُ اللَّهِ أَقْوَى مِنْ هَؤُلَاءِ

İbn Abbas’ın gözü taş kaldıran bir gruba ilişti ve “*bunlar ne yapıyorlar?*” diye sordu. Ona, “*hangilerin daha kuvvetli olduğunu isbatlamak için taş kaldırma yarışı*

<sup>246</sup> Yûsuf, 12/62.

<sup>247</sup> İbn Mücahid, **Seb’a fi’l Kırâat**, C: I, s. 349; Râzî, **Mefâtihu’l-Ğayb**, C: 18, s. 478; Hayfa Abdurraûf Rıdvan, **Tefsîru’l-Kur’an**, C: 5, s. 116.

<sup>248</sup> İbn Zencele’nin Hüccetü’l-Kırâat isimli eserinde elif ve nûn ile “وَقَالَ لِفْتِيَانِيْهِ” şeklinde geçmektedir.

Fakat mezkûr imamların okuyuşu üzere yazılmış Kur’an-ı Kerim nüshalarında hat “لِفْتِيْنِيْهِ” şeklinde elifsizdir. Ferrâ, bu kelimedede iki lügat olduğunu beyan etmektedir. Bkz. Ferrâ, **Me’âni’l-Kur’ân**, C: II, s. 48.

<sup>249</sup> Zencele, **Hüccetü’l-Kırâat**, C: I, s.361; Dani, **et-Teyisir**, C: I, s. 129; Ezherî, **Me’âni’l-Kırâat**, C: II, s. 47; İbnü’l-Cezerî, **En-Neşr**, C: II, s. 295; Pâluvî, **Zübde**, s. 74; Hayfa Abdurraûf Rıdvan, **Tefsîru’l-Kur’an**, C: 5, s. 116.

yapıyorlar'' denildi. O da cevaben ''Allah'ın işçileri/gençleri bunlardan daha kuvvetlidir.'' dedi.<sup>250</sup>

Bu kelimeyi فَتَى şeklinde tâ “ت” ile azlığa delalet eden فَتَى kelimesinin cemisi olarak okuyanların delili şu misaller أَخ \ إِخْوَةٌ وَّ قِيَعَةٍ \ وَقَاعٍ ve şu ayet-i kerimelerdir. إِخْوَانٌ \ إِخْوَةٌ Kisaî, tıpkı إِخْوَةٌ \ إِخْوَانٌ 251 إِذْ أَوَى الْفِتْيَةَ إِلَى الْكَهْفِ 252 \ إِخْوَانٌ \ إِخْوَةٌ gibi bu kelimedede de iki lügat olduğunu beyan etmiştir.<sup>253</sup>

Süfyân es-Sevrî, Abdullah b. Mesûn'un kırâatini benimseyenlerin bu kelimeyi “قَالَ لِفِتْيَانِهِ” şeklinde okuduğunu beyan etmektedir.<sup>254</sup> Ferrâ ve Ebû'l-Âli el-Fârîsî'ye göre, (ö. 377/987) فَتَى kelimesinde de الصَّبِيَّةُ الصَّبِيَّانُ / الإخوةُ الإخْوَانُ kelimeleri gibi iki lügat vardır. “el-Fityetü” “الفِئْتِيَّةُ” kelimesi, “فَتَى” ”Feten” kelimesinin cemî kılleti/azlık ifade eden cemisidir. “el-Fityânü” “الفِئْتِيَّانُ” kelimesi, “فَتَى” kelimesinin cemî kesretidir.<sup>255</sup>

“el-Fityetü” “الفِئْتِيَّةُ” ve “el-Fityânü” “الفِئْتِيَّانُ” kelimelerinin her ikisi de فَتَى kelimesinin cemisidir. Yûsuf (a.s) bu ifade ile yardımcı veya hizmetçilerine hitab etmektedir. Dolayısıyla hizmetçilerin çok olduğunu düşünenler فَتَى kelimesinin cemî

<sup>250</sup> Kaynaklarda فِئْتِيَّانُ kelimesi yerine عُمَّالُ kelimesi ile geçmektedir. Bkz. Ma'mer b. Ebî Amr Râşid el-Ezdî Ebû Urve el-Basrî, **el-Câmi'** (Abdurrezzâk'ın Musannefine ek olarak yazılmış), tah. Habîburrahman el-Azamî, Mektebetü'l-İslâmî, Beyrut, 1403. C. 11, s. 444. Ayrıca Zencele'nin **Hüccetü'l-Kırâat** isimli eserinde Hz Peygamber'in sözü olarak şu şekilde nakledilmektedir. Bkz. Zencele, **Hüccetü'l-Kırâat**, C: I, s.361.

قَوْلَ النَّبِيِّ صَلَّى اللَّهُ عَلَيْهِ وَسَلَّمَ وَقَدْ مَرَّ بِقَوْمٍ يَرِيعُونَ حَجْرًا فَقَالَ فِتْيَانُ اللَّهِ أَشَدُّ مِنْ هَؤُلَاءِ

“Hz. Peygamber taş atarak güçlerini sınayan bir topluluğa rastladığında Allah'ın gençleri bunlardan daha kuvvetlidir demiştir.”

<sup>251</sup> Kehf, 18/10.

<sup>252</sup> Kehf, 18/13.

<sup>253</sup> Zencele, **Hüccetü'l-Kırâat**, C: I, s.361.

<sup>254</sup> Süfyân es-Sevrî, **Tefsîru's-Sevrî**, C: I, s. 143.

<sup>255</sup> Ferrâ, **Me'âni'l-Kur'ân**, C: II, s. 48; Sa'lebî, **el-Keşf vel-Beyân**, C: 5, s. 235; Râzî, **Mefâtihu'l-Ğayb**, C: 18, s.479.

kesreti olan “el-Fityânü” “الفِيتْيَانُ” kelimesini kullanmışlardır. Az olduğunu düşünenler ise cemî killet için kullanılan “el-Fityetü” “الفِيتْيَةُ” kelimesini tercih etmişlerdir.<sup>256</sup>

**Tablo 11:**

وَقَالَ لِفِتْيَانِهِ اجْعَلُوا بِضَاعَتَهُمْ فِي رِحَالِهِمْ لَعَلَّهُمْ يَعْرِفُونَهَا إِذَا انْقَلَبُوا إِلَىٰ أَهْلِهِمْ لَعَلَّهُمْ يَرْجِعُونَ

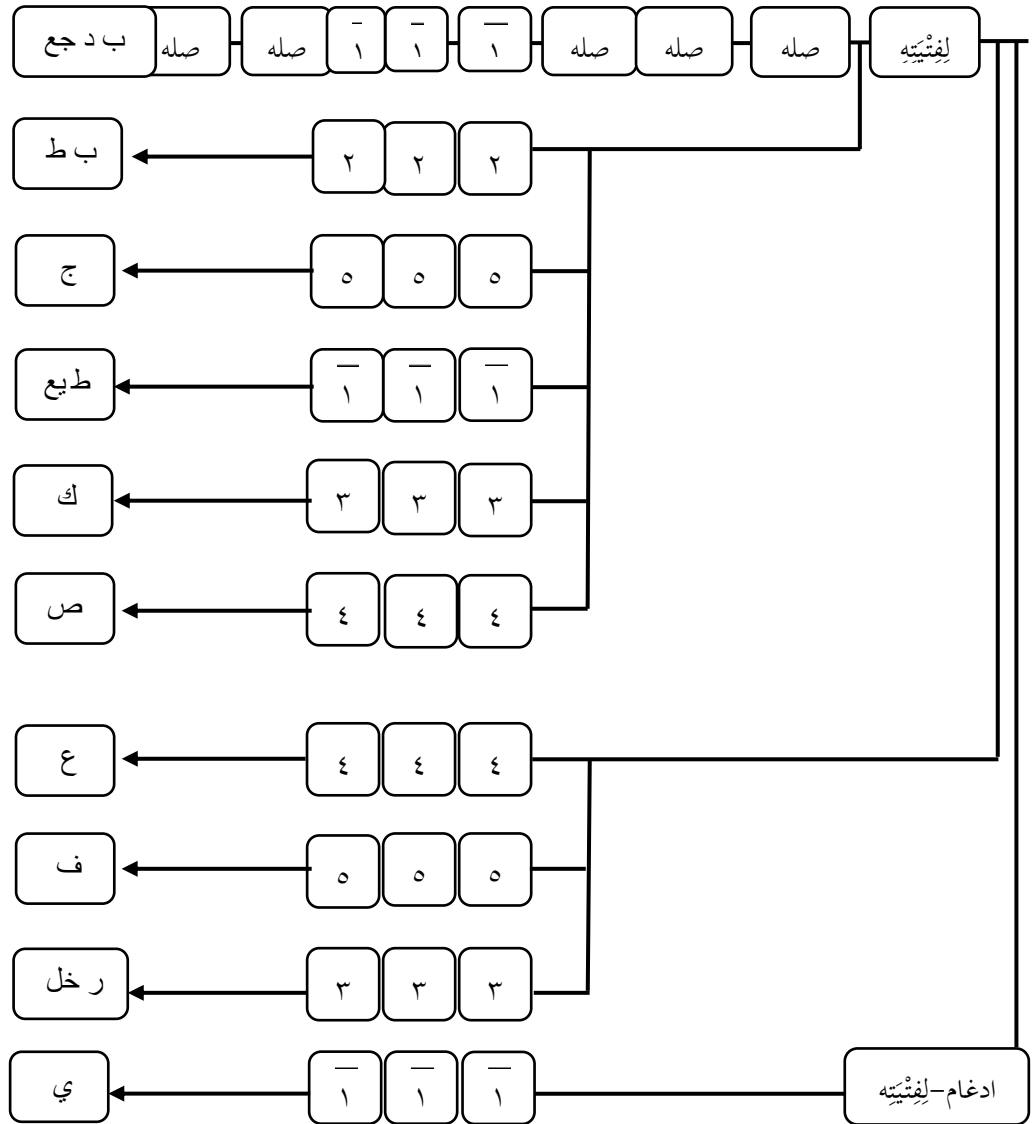

<sup>256</sup> Zemahşerî, *Keşşâf*, C: II, s. 485; Kurtubî, *el-Câmi' li Ahkâmi'l-Kurân*, C: 9, s. 223.

## 2.2.10. Harf Değişikliği, Fiil'in Gâib veya Nefsi Mütakellim Mea'l-Gayr Okunması “نُكْتَلُ”

فَلَمَّا رَجَعُوا إِلَىٰ أَبِيهِمْ قَالُوا يَا أَبَانَا مُنِعَ مِنَّا الْكَيْلُ فَأَرْسِلْ مَعَنَا أَخَانَا نَكْتَلُ وَإِنَّا لَهُ لَحَافِظُونَ

“Onlar, babalarına döndüklerinde, “Ey babamız! Bize artık zahire verilmeyecek. Kardeşimizi (Bünyamin'i) bizimle gönder ki zahire alalım. Onu biz elbette koruruz dediler.”<sup>257</sup>

Kırâat-ı aşere imamları “نُكْتَلُ” kelimesinin ilk harfinin nûn “ن” mu yoksa yâ “ي” mi okunacağı konusunda ihtilaf etmiştir. İbn Kesîr, Nafi, Ebû Amr, Âsım ve İbn Âmir nûn “ن” ile “نُكْتَلُ” şeklinde, Hamza, Kisaî ve Halef ise yâ “ي” ile “يُكْتَلُ” şeklinde okumuşlardır.<sup>258</sup>

Ferrâ'ya göre, her iki okuyuşta doğrudur. Kim “نُكْتَلُ” şeklinde okursa Bünyamin ile beraber erzaklarını aldılar olur, kim de يُكْتَلُ kelimesini yâ “ي” ile okursa erzak alma işini Bünyamin'e isnat etmiş olur ve fiili de ona has kılar. Çünkü onun (Bünyamin) gelmesi ile erzakları artıyordu.<sup>259</sup>

Nûn “ن” ile okuyanların delili, şu ifadedir. “مُنِعَ مِنَّا الْكَيْلُ” Yani “Bize kardeşimizin yokluğundan dolayı erzak verilmedi.” Eğer onu bizimle gönderirsen onun yokluğunda bize verilmeyen erzak verilecektir bu sebeple hem o, hem de biz rızıklanmış olacağız. Nûn “ن” ile okumak daha uygundur. Çünkü nûn “ن” ile okuduğumuzda kardeşleri Bünyamin'in de aralarında olmasını istedikleri anlaşılır. Yâ (ي) ile okunduğu takdirde ise kendileri bu işleme dâhil olmazlar.<sup>260</sup>

Bu durumda kırâat farklılıkları ayet-i kerimenin iki şekilde mânâlandırılmasına imkân sağlamaktadır.

<sup>257</sup> Yûsuf 12/63.

<sup>258</sup> İbn Mücahid, **Seb'a fi'l Kırâat**, C: I, s. 350; Zencele, **Hüccetü'l-Kırâat**, C: I, s. 361; Dani, - **Teysir**, C: I, s. 129; İbnü'l-Cezerî, **en-Neşr**, C: II, s. 295; Pâluvî, **Zübde**, s. 74; Hayfa Abdurraûf Rıdvan, **Tefsîru'l-Kur'an**, C: 5, s. 119.

<sup>259</sup> Ferrâ, **Me'âni'l-Kur'ân**, C: II, s. 49; Neseffî, **Medârikü't-Tenzîl**, C: I, s.614.

<sup>260</sup> İbn Mücahid, **Seb'a fi'l Kırâat**, C: I, s. 350; Zencele, **Hüccetü'l-Kırâat**, C: I, s. 361; Dani, **et-Teysir**, C: I, s. 129; İbn Hâleveyh, **el-Hücce fi'l-Kırâatis-Seb'a**, C: I, s. 196.

1. “ي” ile okunduğunda Bünyamin’in kendisi için erzak alması kast edilmektedir. Bu durumda ayet-i kerimenin manası şöyle olmaktadır. “*Ey babamız! Bize artık zahire verilmeyecek. Kardeşimizi (Bünyamin’i) bizimle gönder ki zahire alsın. Onu biz elbette koruruz dediler.*”

2. Nûn “ن” ile okunduğunda Bünyamin ile beraber kendilerinin de erzak almalarını kast etmektedirler. Bu durumda ayet-i kerimenin manası şöyle olmaktadır. “*Ey babamız! Bize artık zahire verilmeyecek. Kardeşimizi (Bünyamin’i) bizimle gönder ki zahire alalım. Onu biz elbette koruruz dediler.*”<sup>261</sup>

**Tablo 12:**

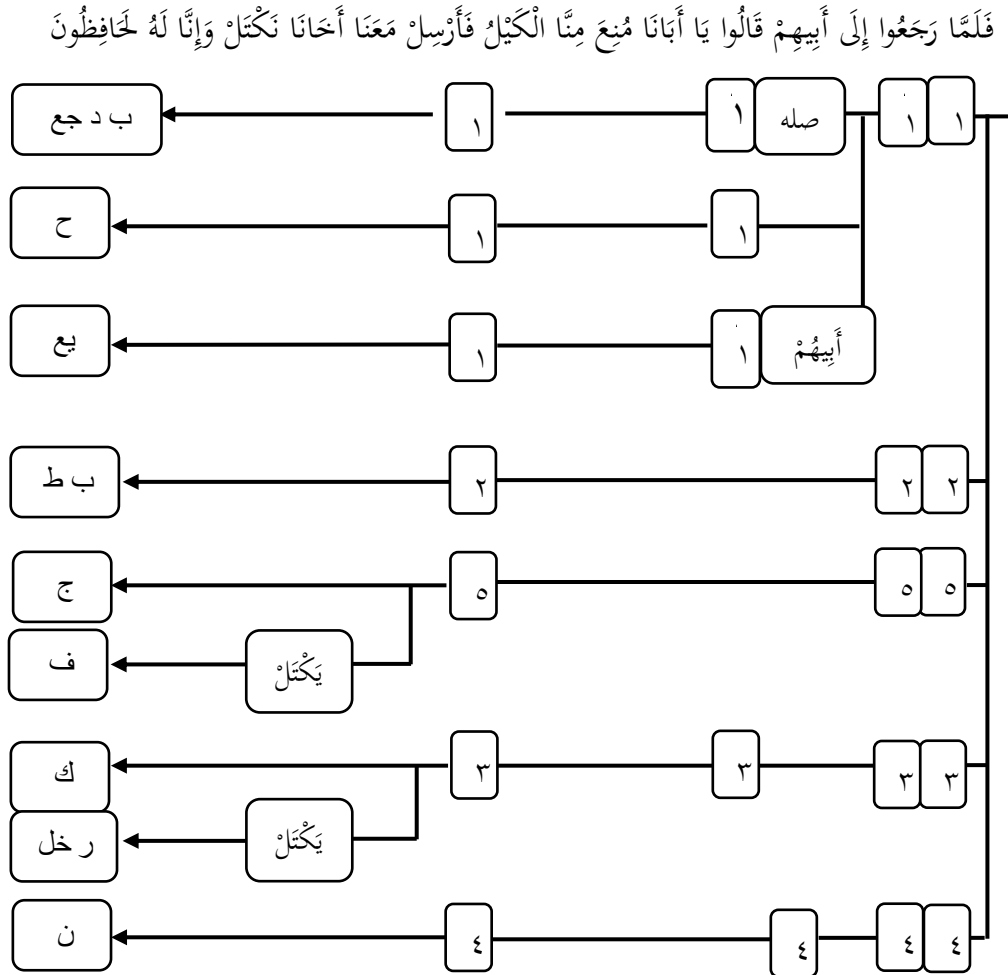

<sup>261</sup> Taberi, **Camîu'l-Beyân**, C: 16, s. 159; Mâturîdî, **Tefsîru'l-Mâturîdî**, C: 6, s. 26; Sa'lebî, **el-Keşf vel-Beyân**, C: 5, s. 236; Zemaşerî, **Keşşâf**, C: II, s. 485; Kurtubî, **el-Câmi' li Ahkâmi'l-Kurân**, C: 9, s. 224; Ebû Hayyân el-Endelûsî, **el-Bahru'l-Muhît**, C: 6, s.295; İbn Kesîr, **Tefsîru'l-Kur'âni'l-Azîm**, C: 4, s. 341; Tâhir b. Âşûr, **et-Tahrîr ve't-Tenvîr**, C: 13, s. 16.

## 2.2.11. Harflerde Ziyâde, Noksanlık ve Hareke Değişikliği

### «خَيْرٌ حَافِظًا»

قَالَ هَلْ أَمِنُكُمْ عَلَيْهِ إِلَّا كَمَا أَمِنْتُكُمْ عَلَىٰ أَحِيهِ مِنْ قَبْلِ اللَّهِ خَيْرٌ حَافِظًا وَهُوَ أَرْحَمُ الرَّاحِمِينَ

“Yakub onlara, “Onun hakkında size ancak, daha önce kardeşi hakkında güvendiğim kadar güvenebilirim! Allah en iyi koruyandır ve O, merhametlilerin en merhametlisidir dedi”.<sup>262</sup>

Kırâat-ı aşere iamaları, “حَافِظًا” lafzına elif “ا” harfinin dâhil edilip edilmemesi ve hâ “ح” harfinin fethalı mı yoksa kesreli mi okunması gerektiği konusunda ihtilaf etmiştir. Hafs, Hamza, Kisaî ve Halef, “حَافِظًا” şeklinde hâ “ح” harfini fethalı, hâ “ح” harfinden sonra da elif “ا”’ı iskat etmeden okumuş, fâ “ف” harfini ise kesreli şekilde okumuşlardır. Bunların dışındaki Kırâat-ı aşere imamları ise, elifsiz olarak fâ “ف” harfini sukunla hâ “ح”’ı ise kesre ile “حَفِظًا” şeklinde okumuşlardır.<sup>263</sup>

Kurrâ’dan bu kelimeyi elif “ا” ile okuyanların delili, Yûsuf (a.s)’ın kardeşlerinin وَإِنَّا لَهُ لَحَافِظُونَ (biz onu koruruz) ifadeleridir. Yûsuf (a.s)’ın kardeşleri وَإِنَّا لَهُ لَحَافِظُونَ (biz onu koruruz) dediklerinde, Yakûb (a.s); «فَاللَّهُ خَيْرٌ حَافِظًا» (koruyucu olarak Allah daha hayırlıdır) demiştir. Başka bir delil ise bu kelime, Abdullah b. Mesûd’un kırâatında (Mushafında) «فَاللَّهُ خَيْرُ الْحَافِظِينَ» şeklinde olmasıdır.<sup>264</sup>

Bu kelimeyi elif “ا”’siz, fâ “ف” harfinin sukûnu ve hâ “ح”’nın kesresi ile yani «وَنَحْفَظُ أَخَانَنَا» şeklinde okuyanların delili ise, yine Yûsuf (a.s)’ın kardeşlerinin (biz kardeşimizi koruruz) ifadeleridir. Yûsuf (a.s)’ın kardeşleri hıfz/koruma işini

<sup>262</sup> Yûsuf, 12/64.

<sup>263</sup> İbn Mücahid, **Seb’â**, C: I, s. 350; Dani, **et-Teyisir**, C: I, s. 129; Ezherî, **Me’âni’l-Kur’ân**, C. II, s. 47; İbnü’l-Cezerî, **en-Neşr**, C: II, s. 296; Pâluvî, **Zübde**, s. 74; Hayfa Abdurraûf Rıdvan, **Tefsîru’l-Kur’an**, C: 5, s. 120.

<sup>264</sup> Ferrâ, **Me’âni’l-Kur’ân**, C: II, s. 49; Zencele, **Hüccetü’l-Kırâat**, C: I, s. 362.

kendilerine nisbet edince, Yakûb (a.s) “فَاللَّهُ خَيْرٌ حَافِظًا” (koruyucu olarak Allah daha hayırlıdır) yani sizin kendinize nisbet ettiğiniz hıfzınızdan (koruyuculuğunuzdan) Allah’ın koruması daha hayırlıdır demiştir.<sup>265</sup>

Ferrâ’ya göre bu ifadenin takdiri “فَاللَّهُ خَيْرُهُمْ حَافِظًا” (hıfz yönünden Allah onlardan daha hayırlıdır) şeklindedir. Örnek olarak, falan kişi insanların yüz bakımından en güzeldir demeyi kast ettiğinde “فُلَانٌ أَحْسَنُ الْقَوْمِ وَجْهًا” (yüz güzelliği bakımından falan kişi kavmin en güzeldir) sözün gibidir. Daha sonra bu sözden kavm (insanlar) sözü hazf edilir ve böylece “فُلَانٌ أَحْسَنُكُمْ وَجْهًا” haline gelir daha sonra da “كُمُ” zamiri de hazf edilerek فُلَانٌ أَحْسَنُ وَجْهًا halini almış olur.<sup>266</sup> Zeccâc, حَفِظًا kelimesi temyiz olmak üzere mansubtur demiştir. حَافِظًا ise hâl olarak mansubtur ve bu kelimenin temyiz olması da caizdir/uygundur demiştir.<sup>267</sup>

Bu durumda kırâat farklılıkları ayet-i kerimeye iki şekilde mana vermemize imkân sağlamaktadır.

1. “فَاللَّهُ خَيْرٌ حَافِظًا” şeklinde hal olarak okunduğunda mana şöyle olur: “Yakub onlara, “Onun hakkında size ancak, daha önce kardeşi hakkında güvendiğim kadar güvenebilirim! Koruyucu olarak Allah daha hayırlıdır ve O, merhametlilerin en merhametlisidir dedi.” Bu durumda حَافِظًا kelimesi hal olur.

2. “فَاللَّهُ خَيْرٌ حَفِظًا” diye temyiz olarak okunduğunda ise mana şöyle olur: “Yakub onlara, “Onun hakkında size ancak, daha önce kardeşi hakkında güvendiğim kadar güvenebilirim! Korumakta Allah daha hayırlıdır ve O, merhametlilerin en merhametlisidir dedi.” Bu durumda ise temyiz olur.<sup>268</sup>

<sup>265</sup> Zencele, **Hüccetü’l-Kırâat**, C: I, s. 362.

<sup>266</sup> Ferrâ, **Meâni’l-Kur’ân**, C: II, s. 49.

<sup>267</sup> Zemahşerî, **Keşşâf**, C: II, s. 485; Zencele, **Hüccetü’l-Kırâat**, C: I, s. 362.

<sup>268</sup> Taberi, **Camî’l-Beyân**, C: 16, s. 160; Mâturîdî, **Tefsîru’l-Mâturîdî**, C: 6, s. 260-261; Sa’lebî, **el-Keşf vel-Beyân**, C: 5, s. 236; Râzî, **Mefâtihu’l-Ğayb**, C: 18, s. 479; Kurtubî, **el-Câmi’ li Ahkâmi’l-**

**Tablo 13:**

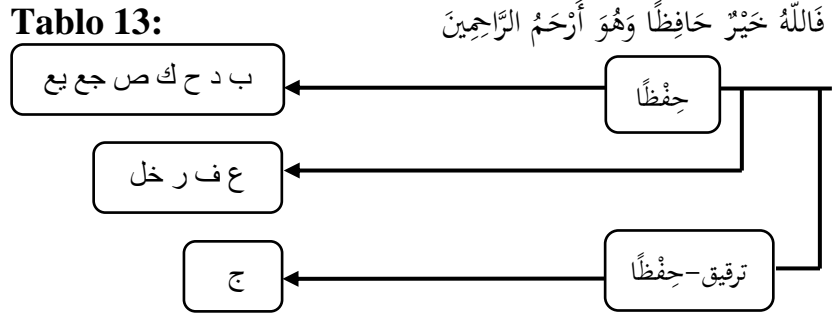

## 2.2.12. Harf Değişikliği, Fiil'in Gâib veya Nefsi Mütakellim Mea'l-Ġayr'a Dönüşmesi “نَرْفَعُ دَرَجَاتٍ مِّنْ نَّشَاءٍ”

فَبَدَأَ بِأَوْعِيَّتِهِمْ قَبْلَ وِعَاءِ أَخِيهِ ثُمَّ اسْتَخْرَجَهَا مِنْ وِعَاءِ أَخِيهِ كَذَلِكَ كِدْنَا لِيُوسُفَ مَا كَانَ لِيَأْخُذَ أَخَاهُ فِي دِينِ الْمَلِكِ إِلَّا أَنْ يَشَاءَ اللَّهُ نَرْفَعُ دَرَجَاتٍ مِّنْ نَّشَاءٍ وَفَوْقَ كُلِّ ذِي عِلْمٍ عَلِيمٌ

‘Bunun üzerine Yûsuf, kardeşinin yükünden önce onların yüklerini aramaya başladı. Sonra su kabını kardeşinin yükünden çıkardı. İşte biz Yûsuf'a böyle bir plan öğrettik. Yoksa kralın kanunlarına göre kardeşini alıkoyamazdı. Ancak Allah'ın dilemesi başka, biz dilediğimiz kimsenin derecelerini yükseltiriz. Her ilim sahibinin üstünde daha iyi bir bilen vardır.’<sup>269</sup>

Kırâat-ı aşere imamlarından Yâkûb, iki kelimedede de nûn “ن” harfinin yerine yâ “ي” ile “نَرْفَعُ” ve “يَشَاءُ” şeklinde okumuştur. Bunun dışındaki kırâat-ı aşere imamları ise “نَرْفَعُ” ve “نَشَاءُ” kelimelerini nûn “ن” ile okumayı tercih etmişlerdir. Yani ilimde Yûsuf'un hem dünyevi olarak mertebesini hemde imanda ilimde ve hikmette derecelerini yükselttiğimiz gibi yine dilediğimiz kimsenin derecelerini yükseltiriz manasını tercih etmişlerdir.<sup>270</sup> Kırâat-ı aşere imamları, “دَرَجَاتٍ” kelimesinin okunuşunda da ihtilaf etmişlerdir. Kûfeli kırâat imamlar (Asım, Hamza, Kisâî,

Kurân, C: 9, s. 224; Ebû Hayyân el-Endelûsî, el-Bahru'l-Muhît, C: 6, s.295; Tâhir b. Âşûr, et-Tahrîr ve't-Tenvîr, C: 13, s. 16.

<sup>269</sup> Yûsuf, 12/76.

<sup>270</sup> Taberi, Camiu'l-Beyân, C: 16, s. 191; Sa'lebî, el-Keşf vel-Beyân, C: 5, s.242; Zemaşerî, Keşşâf, C: II, s. 492; Râzî, Mefâtihu'l-Ġayb, C: 18, s. 489; Kurtubî, el-Câmi' li Ahkâmi'l-Kurân, C: 9, s. 238; Nesefî, Medârikü't-Tenzîl, C: II, s. 126; Âlûsî, Rûhu'l-Meânî, C: 7, s. 29; Tâhir b. Âşûr, et-Tahrîr ve't-Tenvîr, C: 13, s. 33.

Halef), tenvin ile “دَرَجَاتٍ” şeklinde okumuş, bunların dışındaki imamlar ise tenvinsiz “دَرَجَات” şeklinde yalnız kesre ile okumuşlardır.<sup>271</sup>

Bu kelimeler “يَرْفَعُ” ve “يَشَاءُ” şeklinde “ن” harfinin yerine yâ “ي” harfi ile okunduğunda manaları şöyle olur. “*O (Allah) dilediğinin derecelerini yükseltir.*” “ن” ile “نَرْفَعُ” ve “نَشَاءُ” şeklinde okunduğunda ise, mana “*Biz dilediğimiz kimsenin derecelerini yükseltiriz.*”

**Tablo 14:**

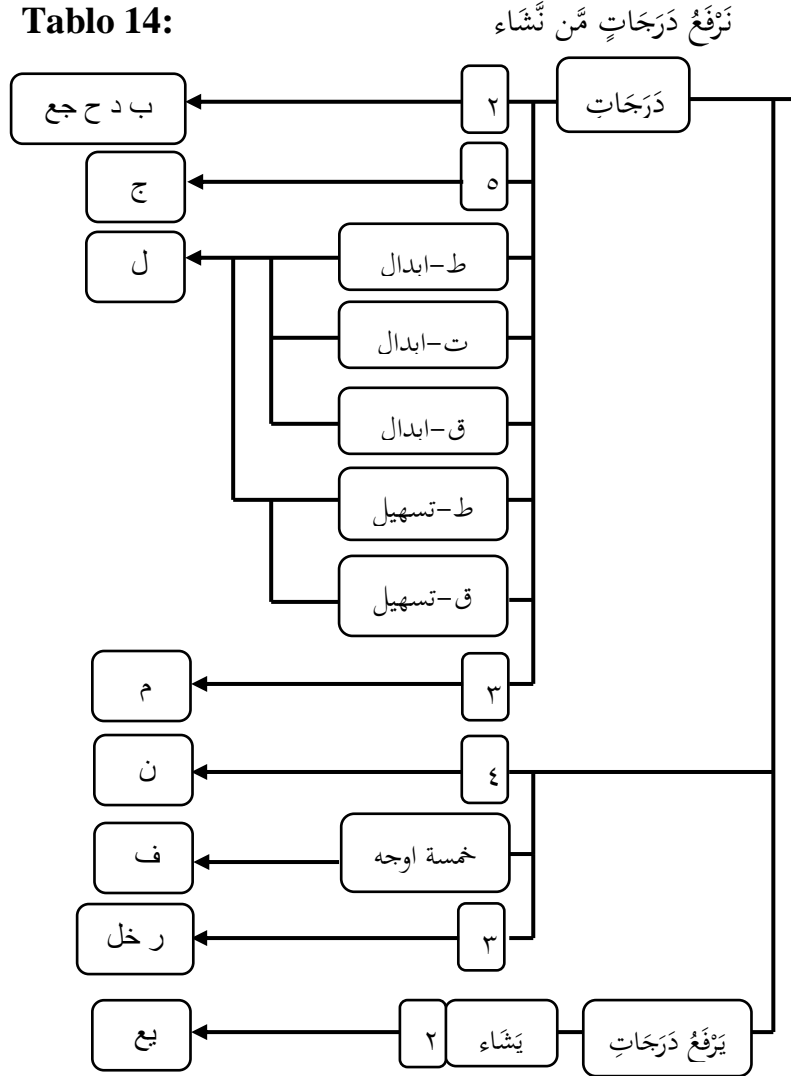

<sup>271</sup> İbnü'l-Cezerî, **en-Neşr**, C: II, s. 260; Pâluvî, **Zübde**, s. 75; Neseî, **Medârikü't-Tenzîl**, C: I s. 618; Hayfa Abdurraûf Rıdvan, **Tefsîru'l-Kur'an**, C: 5, s. 123.

## 2.2.13. Harflerde Hazif, İsbât ve Teshîl ile Okuma

“قَالُوا إِنَّكَ لَأَنْتَ يُوسُفُ”

قَالُوا إِنَّكَ لَأَنْتَ يُوسُفُ قَالَ أَنَا يُوسُفُ وَهَذَا أَخِي قَدْ مَنَّ اللَّهُ عَلَيْنَا إِنَّهُ مَن يَتَّقِ وَيَصْبِرْ فَإِنَّ اللَّهَ لَا يُضِيعُ أَجْرَ

المُحْسِنِينَ

“Kardeşleri, “Yoksa sen, sen Yûsuf musun?” dediler. O da, “Ben Yûsuf’um, bu da kardeşim. Allah, bize iyilikte bulundu. Çünkü kim kötülükten sakınır ve sabrederse, şüphesiz Allah iyilik yapanların mükâfatını zayi etmez” dedi”.<sup>272</sup>

Bütün Kurrâ “إِنَّكَ لَأَنْتَ يُوسُفُ” şeklinde istifham ile okurken yalnız İbn Kesir “إِنَّكَ لَأَنْتَ يُوسُفُ” şeklinde haber olarak okumuştur. Hemze konusunda da ihtilaf edilmiştir. Hamza, Kisaî, Asım Halef ve İbn Âmir, “إِنَّكَ” şeklinde iki hemze ile okurken bunların dışındaki Kurrâ bir hemze ile okumuştur.<sup>273</sup> Nâfi’nin birinci ravisi Kalûn ve Ebû Amr, elif-i fasl ile beraber ikinci hemzenin teshili ile okumuştur. Nâfi’nin ikinci ravisi Verş ve Yakub’un birinci ravisi Ruveys, sadece teshil ile okumuştur. İbn Âmir’in birinci ravisi Hişâm ise sadece elif “ا” ile okumuştur.<sup>274</sup>

İbn Kesir ve Ebû Cafer, (Verş)<sup>275</sup> elif “ا”in haber olarak kesre ile إِنَّكَ لَأَنْتَ يُوسُفُ şeklinde okumuşlardır. “إِنَّكَ فِي الدَّارِ” örneğinde olduğu gibi. Nâfi ve Ebû Amr, قَالُوا إِنَّكَ لَأَنْتَ يُوسُفُ şeklinde uzun hemzeli ve istifham olarak okumuşlardır. Delilleri ise, Yûsuf (a.s)’ın kardeşleri ona; sen Yûsuf musun diye sormuş o da, “أَنَا يُوسُفُ” şeklinde cevap vermiştir. Bu ifadenin aslı ise iki hemze ile “إِنَّكَ لَأَنْتَ يُوسُفُ” şeklindedir. Sonra iki elif “ا” harfinin arasına, aynı olan iki harfi birbirinden uzaklaştırmak için bir elif “ا” daha

<sup>272</sup> Yûsuf, 12/90.

<sup>273</sup> Neseffî, **Medârikü’t-Tenzîl**, C: I, s.622.

<sup>274</sup> İbn Mücahid, **Seb’a fi’l Kırâat**, C: I, s. 351; Dani, **et-Teyisir**, C: I, s. 130; Pâluvî, **Zübde**, s. 75; Hayfa Abdurraûf Rıdvan, **Tefsîru’l-Kur’an**, C: 5, s. 129.

<sup>275</sup> Nâfi’nin ikinci ravisi Verş’inde elifin kesresi ile haber olarak okuduğu söylenmektedir. Bkz. Zencele, **Hüccetü’l-Kırâat**, C: I, s.363.

konulmuş, sonrada ikinci elif “ا” tahfif edilmiş, yumuşatılmıştır ve bir tane uzatılmış hemze ile “أَنَّكَ” şeklini almıştır.<sup>276</sup>

Ezherî, (ö. 370/981) şöyle der; kim bir hemze ile “أَنَّكَ” diye okursa bu onaylamadır. Çünkü onun kardeşleri Yûsuf olduğunu anlamışlardır. Kim de “أَنَّكَ” şeklinde iki hemze ile okursa bu da istifhâm olur. Çünkü onun (Yûsuf a.s)’ın kardeşleri olduğunu zannetmişler ve (bu o mu?) diye sormuşlardır.<sup>277</sup>

Bu durumda “أَنَّكَ” diye tasdik olarak okunduğunda mana şöyle olur: *“Kardeşleri, “Sen Yûsufsun” dediler. O da, “Ben Yûsuf’um, bu da kardeşim. Allah, bize iyilikte bulundu. Çünkü kim kötülükten sakınır ve sabrederse, şüphesiz Allah iyilik yapanların mükâfatını zayi etmez” dedi”*.

“أَنَّكَ” şeklinde istifham olarak okunduğunda ise mana şöyle olmaktadır: *“Kardeşleri, “Yoksa sen, sen Yûsuf musun?” dediler. O da, “Ben Yûsuf’um, bu da kardeşim. Allah, bize iyilikte bulundu. Çünkü kim kötülükten sakınır ve sabrederse, şüphesiz Allah iyilik yapanların mükâfatını zayi etmez” dedi”*.<sup>278</sup>

<sup>276</sup> Zencele, **Hüccetü’l-Kırâat**, C: I, s.363; İbn Hâleveyh, **el-Hücce fi’l-Kırâatis-Seb’a**, C: I, s. 198.

<sup>277</sup> Ezherî, **Me’âni’l-Kırâat**, C: II, s. 50.

<sup>278</sup> Taberî, **Camîu’l-Beyân**, C: 16, s. 245; Zemahşerî, **Keşşâf**, C: II, s. 483; Râzî, **Mefâtihu’l-Ğayb**, C: 18, s. 504; Kurtubî, **el-Câmi’ li Ahkâmi’l-Kurân**, C: 9, s. 256; Ebû Hayyân el-Endelûsî, **el-Bahru’l-Muhît**, C: 6, s. 320; İbn Kesîr, **Tefsîru’l-Kur’âni’l-Azîm**, C: 4, s. 350; Tâhir b. Âşûr, **et-Tahrîr ve’t-Tenvîr**, C: 13, s. 47-49.

Tablo 15:

قَالُوا أَإِنَّكَ لَأَنْتَ يُوسُفُ

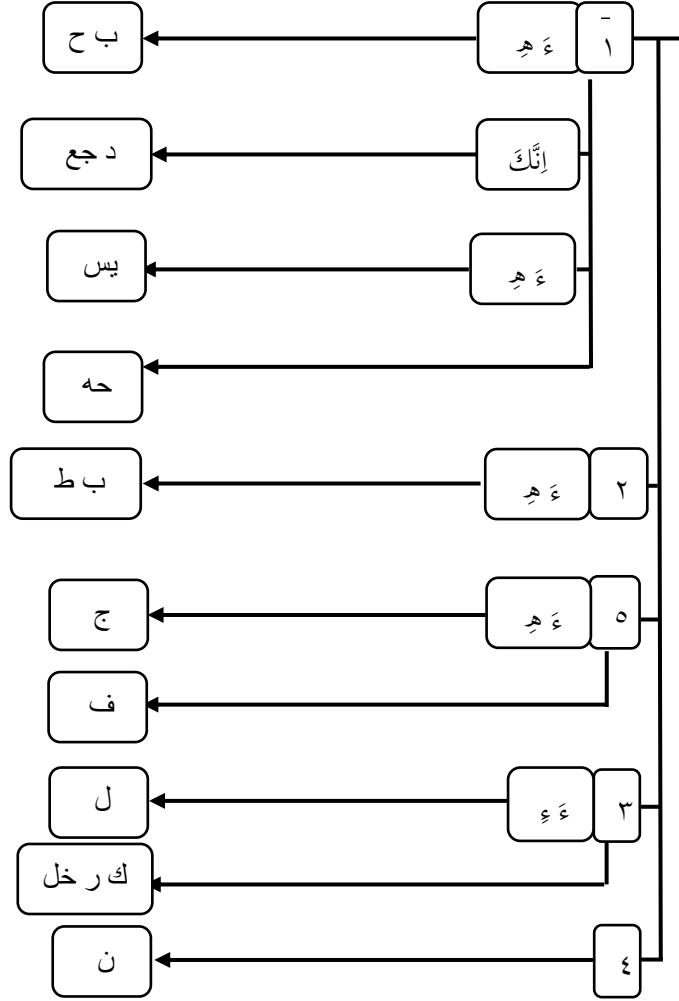

#### 2.2.14. Harf Değişikliği, Gâib veya Nefsi Mütakellim Mea'l- Ġayr Olarak Okuma “رَجَالًا نُوحِي”

وَمَا أَرْسَلْنَا مِنْ قَبْلِكَ إِلَّا رَجَالًا نُوحِي إِلَيْهِمْ مِّنْ أَهْلِ الْقُرَىٰ أَفَلَمْ يَسِيرُوا فِي الْأَرْضِ فَيَنْظُرُوا كَيْفَ كَانَ

عَاقِبَةُ الَّذِينَ مِنْ قَبْلِهِمْ وَلَكِنَّا الْأَجْرَةَ خَيْرٌ لِلَّذِينَ اتَّقَوْا أَفَلَا تَعْقِلُونَ

“Biz senden önce de, memleketler halkından ancak kendilerine vahyettiğimiz birtakım erkekleri peygamber olarak gönderdik. Yeryüzünde dolaşıp da, kendilerinden önce gelenlerin akıbetlerinin nasıl olduğuna bakmadılar mı? Elbette

*ahiret yurdu Allah'a karşı gelmekten sakınanlar için daha iyidir. Hâlâ aklınızı kullanmıyor musunuz?*"<sup>279</sup>

Kırâat-ı aşere imamlarından İmam Âsım, Hafs yoluyla gelen rivayetinde, Şûrâ Sûresi üçüncü ayet-i kerime “كَذَلِكَ يُوحِي إِلَيْكَ” ifadesi hariç Kur'an- Kerim'in tamamında, “نُوحِي” şeklinde nûn “ن” harfi ile ve hâ “ح” harfinin kesresi ile okumuştur. Bunun dışındaki kırâat-ı aşere imamları ve Âsım'ın ikinci ravisi Ebû Bekir Şu'be yoluyla gelen kırâatında burada ve Kur'an'ın tamamında “يُوحِي” şeklinde yâ “ي” harfi ile hâ “ح”yı da fethalı olarak okumuşlardır. Hamza ve Kisaî asılları üzere imale ile okumuştur.<sup>280</sup>

Bu ifade “نُوحِي إِلَيْهِمْ” Kur'an-ı Kerim'de dört yerde geçmektedir. (Yûsuf Sûresi 12/109. ayet-i kerimede, Nahl 16/43, Enbiya Sûresi 21/7. ve 108. ayetlerde) Hafs, dört yeri de nûn “ن” harfi ile ve hâ “ح”nın kesresi ile rivayet etmiştir. Enbiya 21/108'de Hamza, Kisâî ve Halef de imam Hafs gibi okumuştur. Bunlar dışındaki imamlar ise meçhul (edilgen) olarak yâ “ي”lı ve hâ “ح” harfini fethalı okumuşlardır.<sup>281</sup>

Kurrâ'dan İmam Âsım'ın Hafs ravayeti hâ “ح” harfini kesreleyerek nûn ile نُوحِي şeklinde okumuştur. Bu ifadede Allah Teâlâ kendisinden haber vermektedir. Çünkü Allah Teâlâ şöyle buyuruyor:<sup>282</sup> وَمَا أَرْسَلْنَا مِنْ قَبْلِكَ إِلَّا رِجَالًا (biz senden önce adamlar gönderdik) öyleyse نُوحِي إِلَيْهِمْ (onlara vahyettik). Delili ise şu ayet-i kerimedir. إِنَّا أَوْحَيْنَا<sup>283</sup> إِلَيْكَ كَمَا أَوْحَيْنَا إِلَى نُوحٍ (Biz Nuh'a vahyettiğimiz gibi sana da vahyettik.)<sup>284</sup>

“يُوحِي” şeklinde meçhul/edilgen olarak, yâ “ي” harfi ile ve hâ “ح” harfini fethalı olarak okuyanların delilleri ise, şu ayet-i kerimeledir: <sup>284</sup> قُلْ أَوْحِيَ إِلَيَّ أَنَّهُ اسْتَمَعَ نَفَرٌ مِنَ الْجِنَّ (De

<sup>279</sup> Yûsuf, 12/109.

<sup>280</sup> İbn Mücahid, **Seb'a fi'l Kırâat**, C: I, s. 351; Dani, **et-Teyisir**, C: I, s. 130; Pâluvî, **Zübde**, s. 75; Hayfa Abdurraûf Rıdvan, **Tefsîru'l-Kur'an**, C: 5, s. 136.

<sup>281</sup> İbnü'l-Cezerî **en-Neşr**, C: II, s. 296.

<sup>282</sup> Yûsuf, 12/109.

<sup>283</sup> Nisâ, 4/163.

<sup>284</sup> Cinn, 72/1.

ki: Cinlerden bir topluluğun dinleyip de şöyle söyledikleri bana vahyolunmuştur)

<sup>285</sup> وَأَوْحِيَ إِلَى نُوحٍ (Nuh'a vahyolundu)<sup>286</sup>

Ayet-i kerimedeki kelime “نُوحِي” şeklinde okunduğunda manası şöyle olmaktadır. “Biz senden önce de, memleketler halkından ancak kendilerine vahyettiğimiz birtakım erkekleri peygamber olarak gönderdik. Yeryüzünde dolaşıp da, kendilerinden önce gelenlerin akıbetlerinin nasıl olduğuna bakmadılar mı? Elbette ahiret yurdu Allah’a karşı gelmekten sakınanlar için daha iyidir. Hâlâ aklınızı kullanmıyor musunuz?”

Bu kelime “يُوحِي” şeklinde okunduğunda ise mana şöyle olmaktadır. “Biz senden önce de, memleketler halkından ancak kendilerine vahyedilen birtakım erkekleri peygamber olarak gönderdik. Yeryüzünde dolaşıp da, kendilerinden önce gelenlerin akıbetlerinin nasıl olduğuna bakmadılar mı? Elbette ahiret yurdu Allah’a karşı gelmekten sakınanlar için daha iyidir. Hâlâ aklınızı kullanmıyor musunuz?” Yani melekler değil kendisine vahyettiğimiz veya kendilerine vahyedilen beşerler gönderildiği kast edilmektedir.<sup>287</sup>

---

<sup>285</sup> Hüd, 11/36.

<sup>286</sup> Zencele, **Hüccetü'l-Kırâat**, C: I, s. 365.

<sup>287</sup> Taberi, **Camîu'l-Beyân**, C: 21, s.293; Mâturîdî, **Tefsîru'l-Mâturîdî**, C: 6, s. 508; Zemahşerî, **Keşşâf**, C: II, s. 509; Râzî, **Mefâtihu'l-Ğayb**, C: 18, s. 521; Kurtubî, **el-Câmi' li Ahkâmi'l-Kurân**, C: 9, s. 274; İbn Kesîr, **Tefsîru'l-Kur'âni'l-Azîm**, C: 4, s. 362; Tâhir b. Âşûr, **et-Tahrîr ve't-Tenvîr**, C: 13, s. 47-49.

**Tablo 16:** وَمَا أَرْسَلْنَا مِنْ قَبْلِكَ إِلَّا رِجَالًا نُوحِي إِلَيْهِمْ مِّنْ أَهْلِ الْقُرَىٰ

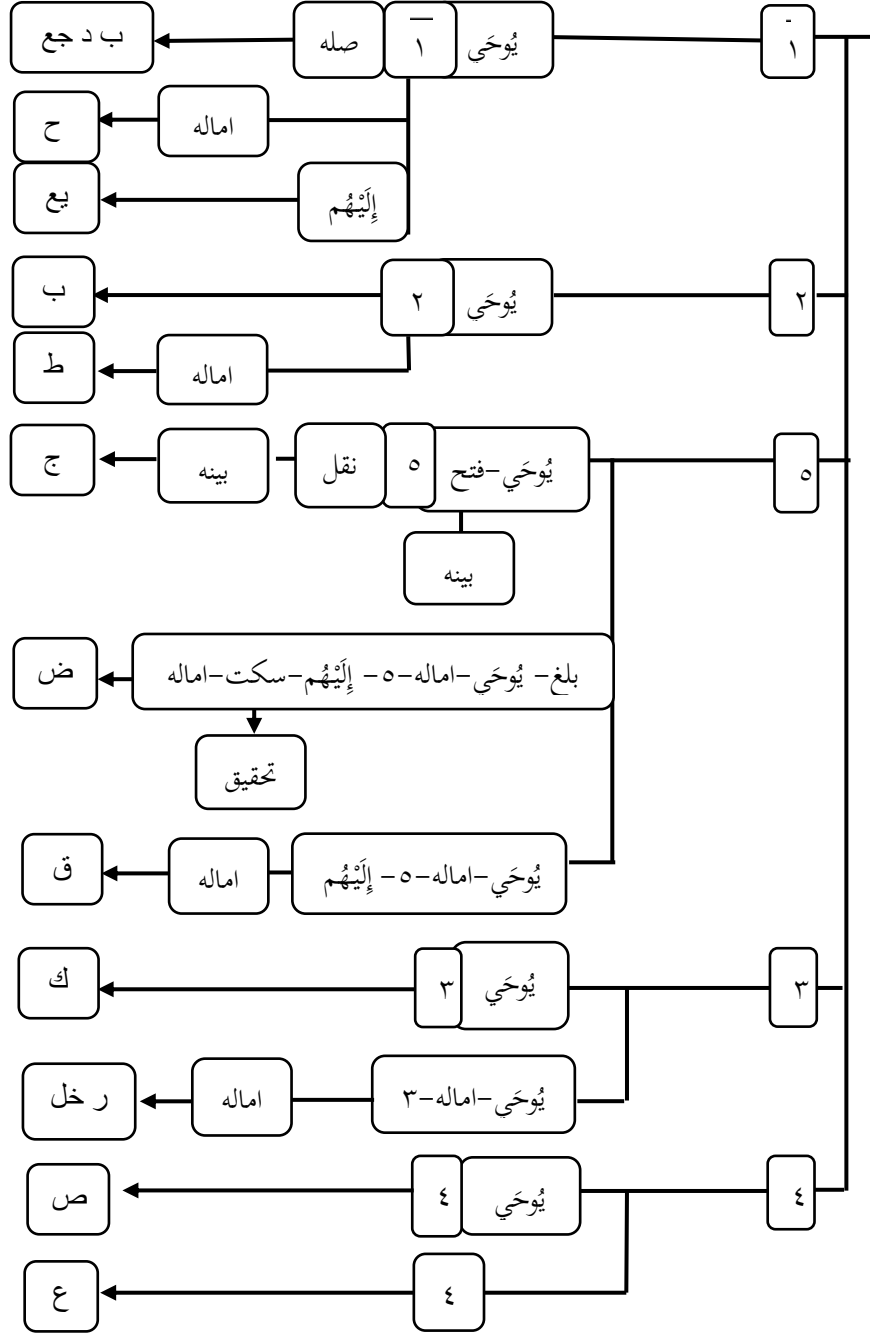

### 2.2.14.1. Hitâb'ın Muhâtab veya Gâib'e Dönüşmesi

#### “أَفَلَا تَعْقِلُونَ”

“تَعْقِلُونَ” fiilinin okunuşunda ihtilaf edilmiştir. Nâfi, Âsım ve İbn Âmir, ile muhatap sîgası “تَعْقِلُونَ” şeklinde tâ “ت” harfi ile, bunların dışındaki imamlar yâ “ي” ile “يَعْقِلُونَ” şeklinde okumuşlardır. Delilleri ise, şu ayet-i kerimedir. <sup>288</sup> أَفَلَمْ يَسِيرُوا فِي الْأَرْضِ (hiç yeryüzünde dolaşmadılar mı?)<sup>289</sup>

Ayet-i kerimenin son ifadesi “أَفَلَا تَعْقِلُونَ” şeklinde tâ “ت” harfi ile okunduğunda mana; (*Hâlâ aklınızı kullanmıyor musunuz?*) olur. Yâ “ي” ile o “يَعْقِلُونَ” şeklinde okunduğunda ise (*Hâlâ akıllarını kullanmıyorlar mı?*) olur.<sup>290</sup>

### 2.2.15. Şeddeli veya Şeddesiz Okuma “كُذِّبُوا”

حَتَّىٰ إِذَا اسْتَيْأَسَ الرُّسُلُ وَظَنُّوا أَنَّهُمْ قَدْ كُذِّبُوا جَاءَهُمْ نَصْرُنَا فَنُجِّيَ مَن نَّشَاءُ وَلَا يُرَدُّ بَأْسُنَا عَنِ الْقَوْمِ الْمُجْرِمِينَ

“Nihayet peygamberler ümitlerini kesecek hâle gelip yalanlandıklarını düşündükleri sırada, onlara yardımımız geldi de, böylece dilediğimiz kimseler kurtuluşa erdirildi. Azabımız ise, suçlular topluluğundan geri çevrilemez.”

Kırâat-ı aşere imamları, bu ayet-i kerimedeki “كُذِّبُوا” kelimesinin okunuşunda da ihtilaf etmiştir. Âsım, Hamza, Kisaî ve Ebû Cafer, “كُذِّبُوا” kelimesindeki zâ “ذ” harfini şeddesiz olarak okumuşlardır. Bunlar dışındaki kırâat imamları ise şeddeli olarak “كُذِّبُوا” şeklinde okumuşlardır. İmamların tamamı kef “ك” harfini ötreli okumuştur.<sup>291</sup>

<sup>288</sup> Hacc, 22/46.

<sup>289</sup> Zencele, **Hüccetü'l-Kırâat**, C: I, s. 365; Dani, **et-Teysir**, C: I, s. 130; Kabâkîbî, **İzahu'r-Rumûz**, s. 465; Pâluvî, **Zübde**, s. 75.

<sup>290</sup> Zemahşerî, **Keşşâf**, C: II, s. 509; Râzî, **Mefâtihu'l-Gayb**, C: 18, s. 521; Ebû Hayyân el-Endelûsî, **el-Bahru'l-Muhît**, C: 6, s. 334.

<sup>291</sup> İbn Mücahid, **Seb'a fi'l Kırâat**, C: I, s. 352; İbnü'l-Cezerî, **en-Neşr**, C: II, s. 296; Kabâkîbî, **İzahu'r-Rumûz**, s. 465; Pâluvî, **Zübde**, s. 75; Hayfa Abdurraûf Rıdvân, **Tefsîru'l-Kur'an**, C: 5, s. 138.

Kûfeli imamlar (Âsım, Hamza, Kisâi ve Halef), “وَلَقَدْ كَذَّبْنَا أَنَّهُمْ قَدْ كُذِّبُوا” şeklinde tahfif ile yani şeddesiz okumuşlardır. Şu ayet-i kerimeyi <sup>292</sup> “وَقَعَدَ الَّذِينَ كَذَّبُوا اللَّهَ وَرَسُولَهُ” (*Allah ve Resûlüne yalan söyleyenler de oturup kaldılar*) delil göstermişlerdir.

Şam imamı (İbn Âmir), Basra imamları (Ebû Amr ve Yâkub) ve Hicazlı kırâat imamları كُذِّبُوا şeklinde teşdîd/şeddeli okudular. Şu ayet-i kerimeleri <sup>293</sup> وَلَقَدْ كُذِّبَتْ رُسُلٌ / <sup>294</sup> فَكَذَّبُوا رُسُلِي delil göstermişlerdir. Yakîn manasında olan “ظَنُّوا” kelimesinin zamirini Rasûller’e göndermişlerdir. Delilleri ise, Rasûller’in zikri kendilerine Rasûl gönderilenlerden öncedir. <sup>295</sup>

---

<sup>292</sup> Tevbe, 9/90.

<sup>293</sup> Enam, 6/34.

<sup>294</sup> Sebe, 34/45.

<sup>295</sup> Zencele, **Hüccetü'l-Kırâat**, C: I, s. 367.

**ÜÇÜNCÜ BÖLÜM**  
**YÛSUF SÛRESİ'NDE MANAYI ETKİLEMEYEN**  
**KIRÂATLARIN KIRÂAT-İ AŞERE AÇISINDAN İNCELENMESİ**

### 3. Manayı Etkilemeyen Kırâat Farklılıklarının Kırâat-i Aşere Açısından İncelenmesi

Bir önceki bölümde Yûsuf Sûresi’ni manaya etki eden kırâat farklılıkları bağlamında tahlil ettik. Bu bölümde ise, manaya etki etmeyen kırâat farklılıkları bakımından Yûsuf Sûresi’ni inceleyeceğiz.

#### 3.1. Harf Ziyedesi, Hazf ve Hareke Değişikliği “يَا أَبَتَ”

إِذْ قَالَ يُوسُفُ لِأَبِيهِ يَا أَبَتِ إِنِّي رَأَيْتُ أَحَدَ عَشَرَ كَوْكَبًا وَالشَّمْسَ وَالْقَمَرَ رَأَيْتُهُمْ لِي سَاجِدِينَ

“*Hani Yûsuf, babasına “Babacığım! Gerçekten ben (rüyada) on bir yıldız, güneşi ve ayı gördüm. Gördüm ki onlar bana boyun eğiyorlardı” demişti*”.<sup>296</sup>

Kırâat imamları ayet-i kerimede geçen “يَا أَبَتَ” kelimesinin okunuşunda ihtilaf etmişlerdir. Bu kelimenin tahliline gelince; bu lafız Meryem<sup>297</sup>, Kasâs<sup>298</sup> ve Saffât<sup>299</sup> sûreleri’nde olmak üzere toplam sekiz defa geçmektedir.<sup>300</sup> Ebû Cafer, İbn Amir ve Yâkûb gibi kırâat imamları, Kur’ân-ı Kerîm’in tamamında “يَا أَبَتَ” şeklinde fethalı okurken, bunların dışındaki kırâat imamları tâ “تَ” harfini kesreli okumuşlardır.<sup>301</sup> İbn Kesîr ve İbn Amir “يَا أَبَتَ” şeklinde “هَ” hâ üzere vakfetmektedirler. İbn Kesîr dışındaki kırâat imamları tâ “تَ” üzere kesreli olarak vakfetmektedir.<sup>302</sup>

Bu kelimenin aslı “يَا أَبَتَ”dir. Nidâ halinde tenvin ve izâfet ya “يَ”sı hazf edilir ve geriye hazfedilen yâ “يَ” harfine delalet etmesi için kesre kalır. “رَبِّ اغْفِرْ لِي”<sup>303</sup>, “رَبِّ قَدْ”<sup>304</sup>, “يَا قَوْمِي”<sup>305</sup>, “أَتَيْتَنِي مِنَ الْمَلِكِ”<sup>306</sup> misallerinde de olduğu gibi yâ “يَ” harfi hazf edilmiş ve

<sup>296</sup> Yûsuf, 12/ 4-100.

<sup>297</sup> Meryem, 19/42-43-44-45.

<sup>298</sup> Kasâs, 28/26.

<sup>299</sup> Saffât, 37/102.

<sup>300</sup> Dimiyâtî, **İthâf**, C: I, s. 328; İbnü'l-Cezerî, **en-Neşr**, C: II, s. 293; Kâdî, **el-Büdûru’z-Zâhira**, C: I, s. 160;

<sup>301</sup> İbnü'l-Cezerî, **Tahbîru’t-Teysîr fi’l-Kırâati’l-Aşr**, tah. Ahmed Muhammed Müflih el-Kudât, Dâru’l-Furkân, Ürdün, 2000, s. 411; Kabâkîbî, **İzâhu’r-Rumûz**, s. 455; Pâluvî, **Zübde**, s. 72.

<sup>302</sup> İbn Mücahid, **es-Seb’a fi’l Kırâat**, C: I, s. 344; Dâni, **et-Teysîr**, C: I, s. 127; Zencele, **Hüccetü’l-Kırâat**, C: I, s. 353; Hayfa Abdurraûf Rıdvan, **Tefsîru’l-Kur’an**, C: 5, s. 80.

<sup>303</sup> Nuh, 71/2.

<sup>304</sup> Yûsuf, 12/101.

buna delaleten kesre bırakılmıştır.<sup>306</sup> “يا قَوْمِ” kelimesinin aslı da “يا قَوْمِي” idi, kelimenin sonundaki yâ “ي” hazf edildi, çünkü nida konumunda değişiklik ve hazifler olması mümkündür. “اب” kelimesine te’nis tâsı bitişmesine gelince, te’nis tâ “ت”sı “عَلَامَةٌ” ve “نَسَامَةٌ” kelimelerinde olduğu gibi sadece mübalağa için bitişir. Daha sonra “اب” kelimesine mubaleğa için te’nis ta “ت”sı bitişmiş ve mütekellim yâ “ي”sı ile aynı kelimedede bulunmuştur. Bu içtima/bir araya gelmeden dolayı yâ “ي” harfi hazf edilmiş ve yâ “ي” harfinin varlığına işaretten yerine kesre bırakılmıştır.<sup>307</sup>

İbn Âmir ve İbn Kesîr “يَاكُ” şeklinde hâ “ه” üzerine vakfederler. Onların delili ise, vakf halinde değişiklikler idracsız (bir şey dâhil edilmeden) olur. Bunların dışındaki imamlar ise, “ت” tâ ile vakf etmektedir. Çünkü bu tâ “ت” harfi yâ “ي” harfinden bedeldir. Yâ “ي” ise, vasl halinde de vakf halinde de tek sûrettedir. Onun için bedelin de mubeddelün minh gibi tek sûret üzere olması gerekir.<sup>308</sup>

Özetle bu kelimenin aslı “يَا أَبِي”dir. Yani bu yâ “ي” mütekellim yâ “ي”sıdır. Araplar “اب” kelimesine nidâ olduğu zaman bir tâ “ت” harfi bitiştirir.<sup>309</sup> Bu durumda kelime “يَا أَبِي” olur ve kelime münada olduğu için mütekellim yâ “ي”sı hazfedilir, ona ivaz olarak tâ “ت” getirilmiştir. Hazfedilen yâ “ي” harfine delalet etmesi için de getirilen tâ “ت” harfi kesrelenmiştir.

<sup>305</sup> Mu’min, 40/39.

<sup>306</sup> Ferrâ, *Me’âni’l-Kur’ân*, C: II, s. 32.

<sup>307</sup> *Sa’lebî*, el-Keşf vel-Beyân, C: 5, s.197; *Zemahşerî*, Keşşâf, C: II, s. 442; *Râzî*, Mefâtihu’l-Ğayb, C: 18, s. 418; *Kurtubî*, el-Câmi’ li Ahkâmi’l-Kurân, C: 9, s. 274; Ebû Hayyân el-Endelüsî, *el-Bahru’l-Muhît*, C: 6, s. 334; Zencele, *Hüccetü’l-Kırâat*, C: I, s. 354.

<sup>308</sup> Zencele, *Hüccetü’l-Kırâat*, C: I, s. 354; İbn Hâleveyh, *el-Hücce fi’l-Kırâat*, C: I, s. 192.

<sup>309</sup> Hayfa Abdurraûf Rıdvan, *Tefsîru’l-Kur’an*, C: 5, s. 80.

### 3.1.1. Hareke Değişikliği “أَحَدَ عَشَرَ”

Kırâat-ı aşere imamlarından Ebû Câfer, bu “أَحَدَ عَشَرَ” kelimesini ve “تِسْعَةَ عَشَرَ”<sup>310</sup> gibi kelimeleri de ayn “ع” harfinin sükûnu ile okumuş, onun dışındaki imamlar ise ayn “ع” harfini fetha ile okumuştur.<sup>312</sup> On-iki dışında On-bir’den on-dokuza kadar olan sayılar hafiflik için “ع” harfinin sükûnünü ile okunmaktadır. On-iki “اثني عشر” sayısında iki sakin cem olmaması için “ع” harfinin sükûnünü ile okunmamaktadır.<sup>313</sup>

**Tablo 17:**

إِذْ قَالَ يُوسُفُ لِأَبِيهِ يَا أَبَتِ إِنِّي رَأَيْتُ أَحَدَ عَشَرَ كَوْكَبًا وَالشَّمْسَ وَالْقَمَرَ رَأَيْتُهُمْ لِي سَاجِدِينَ

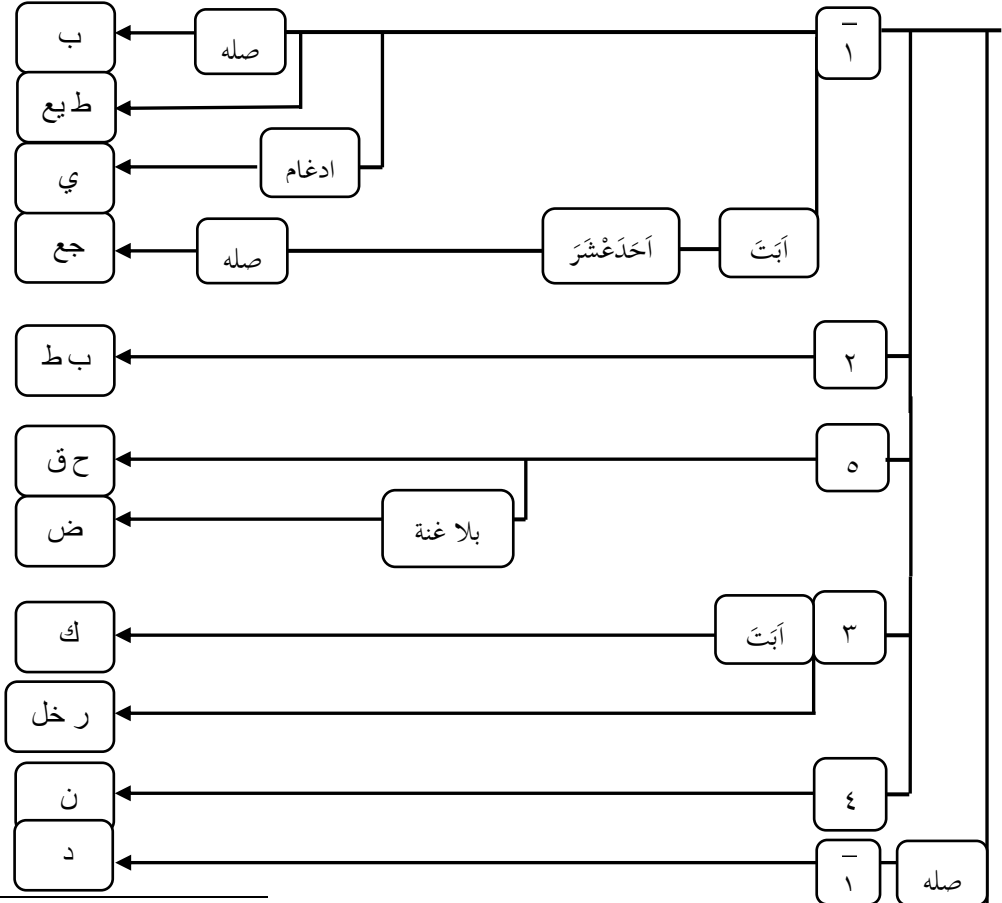

<sup>310</sup> Müddessir, 74/30.

<sup>311</sup> Tevbe, 9/36.

<sup>312</sup> İbnü'l-Cezerî, **en-Neşr**, C: II, s. 293. Dimyâtî, **İthâf**, C: I, s. 279; Kabâkîbî, **İzahu'r-Rumûz**, s. 455; Pâluvî, **Zübde**, s. 72.

<sup>313</sup> Zemahşerî, **Keşşâf**, C: II, s. 443.

### 3.2. Hareke Değişikliği ve Hazf “يا بُنَيَّ”

قَالَ يَا بُنَيَّ لَا تَقْصُصْ رُؤْيَاكَ عَلَىٰ إِخْوَتِكَ فَيَكِيدُوا لَكَ كَيْدًا إِنَّ الشَّيْطَانَ لِلْإِنْسَانِ عَدُوٌّ مُّبِينٌ

“Babası, şöyle dedi: Yavrucuğum! Rüyanı kardeşlerine anlatma. Yoksa sana tuzak kurarlar. Çünkü şeytan, insanın apaçık düşmanıdır”.<sup>314</sup>

“يا بُنَيَّ” kelimesinin tahliline gelince; “يا بُنَيَّ” kelimesindeki yâ “ي” harfini imam Âsım’ın râvisi Hasf, fetha ile okumuş onun dışındaki kurrâ ise kesre ile okumuştur.<sup>315</sup>

Ferrâ, Ebî Zekeriyâ Yahya b. Ziyâd (ö.207/822), bu kelimenin Arapça’da “يا بُنَيَّ” ve “يا بُنَيَّ” şeklinde iki lügat olduğunu söylemektedir.<sup>316</sup>

Burada “يا بُنَيَّ” kelimesinin şeddeli ve kesreli olarak kullanımı “يُنَيَّ” kelimesinin tasğîri içindir ve bundan dolayı yâ-i mütekellim ile bereber kullanılmıştır. Aslı “يُنَيَّ”dür. Vâv “و” ile yâ “ي” harflerinin birbirlerine yakınlığı veya temâsül/benzerlikten dolayı vav “و” harfi yâ “ي” harfine kalb edilmiştir ve kelime “يُنَيَّ”e dönüşmüştür. Kelimedeki üç adet yâ “ي” harfinin bir araya gelmesinin ağırlığından dolayı hem mütekellim yâ “ي” sı hem de tasğîr yâ “ي” sına getirilen kesre hafzedilmiştir. Ve tasğîr ya “ي” sı fethalı okunmuştur.<sup>317</sup>

Ebû Şâme; bu kelimenin kesreli olduğu düşünüldüğünde aslı “يا بُنَيَّ”dir. “يا بُنَيَّ” Örneğinde de olduğu gibi. Hâlbuki bu kelimenin aslı (يا غُلَامِي)’dir. Fethalı olduğu düşünüldüğünde ise, birçok kesre ve yâ’nın bir araya gelmesinden dolayı yâ “ي” harfi elife kalbedilmiş daha sonra da hafzedilmiştir. Ve hafzedilen yâ harfine delalet etmek için fetha getirilmiştir.<sup>318</sup>

Hem dördüncü ayet-i kerimede geçen Yûsuf (a.s)’ın “يا أَبَتِ” ifadesi, hem de Yâkup (a.s)’ın oğluna hitâb ederken kullanmış olduğu “يا بُنَيَّ” gibi ifadelerinin

<sup>314</sup> Yusuf, 12/5.

<sup>315</sup> Dâni, *et Teysîr*, C: I, s. 127; İbnü’l-Cezerî, *Tahbîr*, s. 411; Pâluvî, *Zübde*, s. 72; Hayfa Abdurraûf Rıdvan, *Tefsîru’l-Kur’an*, C: 5, s. 82.

<sup>316</sup> Ferrâ, *Me’âni’l-Kur’ân*, C: II, s. 35.

<sup>317</sup> Hayfa Abdurraûf Rıdvan, *Tefsîru’l-Kur’an*, C: 5, s. 83.

<sup>318</sup> Ebû Şame, *el-Mürşidü’l-Veciz*, C: 2, s. 442; Hayfa Abdurraûf Rıdvan, *Tefsîru’l-Kur’an*, C: 5, s. 83.

aralarındaki sevgiden kaynaklandığı anlaşılmaktadır. Birbirlerine olan sevgi ve muhabbetlerinin izharı için en latif, en ince ifadeleri kullanmaya gayret etmişlerdir. Zîra tâ “ت” harfinde kesret manası olduğu söylenmektedir.<sup>319</sup> Ve Yûsuf (a.s) bu tâ “ت” harfinin kesreti ile babasına olan derin sevgisini dile getirmek istemesi veya babasına olan sevgisini ifade çeşitliliği ile izhar etmek istemiş olması mümkündür. Aynı şekilde Yâkup (a.s) da oğluna olan sevgisini, şefkatini tasğir sîğasını kullanarak ifade etmektedir.

### 3.2.1. İmâle ve Hareke Değişikliği “لَا تَقْصُصْ رُؤْيَاكَ”

İmam Kisâî, Kur’ân’ın tamamında ( لِلرُّؤْيَا / رُؤْيَا / رُؤْيَاكَ ) kelimelerini imâle ile okumuştur. Ancak Ebû Hâris el-Leys (ö. 175/791)’den rivayet edildiğine göre; Kisâî yalnız bu kelimedeki bu harfi (لَا تَقْصُصْ رُؤْيَاكَ) imâle yapmadı, bunun haricinde Kur’an’da bulunan diğer kelimelerde bu harfi imâle ile okumuştur. Ebû Amr ed-Dûrî’den rivayet edildiğine göre ise Kisâî, bu kelimelerin tamamını istisna olmaksızın imâle ile okumuştur.<sup>320</sup> Ayrıca kırâat-ı aşere imamlar’ından Ebû Câfer, hemzeyi, yâ (ي) harfine ibdâl ederek idğam ile okumuştur.<sup>321</sup>

<sup>319</sup> Zencele, **Hüccetü’l-Kırâat**, C: I, s. 354.

<sup>320</sup> İbn Mücahid, **Seb’a fi’l Kırâat**, C: I, s. 344; Pâluvî, **Zübde**, s. 72.

<sup>321</sup> İbn Mücahid, **Seb’a fi’l Kırâat**, C: I, s. 344; Pâluvî, **Zübde**, s. 72; İbn Hâleveyh, **el-Hücce fi’l-Kırâatis-Seb’a**, C: I, s. 32; el-Kâdî Abdulfettah, **el-Vâfi fi Şerhi’ş-Şâtibiyye**, s. 290.

**Tablo 18:**

قَالَ يَا بُيَّيَّ لَا تَقْصُصْ رُؤْيَاكَ عَلَيَّ إِخْوَتَكَ فَيُكَيِّدُوا لَكَ

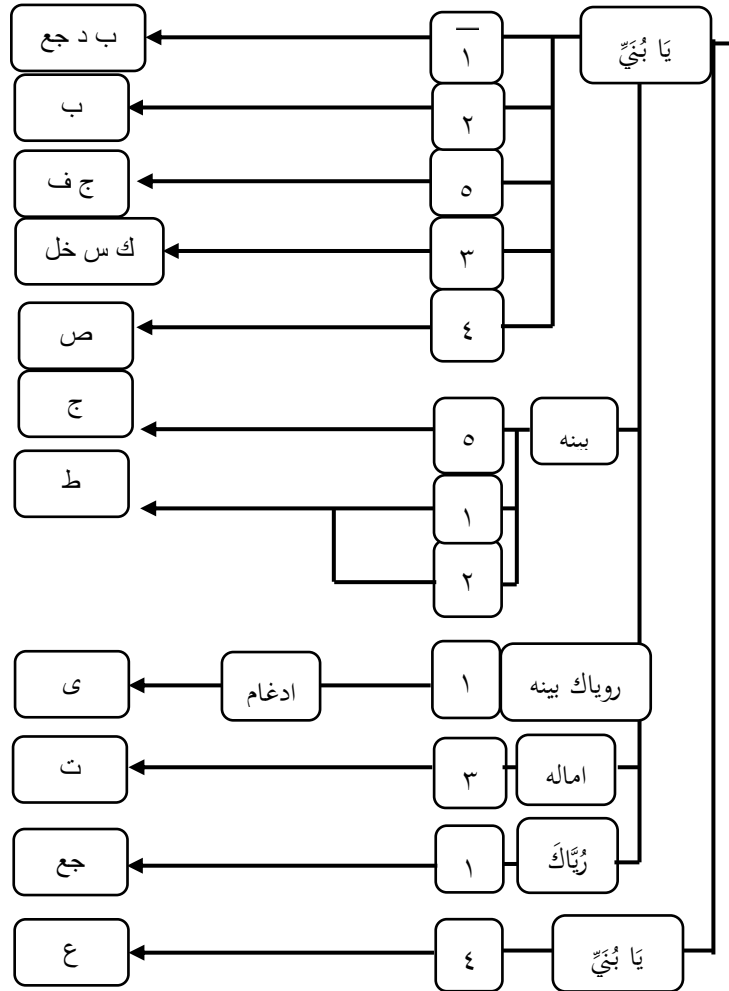

**Tablo 19:**

إِنَّ الشَّيْطَانَ لِلْإِنْسَانِ عَدُوٌّ مُّبِينٌ

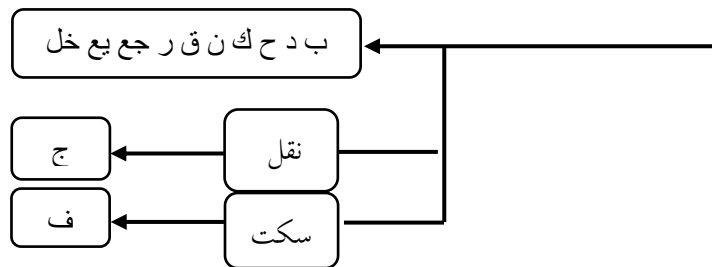

### 3.3. 8 ve 9. Âyeti Kerimeler Arası Geçiş “مُبِينِ اقْتُلُوا”

إِذْ قَالُوا لِيُوسُفُ وَأَخُوهُ أَحَبُّ إِلَيْنَا مِنََّا وَخُنُّ عَصْبَةً إِنَّ أَبَانَا لَفِي ضَلَالٍ مُّبِينٍ  
اقْتُلُوا يُوسُفَ أَوْ اطْرَحُوهُ أَرْضًا يَخْلُ لَكُمْ وَجْهٌ أَبِيكُمْ وَتَكُونُوا مِن بَعْدِهِ قَوْمًا صَالِحِينَ

“Kardeşleri dediler ki: “Biz güçlü bir topluluk olduğumuz hâlde, Yûsuf ve kardeşi (Bünyamin) babamıza bizden daha sevgilidir. Doğrusu babamız açık bir yanılığ içindedir.(8) “Yûsuf’u öldürün veya onu bir yere atın ki babanız sadece size yönelsin. Ondan sonra (tövbe edip) salih kimseler olursunuz”.(9)<sup>322</sup>

Bu kısımda sekizinci âyet-i kerimeden dokuzuncu âyete geçişi İbn Kesir, Naffi ve Kisâî tenvini zammeli şekilde okuyarak (مُبِينِ اقْتُلُوا) şeklinde, Asım, Ebû Amr, İbn Amir ve Hamza ise tenvini kesre ile (مُبِينِ اقْتُلُوا) şeklinde okumuşlardır.<sup>323</sup>

### 3.4. İşmam veya Revm ile Okuyuş “مَا لَكَ لَا تَأْمَنَّا”

قَالُوا يَا أَبَانَا مَا لَكَ لَا تَأْمَنَّا عَلَى يُوسُفَ وَإِنَّا لَهُ لَنَاصِحُونَ

“Babalarına şöyle dediler: “Ey babamız! Yûsuf hakkında bize neden güvenmiyorsun? Hâlbuki biz onun iyiliğini isteyen kişileriz”.<sup>324</sup>

İmamlardan sadece Ebû Câfer idğam ile okumuştur. Bunun dışındaki bütün kırâat-ı aşere imamları iki yol izlemiştir. Birincisi, (مَا لَكَ لَا تَأْمَنَّا) şeklinde mim (م) harfinin fethası ve birinci nûn (ن)’u ikinciye idğam ederek, ayrıca idğam edilen nûn (ن) harfinin harekesini damme oluşuna da işaret ederek işmam<sup>325</sup> ile okumuşlardır.

Yahut ikinci yol olarak, birinci nûn (ن) harfinin harekesini zayıflatarak revm<sup>326</sup> ile okumayı tercih etmişlerdir.<sup>327</sup>

<sup>322</sup> Yûsuf, 12/8, 9.

<sup>323</sup> İbn Mücahid, *Seb’a fi’l Kırâat*, C: I, s. 345; İbnü’l-Cezerî, *Tahbîr*, s. 412; Dimyâtî, *İthâf*, C: I, s. 329.

<sup>324</sup> Yûsuf, 12/11.

<sup>325</sup> Harekeyi sessizce işeretten ibarettir. Bkz. İbnü’l-Cezerî, *en-Neşr*, C: II, s. 121; Temel, *Kırâat ve Tecvid Istılahları*, s. 79; Ziyaüddîn, *Vesiletü’l-Gufrân*, s. 40.

<sup>326</sup> Harekeyi hafif bir sesle okumaktan ibarettir. Bkz. İbnü’l-Cezerî, *en-Neşr*, C: II, s. 121; Temel, *Kırâat ve Tecvid Istılahları*, s. 113.

**Tablo 20:** قَالُوا يَا أَبَانَا مَا لَكَ لَا تَأْمَنَّا عَلَى يُوسُفَ وَإِنَّا لَهُ لَنَاصِحُونَ

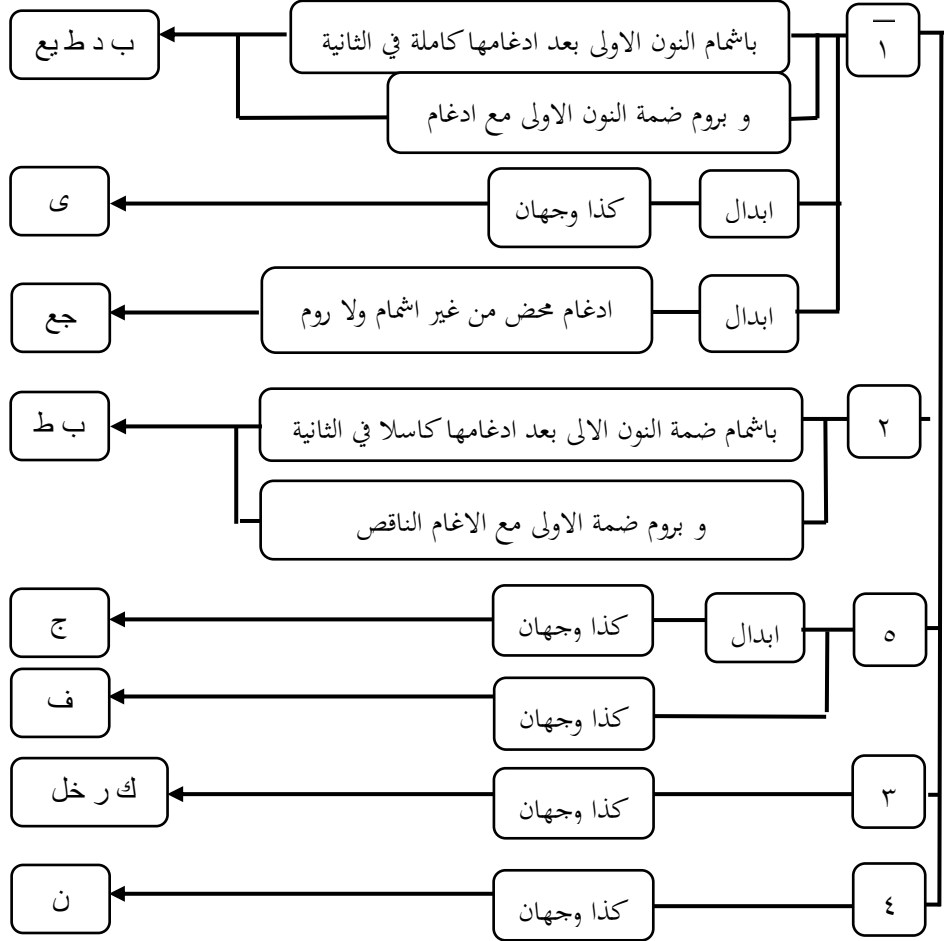

### 3.5. Hemze'nin İbdâli veya Isbâtı “الدُّبُّ”

قَالَ إِنِّي لَيَحْزُنُنِي أَنَّ تَذْهَبُوا بِهِ وَأَخَافُ أَنْ يَأْكُلَهُ الدَّبُّ وَأَنْتُمْ عَنْهُ غَافِلُونَ

“ Babaları, “Doğrusu onu götürmeniz beni üzer, siz ondan habersiz iken onu kurt yer, diye korkuyorum”.”<sup>328</sup>

Kırâat-1 aşere imamları (الدُّبُّ) kelimesinin okunuşunda ihtilaf etmiştir. Verş, Kisaî ve Ebû Amr, hemze hafif (sakin) olduğunda hemzesiz olarak (yâ harfine ibdal ederek) okurlar. Bunların dışında kalan kırâat imamar ise iki halde de hemzeli okurlar.

<sup>327</sup> İbn Mücahid, *Seb'a fi'l Kırâat*, C: I, s. 345; İbnü'l-Cezerî, *Tahbîr*, s. 412; Dimyâtî, *İthâf*, C: I, s. 329; Kabâkibî, *İzahu'r-Rumûz*, s. 456; Hayfa Abdurraûf Rıdvan, *Tefsîru'l-Kur'an*, C: 5, s. 87.

<sup>328</sup> Yûsuf, 12/13.

Kırâat imamlarından Verş, Kisaî, Ebû Amr, Ebû Câfer ve Halef'in ise, hemzeyi yâ harfine ibdal ederek okudukları rivayet edilmiştir.<sup>329</sup>

İbn Kesir, Nafî, Ebû Amr, Asım, İbn Âmir ve Hamza (الدُّبُّ) kelimesini hemzeli okurken Kisaî, Halef ve Verş hemzesiz okumuştur.<sup>330</sup> Konu ile ilgili “*Ebû Amr hemzesiz okurdu, Ebû Amr’dan hemzesiz olarak şöyle (الدُّبُّ) olarak okuduğunu işittim.*” şeklinde rivayetler bulunmaktadır. Hicazlıların ise hemzeli okuduğu rivayet edilmiştir. Asl olan bu kelimenin hemzeli okunmasıdır, çünkü (الدُّبُّ) kelimesi (rüzgârın her bir köşeden gelmesi) manasında olan (تَدَائِبُ) kelimesinden alınmıştır. Sanki kurt, hafıflığı ve hareketlerinin hızlılığı ile rüzgâra benzetilmiştir.<sup>331</sup>

---

<sup>329</sup> Dani, **et-Teysir**, C: I, s. 127; Pâluvî, **Zübde**, s. 73.

<sup>330</sup> İbn Mücahid, **Seb’a fi’l Kırâat**, C: I, s.346; Dani, **et-Teysir**, C: I, s.128; İbnü’l-Cezerî, **en-Neşr**, C: II, s. 394.

<sup>331</sup> Zemahşerî, **Keşşâf**, C: II, s. 448; Râzî, **Mefâtihu’l-Ğayb**, C: 18, s. 426; Kurtubî, **el-Câmi’ li Ahkâmi’l-Kurân**, C: 9, s. 140; Zencele, **Hüccetü’l-Kırâat**, C: I, s. 356.

Tablo 21:

قَالَ إِنِّي لَيَحْزُنُنِي أَنْ تَذْهَبُوا بِهِ وَأَخَافُ أَنْ يَأْكُلَهُ الذِّئْبُ وَأَنْتُمْ عَنْهُ غَافِلُونَ

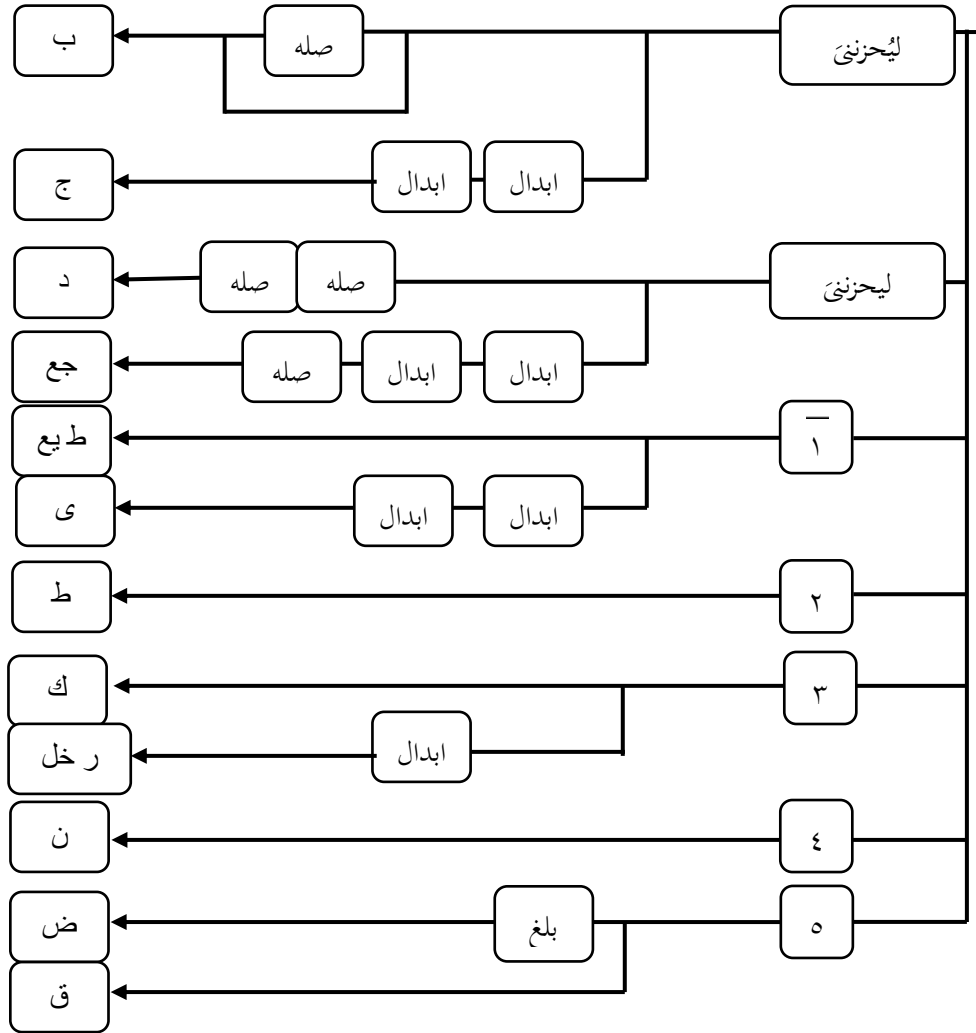

### 3.6. Nakil, Hareke Değişikliği ve Hazf “مُتَكًّا”

فَلَمَّا سَمِعَتْ بِمَكْرِهِنَّ أَرْسَلَتْ إِلَيْهِنَّ وَأَعْتَدَتْ لَهُنَّ مُتَكًّا وَآتَتْ كُلَّ وَاحِدَةٍ مِّنْهُنَّ سَكِّينًا وَقَالَتِ اخْرُجْ

عَلَيْهِنَّ فَلَمَّا رَأَيْنَهُ أَكْبَرْنَهُ وَقَطَّعْنَ أَيْدِيَهُنَّ وَقُلْنَ حَاشَ لِلَّهِ مَا هَذَا بَشَرًا إِنْ هَذَا إِلَّا مَلَكٌ كَرِيمٌ

“Kadın, bunların dedikodularını işitince haber gönderip onları çağırdı. (Ziyafet düzenleyip) onlar için oturup yaslanacakları yer hazırladı. Her birine birer bıçak verdi ve Yûsuf’a, “Çık karşılarına” dedi. Kadınlar Yûsuf’u görünce, onu pek büyüttüler ve şaşkınlıkla ellerini kestiler. “Hâşâ! Allah için, bu bir insan değil, ancak şerefli bir melektir dediler”.<sup>332</sup>

<sup>332</sup> Yûsuf, 12/31.

Kurrâ'dan Ebû Câ'fer, (مُتَّكًا) kelimesindeki hemzenin harekesini makabline/öncesine naklederek hemzenin hazfî ile okumuştur.<sup>333</sup>

**Tablo 22:**

فَلَمَّا سَمِعَتْ بِمَكْرِهِنَّ أَرْسَلَتْ إِلَيْهِنَّ وَأَعْتَدَتْ لَهُنَّ مُتَّكًا وَأَتَتْ كُلَّ وَاحِدَةٍ مِّنْهُنَّ سَكِينًا وَقَالَتِ اخْرُجْ عَلَيْهِنَّ

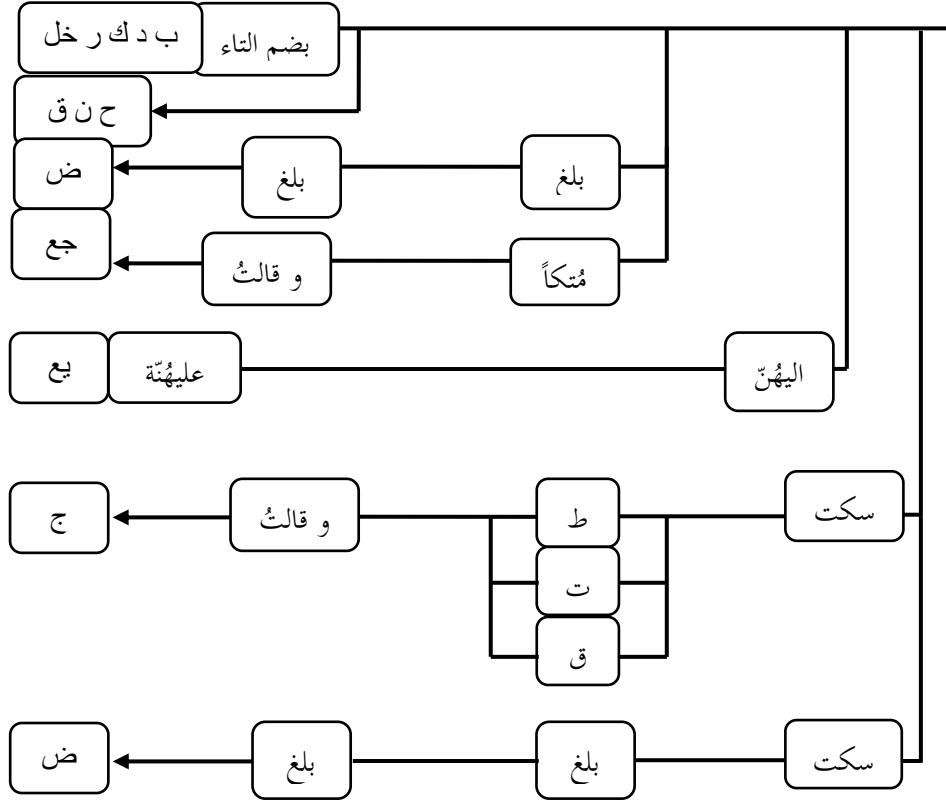

### 3.6.1. Hareke Değişikliği “وَقَالَتِ اخْرُجْ”

Kırâat-ı aşere imamları (وَقَالَتِ اخْرُجْ) kelimesinin okunuşunda ihtilaf etmiştir. İbn Kesir, Kisâî, Nâfi ve İbn Âmir, (وَقَالَتِ اخْرُجْ) kelimesindeki tâ (ت)'yi damme ile ( وَقَالَتِ ) şeklinde okumuşlardır. Nâfi'den rivayet edildiğine göre, bunların dışındaki imamlar aynı tâ (ت) harfini kesre ile okumuşlardır. Ebû Amr, Âsım ve Hamza da tâ (ت) harfini kesre ile okumuşlardır.<sup>334</sup>

<sup>333</sup> İbnü'l-Cezerî en-Neşr, C: II, s. 299; Kabâkîbî, İzahü'r-Rumûz, s. 459; Pâluvî, Zübde, s. 73.

<sup>334</sup> İbn Mücahid, Seb'a fi'l Kırâat, C: I, s. 175 ve 348.

### 3.6.2. Harf Ziyâdesi ve Hazfi “حَاشَ لِلَّهِ”

Kurrâdan yalnız Ebû Amr, (حَاشَا لِلَّهِ) şeklinde elif (ل) ile okumuştur. Bunun dışındaki kırâat-ı aşere imamları elifsiz olarak (حَاشَ لِلَّهِ) şeklinde okumuşlardır.<sup>335</sup>

Ebû Amr'ın, Kur'an-ı Kerim'in hattına tabi olarak (حَاشَ لِلَّهِ) ifadesini vasl ettiğinde (geçtiğinde) elif (ل) ile (حَاشَا لِلَّهِ) şeklinde vakf ettiğinde ise elif (ل) harfini hafifleterek okuduğu rivayet edilmiştir.<sup>336</sup> Ayrıca (حَاشَا لِلَّهِ) şeklindeki kıraatin İbn Mesûd'un kırâati olduğu söylenmektedir.<sup>337</sup>

Ebû Amr'ın elif (ل) ile okumasının delili, hiçbir Arap حَاشَكَ \ حَاشَ لَكَ demez, zira bu ifadelerin asıl kullanımları şu şekildedir. حَاشَا لَكَ \ حَاشَا لَكَ Ebû Amr dışındaki kırâat imamları ise, elifsiz okumuştur. Onların delili ise, bu kelimenin Mushaf'ta elifsiz olarak yazılmış olmasıdır ve Nahivcilerin حَاشَا kelimesinin fiil mi harf mi olduğu konusunda ihtilaf etmiş olmasıdır. Onlardan bir kısmı bu kelime fiildir derken bir kısmı da harftir demiştir.<sup>338</sup>

Bu kelimenin iki şekilde kullanımı vardır.

1) (حَاشَا لِلَّهِ)

2) (حَاشَ لِلَّهِ)

Arap dilinde her iki kullanımı da vardır. Asıl kullanımı birinci maddede verdiğimiz (حَاشَا لِلَّهِ) gibidir. Ancak kesret-i istimalden (çok kullanım) dolayı elif (ل)

<sup>335</sup> İbn Mücahid, **Seb'a fi'l Kırâat**, C: I, s. 348; Kabâkîbî, **İzahu'r-Rumûz**, s. 459; Hayfa Abdurraûf Rıdvan, **Tefsîru'l-Kur'an**, C: 5, s. 104.

<sup>336</sup> Dani, **et-Teysir**, C: I, s. 128; İbnü'l-Cezerî, **en-Neşr**, C: II, s. 295; Pâluvî, **Zübde**, s. 73.

<sup>337</sup> Taberi, **Camîu'l-Beyân**, C: 16, s. 82; Zemahşerî, **Keşşâf**, C: II, s. 465; Kurtubî, **el-Câmi' li Ahkâmi'l-Kurân**, C: 9, s. 181; Ebû Hayyân el-Endelûsî, **el-Bahru'l-Muhît**, C: 6, s.269; İbn Kesîr, **Tefsîru'l-Kur'âni'l-Azîm**, C: 4, s. 331; Tâhir b. Âşûr, **et-Tahrîr ve't-Tenvîr**, C: 14, s. 182.

<sup>338</sup> Zencele, **Hüccetü'l-Kırâat**, C: I, s.359.

harfi düşürülmüştür. Bu kelimedede hem istisna hem de tenzih manası vardır. Buradaki kullanımı tenzih (مَعَادَ اللَّهِ) manasındadır.<sup>339</sup>

**Tablo 23:** فَلَمَّا رَأَيْتَهُ أَكْبَرْتَهُ وَقَطَّعْتَ أَيْدِيَهُنَّ وَقُلْنَ حَاشَ لِلَّهِ مَا هَذَا بَشَرًا

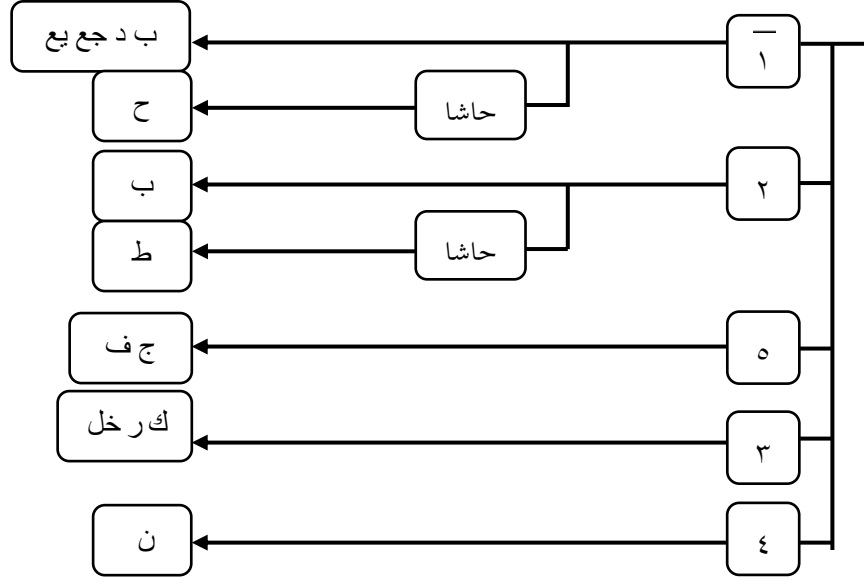

### 3.7. Harekeli veya Sakin Okuma “دَابَّأ”

قَالَ تَزْرَعُونَ سَبْعَ سِنِينَ دَابَّأ فَمَا حَصَدْتُمْ فَذَرُوهُ فِي سُنْبُلِهِ إِلَّا قَلِيلًا مِّمَّا تَأْكُلُونَ

“Yûsuf dedi ki: “Yedi yıl âdetiniz üzere ekin ekeceksiniz. Yiyeceğiniz az bir miktar hariç, biçtiklerinizi başağında bırakın”.<sup>340</sup>

Kurrâ (دَابَّأ) kelimesindeki hemzenin iskân/sakin kılınması, harekelenmesi ve iskâtı konusunda ihtilaf etmiştir. İbn Kesîr, Nâfi, Ebû Amr, İbn Âmir, Hamza, Kisâî, Ebû Câfer, Yakub ve Halef, hemzeyi sakin olarak okumuşlardır. Hafs rivayet ettiğine göre Âsım (دَابَّأ) şeklinde hemzeyi fetha ile okumuştur.<sup>341</sup>

<sup>339</sup> Ferrâ, **Me’âni’l-Kur’ân**, C: II, s. 39.

<sup>340</sup> Yûsuf, 12/47.

<sup>341</sup> İbn Mücahid, **Seb’a fi’l Kırâat**, C: I, s. 349; Zencele, **Hüccetü’l-Kırâat**, C: I, s.359; Dani, **et-Teysir**, C: I, s. 129; İbnü’l-Cezerî, **en-Neşr**, C: II, s. 295; Pâluvî, **Zübde**, s. 74; Hayfa Abdurraûf Rıdvan, **Tefsîru’l-Kur’an**, C: 5, s. 109.

Burada iki lügat vardır. Bu kelime de aynı النَّهْر\النَّهْر\الطَّعْنَ\الطَّعْنَ kelimeleri gibidir. Bütün isimlerin ikinci harfleri boğaz harflerinden biri olduğunda harekelenmesi de iskânı da caizdir.<sup>342</sup>

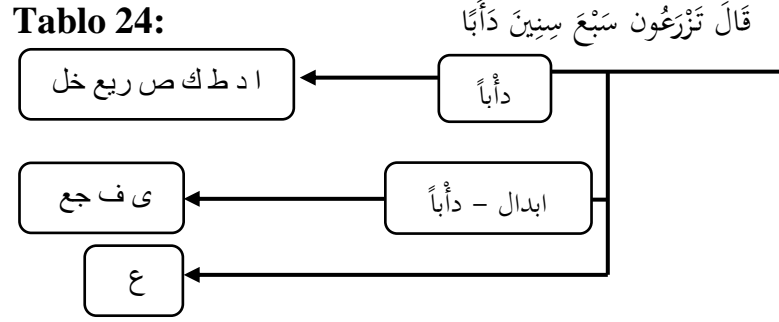

### 3.8. Harf Değişikliği ve Teshîl, Kalb, İdğam veya Med ile Okuma “بِالسُّوءِ الْإِيَّ”

وَمَا أُبْرِئُ نَفْسِي إِنَّ النَّفْسَ لَأَمَّارَةٌ بِالسُّوءِ إِلَّا مَا رَحِمَ رَبِّي إِنَّ رَبِّي غَفُورٌ رَحِيمٌ

“Ben nefsimi temize çıkarmam, çünkü Rabbimin merhamet ettiği hariç, nefis aşırı derecede kötülüğü emreder. Şüphesiz Rabbim çok bağışlayandır, çok merhamet edendir” dedi.<sup>343</sup>

İmam Nâfi'nin birinci ravisi Kâlûn ve İbn Kesîr'in ikinci ravisi Kunbül birinci hemzeyi kasr ile beraber teshil yaparak, med ve hemzeyi meksur vâv'a kalb ederek idğam ile okurlar. Verş, İbn Kesîr'in ikinci ravisi Kunbül, Ebû Cafer ve Yakub'un ikinci ravisi Ruveys ikinci hemzenin teshili ile okurlar. Verş ve İbn Kesîr'in ikinci ravisi Kumbul ikinci hemzeyi sakin (ي) yâ harfine kalb ederek de okumuşlardır. Verş ve İbn Kesîr'in ikinci ravisi Kubül birinci hemzeyi hafz ederek hem kasr ve hem de med ile de okumuşlardır.<sup>344</sup>

<sup>342</sup> Zencele, **Hüccetü'l-Kırâat**, C: I, s.359.

<sup>343</sup> Yûsuf, 12/53.

<sup>344</sup> Pâluvî, **Zübde**, s. 74.

Tablo 25:

إِنَّ النَّفْسَ لِأَمَّارَةٌ بِالسُّوءِ إِلَّا مَا رَحِمَ رَبِّي

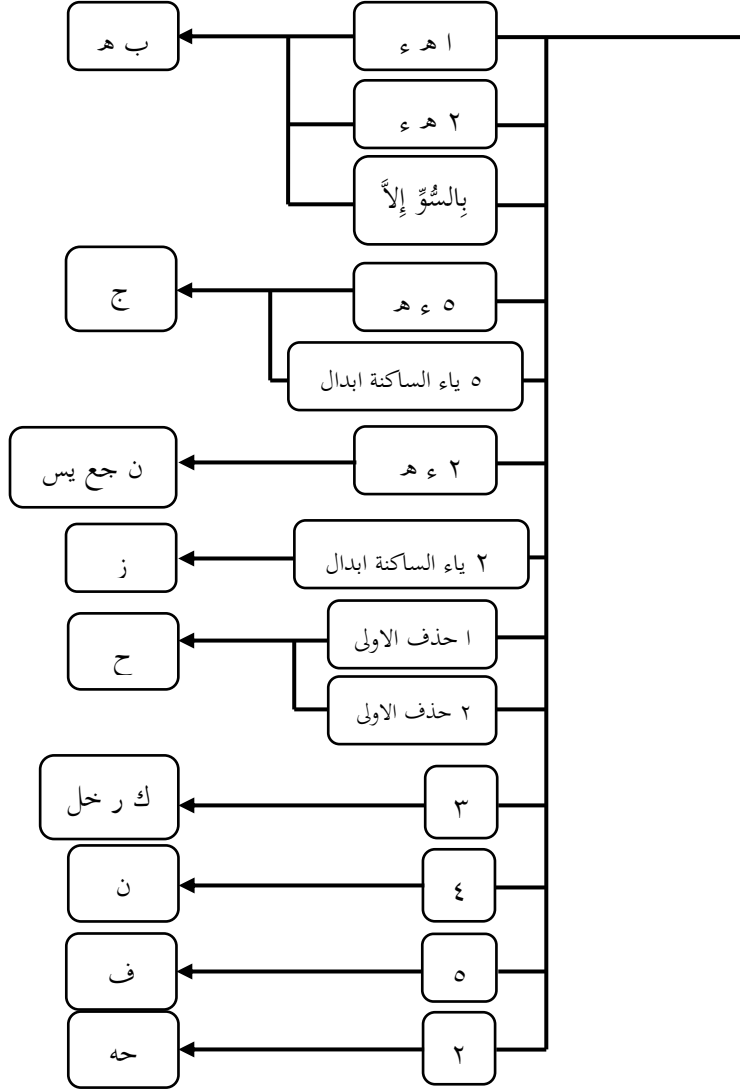

### 3.9. Harflerde Ziyâde, Noksan ve Hazf “فَلَمَّا اسْتِيَأَسُوا مِنْهُ”

فَلَمَّا اسْتِيَأَسُوا مِنْهُ خَلَصُوا نَجِيًّا قَالَ كَبِيرُهُمْ أَلَمْ تَعْلَمُوا أَنَّ أَبَانَكُمْ قَدْ أَخَذَ عَلَيْكُمْ مَوْتًا مِنَ اللَّهِ وَمَنْ قَبْلُ مَا فَرَّطْتُمْ فِي

يُوسُفَ فَلَنْ أَبْرَحَ الْأَرْضَ حَتَّى يَأْذَنَ لِي أَبِي أَوْ يَحْكُمَ اللَّهُ لِي وَهُوَ خَيْرُ الْحَاكِمِينَ

“Ondan ümitlerini kesince, kendi aralarında konuşmak üzere bir kenara çekildiler. Büyüklere dedi ki: “Babanızın Allah adına sizden söz aldığını, daha önce de Yusuf hakkında işlediğiniz kusuru bilmiyor musunuz? Artık babam bana izin

verinceye veya Allah, hakkımda hükmedinceye kadar buradan asla ayrılmayacağım. O, hükmedenlerin en hayırlısıdır.”<sup>345</sup>

Kurrâ’dan yalnız İbn Kesîr’in birinci ravisi Bezzî, tâ’dan (ت) sonra elif (ا) ile ve hemzesiz olarak yâ (ي) ’nın da fethası ile okumuştur. Geri kalan kurrâ ise (استَيَّسُوا) şeklinde okumuşlardır. Her iki okuyuşta da mana aynıdır.<sup>346</sup>

Ferrâ; İbn Abbas’ın hemzesiz, Medinelilerin ise hemzeli okuduğunu söylemektedir.<sup>347</sup>

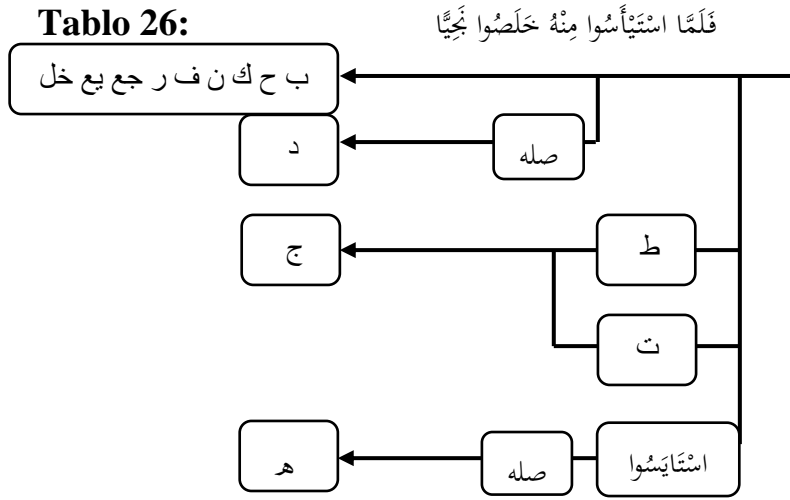

### 3.10. Harflerde Ziyâde, Noksan ve Hazf “مَنْ يَتَّقِ وَيَصْبِرْ”

Kırâat-ı aşere imamlarından yalnız İbn Kesir vakf ve vasl halinde (يَتَّقِي) şeklinde yâ (ي) harfi ile okumuş, bunun dışındaki imamlar ise hem vasl hem de vakf halinde yâ (ي) ’sız okumuştur.<sup>348</sup>

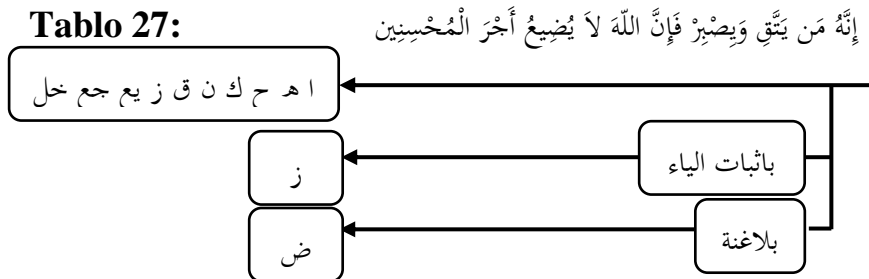

<sup>345</sup> Yûsuf, 12/80.

<sup>346</sup> Pâluvî, *Zübde*, s. 75; Hayfa Abdurraûf Rıdvân, *Tefsîru'l-Kur'an*, Cilt: 5 s. 126.

<sup>347</sup> Ferrâ, *Me'âni'l-Kur'ân*, C: II, s. 56.

<sup>348</sup> İbn Mücahid, *Seb'a fi'l Kırâat*, C: I, s. 351; Pâluvî, *Zübde*, s. 75.

### 3.11. Harflerde Ziyâde, Noksan ve Hazf “حَتَّىٰ إِذَا اسْتَيْأَسَ الرُّسُلُ”

حَتَّىٰ إِذَا اسْتَيْأَسَ الرُّسُلُ وَظَنُّوا أَنَّهُمْ قَدْ كُذِّبُوا جَاءَهُمْ نَصْرُنَا فَنُجِّيَ مَنْ نَشَاءُ وَلَا يُرَدُّ بَأْسُنَا عَنِ الْقَوْمِ الْمُجْرِمِينَ

“Nihayet peygamberler ümitlerini kesecek hâle gelip yalanlandıklarını düşündükleri sırada, onlara yardımımız geldi de, böylece dilediğimiz kimseler kurtuluşa erdirildi. Azabımız ise, suçlular topluluğundan geri çevrilemez”.<sup>349</sup>

Kurrâ’dan yalnız İbn Kesîr’in birinci ravisi Bezzî, tâ (ت) harfinden sonra elif (ل) ile ve hemzesiz olarak yâ (ي)’nin da fethası ile okumuştur. Geri kalan kurrâ ise (اسْتَيْأَسُوا) şeklinde okumuşlardır.<sup>350</sup>

İbn Kesir, Bezzî rivayetinde hemzenin asıl hali ile ve elif (ل)’i öne alarak hemzesiz اسْتَيْأَسَ حَتَّىٰ إِذَا اسْتَيْأَسَ şeklinde okumuştur, çünkü bu kelime اَيْئَسَ’den gelmektedir. Araplar iki ifade ile şöyle اَيْئَسْتُ وَ اَيْئَسْتُ derler. Her kim hemzesiz şekilde اسْتَيْأَسَ derse o bir lügat üzerinedir. Yani اَيْئَسْتُ diyen kişinin lügati üzerinedir. اَيْئَسْتُ denildiği zaman nûn (ن), fâ (ف) yerine (faul fiilin) nakledilir ve اسْتَعْفَلَ kalıbında اسْتَيْأَسَ olur. Daha sonra hemze tahfif edilir ve elif (ل) sakin olur, sonra hemzenin fethası bir öncesine verilerek اسْتَيْأَسَ den اَيْئَسَ den halini alır.

İbn Kesir dışındaki imamlar ise yâ (ي) ve hemze ile اَيْئَسْتُ diyen kişinin lügati üzerine اَيْئَسَ وَ اَيْئَسَ حَتَّىٰ إِذَا اسْتَيْأَسَ şeklinde okumuştur. Ve Araplar da bu kelimeleri اَيْئَسَ وَ اَيْئَسَ / اَيْئَسَ وَ اَيْئَسَ şeklinde kullanmışlardır. Allah Teâlâ da Kur’an’ı Kerim’de <sup>351</sup>وَإِذَا رَأَوْا آيَةً يَسْتَسْخِرُونَ (Bir mucize görseler alay ederler.) buyurmaktadır.<sup>352</sup>

<sup>349</sup> Yûsuf, 12/110.

<sup>350</sup> Pâluvî, Zübde, s. 75.

<sup>351</sup> Sâffât, 37/14.

<sup>352</sup> Zencele, Hüccetü’l-Kırâat, C: I, s. 365.

### 2.17.1. Hareke Değişikliği, Ziyâde, Noksan, Şeddeli veya Şeddesiz Okuma “فُنْجِيَّ”

Aynı ayet-i kerimede (فُنْجِيَّ) kelimesinde ihtilaf edilmiştir. İmamlardan Âsım, İbn Âmir ve Yâkûb, فُنْجِيَّ مِنْ نَشَاءِ şeklinde tek nûn (ن), cîm (ج) harfinin şeddesi ve yâ (ي) harfinin da fethası ile okumuşlardır. İbn Kesir, Nafî, Ebû Amr, Hamza Kisaî, Cafer ve Halef ise, (فُنْجِيَّ) şeklinde iki nûn (ن) ile birinci nûn (ن) harfini dammeli, ikinci nûn (ن)'u fethalı, cim (ج)'i şeddeli, sondaki yâ (ي) harfini ise yine fethalı olarak okumuşlardır.<sup>353</sup> Delilleri ise <sup>354</sup>إِنَّا لَنَنْصُرُ رُسُلَنَا وَالَّذِينَ آمَنُوا فِي الْحَيَاةِ الدُّنْيَا ve <sup>355</sup>فُنْجِيَّ مِنْ نَشَاءِ ayet-i kerimeleridir. Bu ifadeler geçmişte olan bir işin halini hikâye etmektedir<sup>356</sup>

### Tablo 28:

<sup>353</sup> İbn Mücahid, *Seb'a fi'l Kırâat*, C: I, s. 352; Zencele, *Hüccetü'l-Kırâat*, C: I, s. 368; Dani, *et-Teysir*, C: I, s. 1303; İbnü'l-Cezerî, *en-Neşr*, C: II, s. 296; Kabâkîbî, *İzahu'r-Rumûz*, s. 465; Pâluvî, *Zübde*, s. 75; Hayfa Abdurraûf Rıdvan, *Tefsîru'l-Kur'an*, C: 5, s. 139.

<sup>354</sup> Ğâfir, 40/51.

<sup>355</sup> Yûsuf, 12/110.

<sup>356</sup> Zencele, *Hüccetü'l-Kırâat*, C: I, s.368.

حَتَّىٰ إِذَا اسْتَيْسَرَ الرُّسُلُ وَوَدَّوْا أَنَّهُمْ قَدْ كُذِّبُوا جَاءَهُمْ نَصْرُنَا فَنُجِّيَ مَنْ نَشَاءُ وَلَا يُرَدُّ بَأْسُنَا عَنِ الْقَوْمِ الْمُجْرِمِينَ

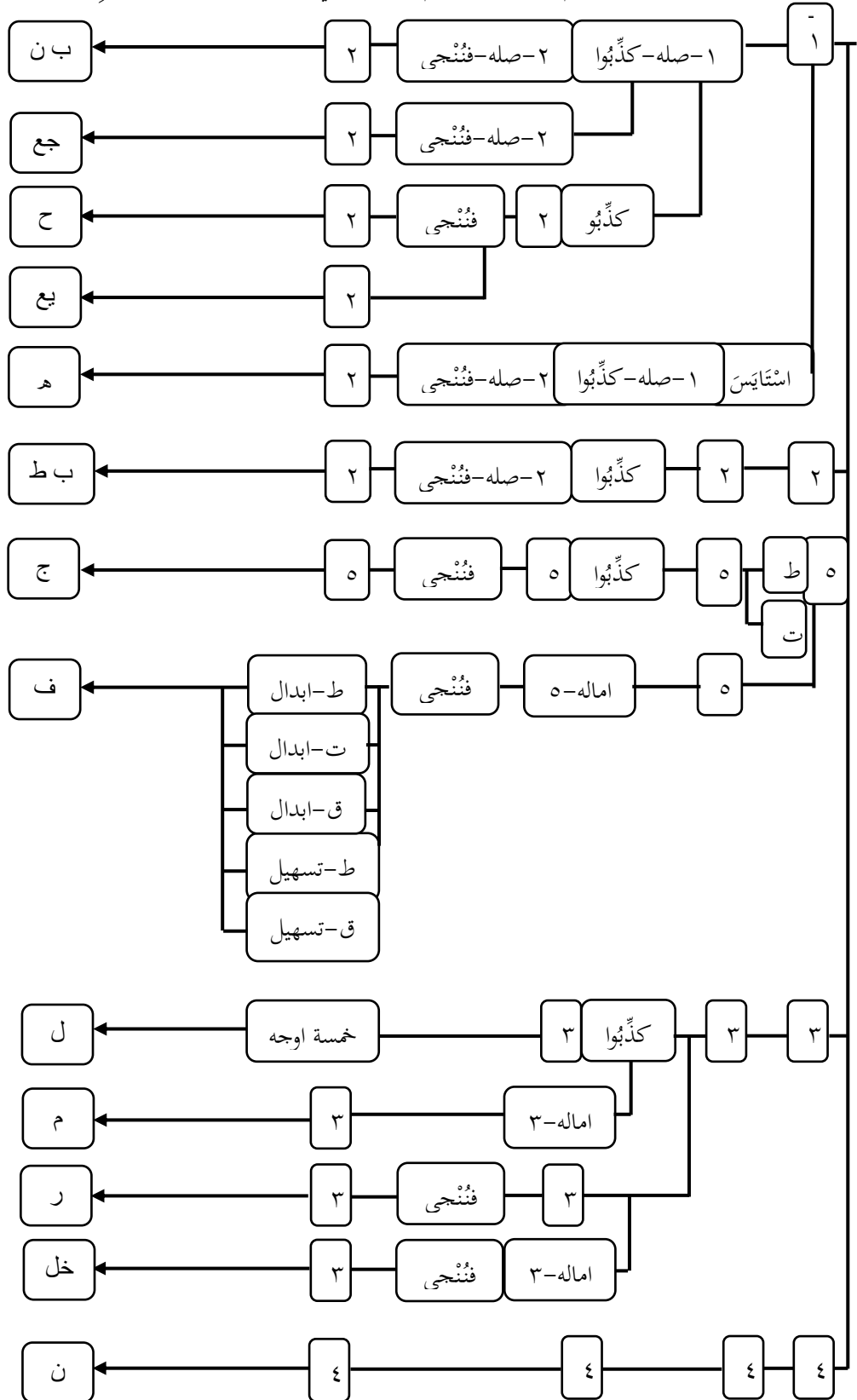

## SONUÇ

Kırâat ilminin temeli, “*Kur’an yedi harf üzere inmiştir*” hadis-i şerifine dayanmaktadır ve bu ilmin konusu, Kur’ân kelimelerinin telaffuz şekilleridir. Şüphesiz Kur’an’ın nüzûlünden sonra sahabe Kur’an’ın ezberlenmesine, hatasız bir şekilde okunmasına ve bir sonraki nesile nakledilmesine büyük önem vermiştir. Dolayısıyla bu hassasiyet kırâat ilminin teşekkülüne zemin hazırlamıştır. Bu ilim her dönemde erbabının önderliğinde arz ve sema yöntemleriyle tahsil edilmiştir ve günümüzde de aynı şekilde devam etmektedir.

Kırâat ilmi ile Hz. Peygamber ve sahabenin okudukları gibi sahih bir kırâatle Ku’ran’ı okumak hedeflenmektedir. Bunun yanı sıra bu ilim bize Kur’an’ın ilk dönemlerde nasıl anlaşıldığına dair de önemli katkılar sağlamaktadır. Zira müfessirlerin çoğunluğu, sahabeden ve kırâat imamlarından nakledilen kırâat farklılıklarına yer vermiş ve bu farklılıkların mana bağlamında sağladığı zenginlikten de istifade etmişlerdir. Kırâat ilmi, çalışmamız boyunca tahlil ettiğimiz okuyuş farklılıklarında da görüldüğü üzere Kur’an’ın anlaşılmasına sağladığı katkılar yönüyle ayrı bir önem arz etmektedir.

Kırâat farklılıklarının temeli “*ahruf-i seb’a*” ile ilgili nakledilen sahih rivayetlere dayanmakla beraber, Yûsuf Sûresi’nde incelediğimiz örneklerden de anlaşılacağı üzere Arap dilinin farklı kullanımlarına ve ilk zamanlarda Arap yazısında hareke ve noktalama olmayışına dayanmaktadır. Bu etkenler Kur’an kelimelerinden bir kısmının farklı şekillerde kırâat edilmesine imkân sağlamıştır.

Yûsuf Sûresi özelinde tespit ettiğimiz yukarıda da değinmiş olduğumuz etkenlerden kaynaklanan kırâat farklılıkları ziyâde, noksan, müfret’ten cemi’ye dönüşme, fiilin gâib veya muhâtap olarak okunması, fiilin gâib veya nefsi mütekellim mea’l-ğayr olarak tilaveti şeklinde karşımıza çıkmaktadır. Ayrıca hazf, harf ve hareke değişikliği, hemze’nin ibdali veya isbâtı, teshîl, imâle, kalb, idğam, med, şeddeli veya şeddesiz, işmam veya râvm ile okuma gibi farklılıklar olduğu tespit edilmiştir. Bu farklılıklardan birbirine yakın olanları birleştirerek şu altı madde halinde toparlamamız konunun biraz daha sadeleşmesine yardımcı olacaktır.

Yûsuf Sûresi’nde toplam otuz iki farklı okuyuş tespit edilmiştir. Bu farklılıkların on yerde harflerde ziyâde, noksan ve hazf gibi farklılıklardan oluştuğu görülmüştür.

On dokuz yerde harf ve hareke deęişiklięi gibi farklılıklar olduęu, sekiz yerde hemze'nin ibdâli veya isbâtı, teshîl, imâle, kalb, idğam, med, şeddeli veya şeddesiz, işmam veya revm ile okuma gibi farklılıkların meydana geldięi tespit edilmiştir. İki yerde müfretten cemiye dönüşme şeklinde iki yerde fiilin gâib veya muhâtap olarak okunması şeklinde, beş yerde fiilin gâib veya nefsi mütekellim mea'l-ğayr olarak okunması şeklinde farklılık bulunmaktadır. Ayrıca bu farklılıklardan on altı tanesinin mana açısından deęişikliğe sebep olduęu görülmüştür. Tespit edilen deęişimlerin manaya ne tür bir etki yaptıęına ise, çalışmamızın ikinci bölümünde farklılık teşkil eden kelimelerin tahlillerinde ayrıntılı olarak yer verilmiştir. Bu farklılıkların Yûsuf Sûresi'ne kırâat yönünden esneklik, ayet-i kerîmelerin manalarının anlaşılması yönünden ise zenginlik sağladığı gözlemlenmiştir. Manaya etki etmeyen on altı farklılık ise üçüncü bölümde işlenmiştir.

Çalışmamızda Yûsuf Sûresi'ndeki kırâat farklılıklarının tahlili ile kırâat ilminin Kur'an'ın anlaşılmasında ve tefsir edilmesindeki önemli rolünü ortaya koymaya gayret ettik. Bu çalışma ile Yûsuf Sûresi'ndeki okuyuş farklılıklarına dikkat çekerek bu deęişikliklerin mana yönünden etkilerini tespit etmeye çalıştık.

Kırâatlerin mana bağlamındaki semeresine dikkat çekmeye gayret ettiğimiz bu çalışmanın daha sonra yapılacak olan dięer sûrelerin kırâat-ı aşere açısından incelenmesi gibi kapsamlı bir çalışmaya ve Kur'an'ın daha iyi anlaşılmasına büyük katkı sağlayacağını umuyoruz.

## BİBLİYOGRAFYA

Ahmed b. Hanbel:	<b>el-Müsned</b> , tah. Şuayb el-Arnaût, Adil Mürşit v.d, Müessesetü'r-Risale, Beyrut, 2001.
Ahmet Mahmut Abdu's-Sem'i:	<b>el-Vâfi fi Keyfiyeti Tertîli'l-Kur'âni'l-Kerîm</b> , Dâru'l-Kütübi'l-İlmiyye, Beyrût, 2000.
Akdemir, Mustafa Atilla:	<b>Kırâat İlmî Eğitîm ve Öğretim Metotları</b> , İfay, No: 336 2. Baskı İstanbul, 2015.
Akkuş Murat:	<b>“İbnü'l-Cezerî'de İndirac Usûlü”</b> İbnü'l-Cezerî Sempozyumu Tebliğ Metni, Bursa, 2018.
Âlûsî, Şehâbeddin Muhammed b. Abdülhüseyni:	<b>Rûhu'l-Meânî, fi Tefsîril-Kur'âni'l-Azîm ve Sebi'l-Mesânî</b> , tah. Abdulbari Atiyye, Dâru'l-Kütübi'l-İlmiyye, Beyrut, 1995.
Birişik, Abdulhamit:	<b>Kırâat İlmî ve Tarihi</b> , Emin Yayınları, Bursa, 2004.
Buhârî, Ebû Abdullah Muhammed b. İsmail:	<b>el-Câmiu's-Sahîh</b> , Dâru İbn Kesir, 1. Bsk. Beyrut, 2002.
Buladı, Kerim:	<b>”Klasik Tefsir Mukaddimelerinde Yedi Harf Meselesi ve Yorumlar”</b> , Yakın Doğu Üniversitesi İlahiyat Fakültesi Dergisi, 2, 2016.
Cemâlu'd-Dîn Ebû'l-Ferec Abdurrahman b. Ali b. Muhammed el-Cevzi:	<b>Funûnu'l-Efnân fi Uyûni Ulûmi'l-Kurân</b> , Daru'l-Beşâir, Beyrût, 1987.
Cerrahoğlu, İsmail:	<b>Tefsir Usûlü</b> , Tdv. Yayınları, 25. Baskı, Ankara, 2014.
Çetin, Abdurrahman:	<b>Kırâatların Tefsire Etkisi</b> , Ensar Yay., İstanbul, 2012.
Çetin, Abdurrahman:	<b>Kur'an 'ın İndirildiği Yedi Harf ve Kırâatler</b> , Ensar neşriyat, İstanbul, 2013.
Çimen, Abdullah Emin:	<b>Hafızlık Tarihi ve Türkiyede Hafızlık Kurumunun İşlevselliği</b> , Sayfa Dijital Baskı, İstanbul, 2010.
Dağ, Mehmet:	<b>Geleneksel Kırâat Algısına Eleştirel Bir</b>

	<b>Yaklaşım</b> , İsam Yayınları, İstanbul, 2011.
Dağ, Mehmet:	<b>Tenzilden Tezyine Mushaf-ı Şerif</b> , Fecr Yayınları, Ankara, 2017.
Dânî, Ebû Amr Osmân b. Saîd:	<b>Câmiu'l-Beyân fi'l Kırâati's-Seba'l-Meşhure</b> , Câmiatü'ş-Şârika, İmarat, 2007.
Dânî, Ebû Amr Osmân b. Saîd:	<b>et-Teysîr fi'l-Kırâati's-Sab'</b> , tah. Otto Pretzl, 2. Baskı, Dâru'l-Kitabi'l-Arabî, Beyrut, 1984.
Devseri, İbrahim b. Saîd:	<b>Muhtasaru'l-İbarat Li Mucemi Mustalahati'l-Kırâat</b> , Daru'l-Hadâra, Riyad, 2008.
Dimyâtî, Ahmed b. Muhammed Şhâbuddîn el-Bennâ:	<b>İthâfu Fudalâi'l-Beşer fi'l-Kırâati'l-Erbaate Aşer</b> , Dâru'l-Kütübi'l-İlmiyye, tah. Enes Mühra, Lübnan, 2006.
Ebû Ali, El-Hasan b. Ahmet b. Abdulğaffâr:	<b>el-Hüccetü li'l-Kırâati's-Seb'a</b> , tah. Bedrettin Kahveci, Dâru'l-Memûn, Beyrut, 1993.
Ebû Dâvud, Süleyman b. El-Eş'a:	<b>es-Sünen</b> , tah. Sa'd Ali, Mısır, 1952.
Ebû Hayyân Muhammed b. Yûsuf Ali b. Yûsuf b. Hayyân Esîrûddin el-Endelûsî:	<b>el-Bahru'l-Muhîr fi't-Tefsîr</b> , tah. Sıtkî Muhammed Cemîl, Dâru'l-Fikr, Byerut, 2000.
Ebû Şâme, Şihâbüddîn Abdurrahman b. İsmail b. İbrahim el-Makdisî:	<b>el-Mürşidü'l-Vecîz</b> tah., Tayyar Altıkulaç, TDV, Ankara, 1986.
Ebû'l-Fazl Abdurrahman b. Ahmet b. Hasan er-Râzî:	<b>Meâni'l-Ahrufu's-Seb'a</b> , tah. Hasan Ziyâuddîn Itr, Dâru'n-Nevâdir, Beyrut, 2016.
Ebû'l-Beka Abdullah b. Hüseyin Abdullah el-Akberî:	<b>et-Tibyân fi İ'rabi'l-Kur'ân</b> , tah. Muhammed Becâvî, Matbaatü'l-İsa el-Bâbî el-Halebi, Mısır, ty.
Eroğlu, Ali:	<b>“ İbn Mihrân en-Nisâbüri”</b> , DİA, İstanbul, TDV, 1999.
Ezherî, Ebû Mansur Muhammed	<b>Me'âni'l-Kırâat</b> , Merkezu'l-Buhûs fi

b. Ahmed el-Heravi:	Külliyet'l-Âdâb, Riyad, 1991.
Ezherî, Ebû Mansur Muhammed b. Ahmed el-Heravi:	<b>Tehzîbu'l-Luġa</b> , tah. Dr. Abdullah Derviş, Daru'l-Mısriyye, Kahire, yy, C: 5, s. 12.
Ferrâ, Ebî Zekeriyâ Yahya b. Ziyâd:	<b>Me'âni'l-Kur'ân</b> , Alemü'l-Kitab, Beyrut, 1983.
Hafeyan, Ahmet Mahmud Abdusseme':	<b>Eşhuru'l-Mustalahât fi Fenni'l-Eda ve İlmi'l-Kırâat</b> , Daru'l-Kütübi'l-İlmiyye, Beyrut, 2001.
Halil b. Ahmed, Ebû Abdurrahman el-Ferâhidî:	<b>Kitâbu'l-Ayn</b> , tah. Dr. Mehdî el-Mahzûmî, Dr. İbrâhîm es-Samerrâî, Mektebetü'l-Hilâl, Beyrut, 1988.
Hayfa Abdurraûf Rıdvan:	<b>Tefisîrü'l Kur'an bi'l-Kırâat-il Kur'anîyyeti'l-Aşr</b> , Camiatül islamiyye, Gazze, 2007.
Heyet:	<b>el-Mu'cemü'l-Vasît</b> , İdâratü'l-Âmme li'l- Mu'cemât ve İhyâi't-Türâs, Kâhire, 1976.
İbn Hâleveyh Hüseyin b. Ahmed:	<b>el-Hüccetü fi'l-Kırâatis-Seb'a</b> , tah., Abdu'l Alî Salim Mükerrrem, Dâru's-Şurûk, (3. Bsk.), Beyrut, 1979.
İbn Kuteybe, Abdullah b. Müslim:	<b>Tevili Müşkili'l-Kur'an</b> , Tahkik: İbrahim Şemsüddin, Dâru'l-Kütübil-İlmiyye, Beyrut, Lübnan, 1973.
İbn Manzûr, Ebu'l-Fadl Cemâluddîn Muhammed İbn Mukerrem:	<b>Lisânu'l-Arab</b> , Dâru's-Sâdır, Beyrut, 1993
İbn Mihrân en-Nisâbü'rî:	<b>el-Gâye fi'l-Kırâati'l Aşr</b> , tah. Muhammed Gıyâs el-Cenbâz, Riyad, 1441/1990.
İbn Mücâhid, Ebû Bekir:	<b>Kitâbü's-Seb'a fi'l-kırâât</b> , tah. Şevki Dayf, (2. Bsk.), Dâru'l-Maârif, Kahire, 1981.
İbn Zencele, Ebû Zür'a Abdurrahman b. Muhammed:	<b>Hüccetü'l-Kırâât</b> , tah. Saîd el-Afgânî, er-Risâle, Beyrut, 1997.
İbn Kuteybe:	<b>Tevili Müşkili'l-Kur'an</b> , tah. İbrahim şemsü'd- din, Daru Kütübü'l-ilmîyye, Beyrut 1973.

İbnu'l Bâziş, Ebû Câfer Ahmed b. Ali b.Ahmed b. Halef el-Ensârî:	<b>Kitabu'l-İknafi'l-Kırâati's-Seb'a</b> , tah. Dr. Abdulmecid Kuttaş, Dâru'l-Fıkr, Dimaşk, h. 1403/1982.
İbnü'l-Cezerî, Ebü'l-Hayr Şemsuddîn Muhammed b. Muhammed:	<b>en-Neşr fi'l-Kırâati'l-Aşr</b> , Ali Muhammed Dabbâ' tah., Daru'l-Kutubi'l-İlmiyye, Beyrut 1960.
İbnü'l-Cezerî, Ebü'l-Hayr Şemsuddîn Muhammed b. Muhammed:	<b>Müncidu'l-Mukriîn ve Mürşidu't-Tâlibîn</b> , Dâru'l-Kütübi'l-İlmiyye, yy. 1999.
İbnü'l-Cezerî, Ebü'l-Hayr Şemsuddîn Muhammed b. Muhammed:	<b>Şerh-u et-Tayyibeti'n-Neşr fil Kırâati'l-Aşr</b> , Dâru'l-Kütübi'l-İlmiyye, Beyrut, 2000.
İbnü'l-Cezerî, Ebü'l-Hayr Şemsuddîn Muhammed b. Muhammed:	<b>Tahbîru't-Teysîr fi'l-Kırâati'l-Aşr</b> , tah. Ahmed Muhammed Müflih el-Kudât, Dâru'l-Furkân, Ürdün, 2000.
İbnü'l-Cezerî, Ebü'l-Hayr Şemsuddîn Muhammed b. Muhammed:	<b>Takîbu'n-Neşr fi'l-Kırâati'l-Aşr</b> , Dâru'l-Kübübi'l-İlmiyye, Beyrut, 2002.
İbnü'l-Cezerî, Ebü'l-Hayr Şemsuddîn Muhammed b. Muhammed:	<b>Ġâyetü'n-Nihâye fi Tabakâti'l-Kurrâ</b> , (nş. G. Bergstraesser), Dâru'l-Kütübü'l-İlmiyye, Birinci Bsk. Beyrut, 2006.
İbn Kesîr, Ebü'l-Fidâ İsmail b. Amr:	<b>Tefsîru'l-Kur'âni'l-Azîm</b> , tah. Muhammed Hüseyin Şemsüddin, Dâru'l-Kütüb'l-İlmiyye, Beyrut, 1999.
Kabâkîbî, Şemseddin Muhammed:	<b>İzahu'r-Rumûz ve Miftahu'l-Künûz</b> , tah: Ahmed Halit Şukri, Dâru Ammar, Ürdün, 2003.
Kâdî, Abdulfettâh:	<b>el-Vâfi fi Şerhi's-Şâtibiyye</b> , Mektebetü's-Sevâdî, Cidde, 1992.
Kâdî, Abdulfettâh:	<b>el-Büdûru'z-Zâhira fi'l-Kırâati'l-Aşri'l-Mütevâtira</b> , Dâru'l-Beyrûtî, Dimaşk, 2007.
Kahire Arap Dili Kurumu:	<b>Mucemu'l-Vasîd</b> , İbrahim Mustafa, Muhammed

	Neccâ vd. Dâru'd-Da'vâ, Kahire. 2004.
Karaçam, İsmail:	<b>Kur'ân-ı Kerîm'in Faziletleri ve Okumanın Kâideleri</b> , İfav, 31. Bsk, İstanbul, 2018.
Karaçam, İsmail:	<b>Kırâat İlminin Kur'an Tefsirindeki Yeri ve Mütevatir Kırâatların Yorum Farklarına Etkisi</b> , İfav, İstanbul, 1996.
Kılıç, Mustafa:	<b>Kırâat-Tefsir İlişkisi Zemahşerî Örneği</b> , İfav, İstanbul, 2015.
Kurtubî, Muhammed b. Ahmed:	<b>el-Câmi li Ahkâmi'l-Kur'ân</b> , Mısır, 1966.
Ma'mer b. Ebî Amr Râşid el-Ezdî Ebû Urve el-Basrî:	<b>El-Câmi'</b> (Abdurrezzâk'ın Musannefine ek olarak yazılmış), tah. Habîburrahman el-Azamî, Mektebetü'l-İslamî, Beyrut, 1403. C. 11, s. 444.
Mâturîdî, Muhammed b. Muhammed Ebû Mansûr:	<b>Tefsîru'l-Mâturîdî</b> , tah. Mecdi Baslum, Dâru'l-Kütübî'l-İlmiyye, Beyrut, 2005.
Mekkî b. Ebî Talib el-Kaysî:	<b>el-İbane an Meâni'l-Kırâat</b> , tah. Abdül Fettah Şelebi, Dâru'n-Nahda, Mısır, y.y.
Menn'a b. Halil el-Kattan:	<b>Nuzûlü'l-Kur'an Ala Seb'ati Ahruf</b> , Mektebetü'l-Vehbe, Kahire, 1991.
Mes'ul, Abu'l-Ali:	<b>Mucemü Mustalahâti İlmi'l-Kırâati'l-Kuraniyye</b> , Daru's-Selam, Kahire, 2007.
Muhammed Emîn Efendi:	<b>Umdetü'l-Hallân fi İdâh-i Zübdeti'l-İrfân</b> , Hanefye Kitabevi, İstanbul, H. 1287.
Muhammed b. Sâlim Muhaysın:	<b>el-Mühezeb fi'l-Kırâati'l-Aşr</b> , Mektebetü'l-Ezher, Mısır, 1997.
Muhammed Mustafa el-A'zami:	<b>Vahyedilişinden Derlenişine Kur'an Tarihi Eski ve Yeni Ahit ile Karşılaştırmalı Bir Araştırma</b> , Trc. Ömer Türker, Fatih Serenli, İz Yayıncılık, İstanbul, 2014.
Muhaysın, Muhammed Salim:	<b>el-İrşâdâtü'l-Celiyye, fi'l-Kırâati's-Seb' min Tarîkı'ş-Şâtıbiyye</b> , Dâr-u Muhaysın, Kâhire, 2015.

Muhammed b. Muhammed b. Muhammed Ebû'l-Kâsım en-Nüveyrî:	<b>Şerhu Tayyibeti'n-Neşr fi'l-Kırâati'l-Aşr</b> , Dâru'l-Kütübi'l-İlmiyye, Beyrut, 2003.
Müslim, Ebû'l-Hüseyn Müslim b. Haccâc:	<b>el-Câmiu's-Sahîh</b> , Dâru'l-Kütübi'l-İlmiyye, 1. Bsk. tah. Muhammed Fuad Abdulbâkî, Beyrut, 1991.
Nesaî, Ahmed b. Şuayb:	<b>es-Sünen</b> , Mısır, 1964.
Nesefî, Abdullah b. Ahmed b. Mahmûd:	<b>Medârikü't-Tenzîl ve Hakâiku't-Tevîl</b> , Dâru'l-Kütübi'l-İlmiyye, Beyrut, 1971.
Okçu, Abdülmecit:	<b>İbnü'l-Cezeri Kuran ve Kırâat</b> , Akev, Erzurum, 2001.
Önder, Muharrem:	<b>“Şaz Kırâatlar ve İslam Hukuku Açısından Değeri”</b> , İslam Hukuku Araştırmaları Dergisi, sy. 13, 2009.
Pakdil, Ramazan:	<b>Ta'lim Tecvid ve Kırâat</b> , İfav, 14. Bsk. İstanbul, 2018.
Pâlûvî, Hâmid b. Hâce Abdülfettâh:	<b>Zübdetü'l-İrfân fi Vucûhi'l-Kur'ân</b> , İstanbul: ty.
Râgıb el-İsfehânî, Hüseyin b. Muhammed:	<b>el-Müfredât fi Ğarîbi'l-Kur'an</b> , Dâru'l-Kalem, ed-Dâru's-Şâmiyye, 1. Baskı, Beyrut, 1991.
Râzî, Fahrüddîn Muhammed b. Ömer:	<b>Mefâtihu'l-ğayb</b> (et-Tefsîru'l-Kebîr), Dâru İhya-i Tûras Arabi, Beyrut, H. 1420.
Sa'lebî, Ahmet b. Ahmed b. İbrahim:	<b>el-Keşf vel-Beyân an Tefsîri'l-Kur'ân</b> , tah. Ebû Muhammed b. Âşûr, Dâru İhyai't-Türâsi'l-Arabî, Beyrut, 2002.
Subhî Sâlih:	<b>Mebâhis fi Ulûlim'l-Kur'an</b> , Daru'l-İlm'l-Melayin, Beyrut, 2000.
Suyûtî, Celâlüddîn Abdurrahman:	<b>Ed-Dürü'l-Mensûr fi't-Tefsîri bi'l-Me'sûr</b> , Daru'l-Fikr, Beyrut, 2011.
Suyûtî, Celâlüddîn Abdurrahman:	<b>el-İtkân fi Ulûmi'l-Kur'ân</b> , Beyrut, 1973.

Süfyân es-Sevrî, Ebû Abdillâh b. Saîd b. Mesrûk el-Kûfî:	<b>Tefsîru's-Sevrî</b> , Dâru'l Kütübi'l-İlmiyye, Beyrut, 1983. C: I, s. 137.
Şâtibî, Ebû Muhammed:	<b>Metnü's-Şâtibiyye Hirzü'l-Emânî ve Vechü't-Tehânî fil Kırâati's-Seb'a</b> , tah., Muhammed Temîm ez-Ze'abî, Mektebetü Dâru'l-Hüdâ, Medîne, 2005,
Taberi, Ebû Câfer Muhammed b. Cerir:	<b>Camîu'l-Beyân an Te'vîli Âyi'l-Kur'ân</b> , tah. Abdullah b. Abdulmuhsin et-Türkî, Dâru Hicr, Beyrut, 2001.
Tâhir b. Âşûr, Muhammed b. Muhammed et-Tûnusî:	<b>et-Tahrîr ve't-Tenvîr</b> , Dâru't-Tûnusiyye, Tunus, 1984.
Temel, Nihat:	<b>Kırâat ve Tecvid Istılahları</b> , İfav, İstanbul, 1997.
Tetik Necati:	<b>Başlangıçtan IX Hicri Asra Kadar Kırâat İlminin Talimi</b> , İşaret Yayınları İstanbul, 1990.
Tirmizî, Muhammed b. İsâ:	<b>el-Câmiu's-Sahîh</b> , (Sünen) Daru'l-Ğarb'l-İslamî, tah. Beşşar Avvad Maruf, Beyrut, 1996.
Vehbe b. Mustafa el-Züheyli,	<b>et-Tefsîru'l-Vasît</b> , Daru'l-Fikr, Dimeşk, 2001.
Yahyâ b. Ziyâd el-Ferrâ:	<b>Meâni'l-Kurân</b> (nşr. Ahmed Yûsuf Necâtî - M. Ali en-Neccâr - Abdülfettâh İsmâil Şelebî), Beyrut, 1980.
Zehebî, Şemsüddîn Ebû Abdillâh Muhammed b. Ahmed b. Osmân:	<b>Ma'rifetü'l-Kurrai'l-Kibâr Ale't-Tabakâti ve'l-A'sâr</b> , Dâru'l-Kütübi'l-İlmiyye, Beyrut, 1997
Zerkânî, Muhammed Abdülazîm:	<b>Menâhilü'l-İrfân fî Ulûmi'l-Kur'ân</b> , tah. Ahmed b. Ali, Daru'l-Hadis, Kahire, H. 1422
Zerkeşî, Bedreddîn Muhammed b. Abdillâh:	<b>el-Burhân fî Ulûmi'l-Kur'ân</b> , tah. Yusuf Abdurrahman Mar'aşî, Dâru'l-Ma'rife, Beyrut, 1994.
Zemahşerî, Ebü'l-Kâsım Mahmûd b. Ömer b.	<b>el-Keşşâf an Hakâiki Ğavamizi't-Tenzîl</b> , Dâru'l-Kütübi'l-İlmiyye, Beyrut, 1987.

Muhammed el-Hârizmî:	
Ziyaüddîn, Ahmet:	<b>Şerhli Tatbikli Sualli Tecvid Vesîletü'l-Ğufrân,</b> Günümüz Türkçesine uyarlayan, Kerim Buladı, Kayıhan Yayınları, İstanbul, 2013.
Ziyâuddîn İtr:	<b>Ahruf-i Seb'a ve Menziletü'l-Kıraâti Minha,</b> Dâru Beşâiri'l-İslamiyye, Beyrut, 1988.