

T.C.  
İSTANBUL ÜNİVERSİTESİ  
SOSYAL BİLİMLER ENSTİTÜSÜ  
ESKİÇAĞ TARİHİ BİLİM DALI

**T.C. YÜKSEKÖĞRETİM KURULU  
DOKÜMANTASYON MERKEZİ**

Yüksek Lisans Tezi

İMİKUŞAĞI HÖYÜĞÜ  
9. YAPI KATI ÇANAK ÇÖMLEĞİ

104812

RECEP ÇÖMLEKÇİ  
12245

Tez Danışmanı: Prof.Dr.ÖNDER BİLGİ  
Düzeltilmiş Tez

İstanbul, 2001

TEZ ONAYI

Enstitümüz Tarih Ana Bilim Dalında 12245 numaralı **Recep Çömlekçi**'nin hazırladığı “İmikuşığı Höyüğü 9.Yapı Katı Çanak Çömleği” konulu YÜKSEK LİSANS / DOKTORA TEZİ ile ilgili TEZ SAVUNMA SINAVI, Lisansüstü Öğretim Yönetmeliği'nin 28.Maddesi uyarınca 18/06/2001 Pazartesi günü saat: 14.00'de yapılmış, sorulan sorulara alınan cevaplar sonunda adayın tezinin *Kabulü*.....'ne\* **OYBİRLİĞİ / OYÇOKLUĞUYLA** karar verilmiştir.

JÜRİ ÜYESİ	KANAATI(*)	İMZA
Prof.Dr.Önder Bilgi	<i>Kabulü</i>	<i>Ö. Bilgi</i>
Prof.Dr.Oktay Belli	<i>Kabul</i>	<i>Belli</i>
Doç.Dr.Gülsün Umurtak	<i>Kabul</i>	<i>Umurtak</i>

\* BU KISMA SAVUNMA SONUCUNA GÖRE “KABULÜ”, “REDDİ” VEYA “DÜZELTİLMESİ” YAZILACAKTIR.

## ÖZ

İmikuşığı höyüğü Keban Baraj Gölü kurtarma projesi dahilinde 1981 – 1986 yılları arasında Prof.Dr.Veli Sevin başkanlığında kazılmıştır. İmikuşığı Höyüğü Elazığ İli, Baskil İlçesi'ne bağlı İmikuşığı (Eski Malhasan) köyünün kuzeybatı kenarındadır.

Tez konusunu oluşturan 9. Yapı Katı çanak çömleği Geç Kalkolitik Çağdan Osmanlı Dönemine kadar tabakalaşma gösteren İmikuşığı Höyüğünde Eski Hitit Krallık döneminden Hitit İmparatorluk dönemine geçiş olarak tarihlendirilmektedir. Çanak çömlek bölgede az bilinen M.Ö. 2. Bin yıl çanak çömleğidir. İmikuşığı'nda Habur çanak çömleği özellikleri gösteren 13. ve 12. Yapı Katlarından 11. ve 10. Yapı Katlarına geçişte çanak çömlekçilikte radikal bir farklılaşma gözlenmekte tüm kap formlarının Orta Anadolu ile ilişkili olduğu gözlenmektedir.

10. Yapı Katında etrafı surlu bir Hitit kutsal alanı görünümündeki İmikuşığı 9. Yapı Katında eski önemini yitirmiş basit ve korumasız bir köye dönüşmüştür. Mimari dokunun tümüyle değişmiş olmasına rağmen çanak çömlek geleneğindeki süreklilik burada oturan halkın değişmediğine işaret eder. 9. Yapı Katı çanak çömleğinin Orta Anadolu çanak çömleği özellikleri gösterdiği gözlenmiştir.

## ABSTRACT

The Mound of İmikuşığı was excavated by Prof.Dr.Veli Sevin, in the framework of salvage excavations in the Keban Dam Reservuar in 1980'ies. It is situated nortwest of the village of İmikuşığı (ancient Malhasan) in the district of Baskil (Elazığ)

The Mound comprises cultural layers from the Late Chalcolithic to the times of Ottoman Empire. The 9th architectuarl level of the mound corresponds to the transtional period from the Old Hittite to the Hittite İmperial Period. The architectural levels 13. and 12. includes Habur Ware. In the succeeding levels 11. and 10. radical changes occur in the pottery. All the vessel forms in these levels have close parallels to those of Central Anatolia.

The settlement from the 10th architectural level with an impressive fortification wall gives the impression of a holy city. The 9th level, however, demonstrates a small, simple village without fortification. Although the architectural layout underwent a radical change, the pottery stays the same. The pottery of the 9th architectural level exhibits close parallels to those of Central Anatolia, as well.

## ÖNSÖZ

İmikuşığı Höyüğü kazıları Eski eserler ve Müzeler Genel Müdürlüğünün izni ile ODTÜ Keban ve Aşağı Fırat Havzası Kurtarma Projesi dahilinde 1981-1986 yılları arasında Prof.Dr.Veli SEVİN başkanlığında kazılmıştır. Yapılan kazılar sonucunda Geç Kalkolitikten Osmanlı dönemine kadar yerleşildiği tespit edilmiştir.

Yüksek lisans tezi konumu oluşturan 9. Yapı Katı Çanak Çömleği Eski Hitit ile Hitit İmparatorluk dönemi arasındaki geçiş zaman dilimini kapsamaktadır. Malzeme bölgede az bilinen 2.bin yıl malzemesidir.

Malzemeyi çalışmaya izin veren, çalışmalarında başından itibaren her konuda yardımlarını esirgemeyen ve yol gösteren saygı değer hocam Prof.Dr.Veli SEVİN'e, bilim dalı hocam Prof.Dr.Oktay BELLİ'ye ve Elazığ'da Müze çalışmalarım sırasında her yönden kolaylık sağlayan başta sayın müze müdürü Ülker ARDIÇOĞLU olmak üzere bütün müze personeline teşekkürlerimi sunarım.

Prof.Dr.Veli SEVİN'in İstanbul Üniversitesinden ayrılması nedeniyle Tez danışmanlığımı üstlenen Prof.Dr.Önder BİLGİ'ye bana gösterdiği anlayış ve yardımlarından dolayı teşekkür ederim. Tezimin düzeltilmesi aşamasında yardımlarını esirgemeyen Doç.Dr.Gülsün UMURTAĞ ve Dr.Şevket DÖNMEZ'e teşekkürlerimi sunmayı bir borç bilirim.

Ayrıca çalışmalarım süresince hiçbir zaman beni yalnız bırakmayan, bana her konuda yardımcı olan, çizim eskizlerimi yapan Deniz Şükriye Meral AY EFE'ye (MA) teşekkürlerimi bir borç bilirim. Manevi desteği yanında her konuda yardımlarını esirgemeyen başta Daire Başkanım Alparslan ERDER ve tüm mesai arkadaşlarıma çok teşekkür ederim. Çalışmamın son aşamalarında Tübingen Üniversitesi kütüphanelerinde çalışmamı sağlayan tüm yetkililere, Almanya'daki çalışmam sırasında hiçbir yardımdan kaçınmayan arkadaşım Ferhan Sakal ve Eşi Bärbell Shlenkel Sakal'a en içten teşekkürlerimi sunarım.

İstanbul Üniversitesi Araştırma Fonu Yürütücü Sekreterliği ve Araştırma Fonu Saymanlığı yetkililerine teşekkür ederim.

İstanbul, 2001



## İÇİNDEKİLER\*

ÖZ.....	
ÖNSÖZ.....	i
LEVHA, HARİTA, PLAN VE RESİMLER LİSTESİ.....	ii-iii
KISALTMALAR.....	iv
GİRİŞ.....	1
I. İMİKUŞAĞI'NIN COĞRAFİ KONUMU.....	1
II. İMİKUŞAĞI'NDA YAPILAN ARAŞTIRMALARIN TARİHÇESİ.....	2
III. ÇANAK ÇÖMLEĞİN DEĞERLENDİRİLMESİ.....	9
1. ELE GEÇTİĞİ MİMARİYE GENEL BİR BAKIŞ.....	9
2. MAL GRUPLARI.....	11
A. Yalın Mallar.....	11
A1 Kaba Yalın Mallar.....	12
A2 İnce Yalın Mallar.....	13
A3 Boyalı Yalın Mallar.....	14
A4 Kırmızı Astarlı Yalın Mallar.....	14
A5 Beyaz Astarlı Yalın Mallar.....	15
B. Açıklı Özenli Mallar.....	16
C. Kaba Mallar.....	17
D. Saman Yüzeyle Mallar.....	18
E. Ayrışık Mallar.....	19
3. FORMLAR.....	20
a. Tepsiler.....	20
b. Tabaklar.....	20
c. Çanaklar.....	20
d. Çömler.....	20
e. Vazolar.....	20
f. Maşrapalar.....	21
g. Testiler.....	21
h. İri Kaplar.....	21
ı. Minyatür Kaplar.....	21
j. Ayrışık Kaplar.....	21
k. Ritonlar.....	21

1. Parçalar .....	22
1. Dipler .....	22
2. Kulplar .....	22
3. Gövdeler .....	22
IV. KATALOG VE LEVHALAR .....	23
SONUÇ.....	100
BİBLİYOGRAFYA.....	i-x
İSTATİSTİK TABLOLARI .....	I-XXII
KRONOLOJİ TABLOSU.....	XXIII
KOD (BULUNTU YERİ) LİSTESİ .....	XXIV
HARİTALAR .....	XXV, 1-5
PLANLAR.....	XXVI, 1-4
RESİMLER .....	XXVII, A-U



## LEVHA, HARİTA, PLAN VE RESİMLER LİSTESİ

### LEVHALAR

Levha I	Tepsi ve Tabaklar
Levha II	Çanaklar
Levha III	Çanaklar
Levha IV	Çanaklar
Levha V	Çanaklar
Levha VI	Çanaklar
Levha VII	Çanaklar
Levha VIII	Çanaklar
Levha IX	Çanaklar
Levha X	Çanaklar
Levha XI	Çömlekler
Levha XII	Çömlekler
Levha XIII	Çömlekler
Levha XIV	Çömlekler
Levha XV	Çömlekler
Levha XVI	Çömlekler
Levha XVII	Çömlekler
Levha XVIII	Vazolar
Levha XIX	Vazolar
Levha XX	Maşrapalar
Levha XXI	Testiler
Levha XXII	Testiler
Levha XXIII	İri Kaplar
Levha XXIV	Minyatür Kaplar
Levha XXV	Ayrışık Kaplar
Levha XXVI	Dipler
Levha XXVII	Dipler
Levha XXVIII	Kulplar
Levha XXIX	Kulplar
Levha XXX	Gövde Parçaları
Levha XXXI	Gövde Parçaları
Levha XXXII	Gövde Parçaları

### HARİTALAR

Harita 1-	Karakaya Baraj Gölü alanının Türkiye'deki yeri
Harita 2-	İmikuşığı'nın Doğu Anadolu Bölgesi'ndeki konumu
Harita 3-	Karakaya Baraj Gölü alanındaki belli başlı ören yerleri
Harita 4-	İmikuşığı ve konumu
Harita 5-	İmikuşığı ve yakın çevresi

### PLANLAR

Plan 1-	İmikuşığı Höyüğü'nün topoğrafik planı
Plan 2-	İmikuşığı Höyüğü kazı açma anahtarı
Plan 3-	9. Yapı Katı mimari durum planı
Plan 4a-	1981 test açması kod sistemi
Plan 4b-	1982 – 1986 kod sistemi

## RESİMLER

- A 1. Maşrapalar  
2. Çömlek
- B 1. Amfora  
2. Minyatür Şişe ve Tabak
- C 1. Kartal Başı Riton  
2. Kartal Başı Riton
- D 1. Minyatür Kaplar  
2. İp delikli kapak
- E 1. Askos parçaları, minyatür kap ve süzgeç parçası  
2. Çömlek
- F 1. Üçgen ve çapraz boya bezemeli kap parçaları  
2. Çapraz boya bant bezemeli kap parçaları
- G 1. Saklı astar ve yiv bezemeli kap parçaları  
2. Boya bant bezemeli kap parçaları
- H 1. Boya bezemeli kulp ve kap parçaları  
2. Sokma ve sokma bant bezemeli kap parçaları
- I 1. Boyalı ve oluk bezemeli kap parçaları  
2. Hayvan kabartma bezemeli kap parçası
- J 1. Tabaklar  
2. Dudakları basit tabaklar
- K 1. Tepsiler  
2. Testiler
- L 1. Matara parçaları  
2. Matara ağız parçaları
- M 1. Vazo ağız parçaları  
2. Amfora dip parçaları
- N 1. Memecikli, yiv bezemeli ve ip delikli kap parçaları  
2. Pitos parçası
- O 1. Yonca ağızlı testi parçası  
2. İnce yalın mal örnekleri
- P 1. Yalın mal örnekleri  
2. Beyaz astarlı mal örnekleri
- R 1. Kırmızı astarlı mal örnekleri  
2. Kaba mal örnekleri
- S 1. Saman yüzeyli mal örnekleri  
2. Kendinden astarlı mal örnekleri
- T 1. Açıklı mal örnekleri  
2. Ayırışık mal örnekleri
- U 1. Kulp ve tutamak örnekleri

## KISALTMALAR

AA Archäologischer Anzeiger

AST Arařtırma Sonuları Toplantısı

bkz. Bakınız

FBO Formu Belli Olmayan

İst. Mitt. İstanbuler Mitteilungen

KBY Kùltür Bakanlıđı Yayını

KPY Keban Projesi Yayını

KST Kazı Sonuları Toplantısı

ODTÜ Orta Dođu Teknik Üniversitesi

Pl. Plate

s. Sayfa

TAD Türk Arkeoloji Dergisi

TTKY Türk Tarih Kurumu Yayını

vd. ve devamı

WVDOG Wissenschaftliche Veröffentlichungen der Deutschen Orient Gesellschaft

## GİRİŞ\*

Çalışmamızın konusunu, Eski Hitit dönemine tarihlenen İmikuşağı höyüğü 9. Yapı Katı çanak çömleği oluşturmaktadır. Bu malzemenin çalışılma amacı ise bölgede az bilinen M.Ö. 2. Bin yıl çanak çömleğinin özelliklerine ışık tutabilmek ve İmikuşağı höyüğü çanak çömleğinin bu dönemdeki yerini tespit etmektir.

İstanbul Üniversitesi Van Bölgesi Tarih ve Arkeoloji Araştırma Merkezinde saklanmakta olan İmikuşağı höyüğü 9. Yapı Katı “Kazı Çanak çömlek Fişleri” incelenerek kazılar sırasında yapılan çizimler ve tutulan notlar gözden geçirilmiştir. Bu fişlerden form grupları ayrılarak her form grubuna bir numara verilmiştir. Müze çalışmalarında kullanmak ve çalışmayı kolaylaştırmak amacı ile bir form cetveli oluşturulmuştur.

Her sene düzenli olarak kazılar sırasında tutulan kazı defterleri gün gün incelenerek buluntu yeri listeleri ile karşılaştırılmış ve 9. Yapı Katının sınırları tespit edilmiştir.

Müzedeki çalışmada kullanılmak üzere istatistik fişleri hazırlanmıştır. Müze çalışması sırasında zaman kaybını en aza indirmek ve çanak çömleğin istatistik fişlerine aktarımını kolaylaştırmak için tanımlamalar için numaralar kullanılmıştır. Daha sonra bu numaralar metne çevrilmiştir.

Kazı sırasında “Kazı Çanak Çömlek Fişleri”ne yapılan çizimlerin kontrolleri yapılmış, gerekli görüldüğünde yeni çizimler yapılmıştır. Mal ve form grupları açısından çanak çömlek örnekleri fotoğraflanmıştır.

Toplanan verilere dayanılarak mal grupları altında çanak çömleğin istatistiksel verileri çıkartılmıştır.

Kazı sırasında toplanan çanak çömlekler, buldukları yıla göre Kazı Envanter, Etüd, Çizim ve Müze Envanter numaralama sistemine göre aşağıda açıklanan şekilde verilmiştir.

Kazı Envanter Numarası : İ.U. 58.86

Bulunduğu Yıl

Envanter Sıra No

İmikuşağı

Etüd Numarası : İ.U. 86 (245)

Etüdlük Eser Çizim No

Bulunduğu Yıl

İmikuşağı

Çizim Numarası : İ.U. 86.120

Çizim Sıra No

Bulunduğu Yıl

İmikuşağı

Müze Envanter Numarası : 86/PT 1-54

Müze Envanterlik Eser

Sıra ve Yer No

Pişmiş Toprak

Müzeye Geliş Yılı

Çanak çömleğin tanımlanması; form, mal, astar, açkı, yüzey rengi, hamur rengi, katkı, ağız çapı, bezemesi göz önüne alınarak yapılmıştır.

**Form (Biçim) :** Kolaylıkla tanımlanabilen maşrapa, testi, amphora, şişe, matara ve vazo gibi formlar dışında kalan kaplar çanak ve çömlek olarak tanımlanmıştır. Çanak, kase ve tabak ayrımında bazı tutarsızlık ve karışıklıklar meydana gelmektedir. Kase; çapı yüksekliğinin iki katından az olan kaplara, çanak; çapı yüksekliğinden fazla olan kaplara, tabak ise; çapı yüksekliğinin dört ile altı katı arasında olan kaplar olarak kabul edildi. Çömlekler ise gövde genişlikleri ile gövde yükseklikleri yaklaşık olarak eşit, ağız çapları yüksekliklerinden az olan boyunlu ve boyunsuz kaplardır.

**Mal :** Aşağıda inceleyeceğimiz teknik özellikler bakımından farklılık gösteren çanak çömlekler hangi formda olursa olsun ayrı mal gruplarında incelendi. Hamur, astar, açkı, yüzey rengi, hamur rengi, katkı ve bezemesi mal gruplarının oluşturulmasında kıstas olarak kullanılan temel teknik özellikler olarak alındı.

**Renk** : Parça kesitlerinden veya astarsız yüzeylerden izlenebilen renkler çanak çömleğin hamur rengi saptandı. Bazen bu kesitlerde iki farklı renk görüldü. Bu farklılık hamurun pişmesi ile ilgili olmalıdır. Yüzey rengi iç ve dışta olmak üzere ikiye ayrılmıştır. Kapalı formlarda genelde iç yüzey rengi hamur rengi ile aynıdır. Dış yüzey ise kabın astarlı veya boya bezemeli oluşuna göre farklılıklar göstermektedir.

**Astar** : Kilin sulandırılarak kap üzerine bir fırça ile veya kabın sıvı içine daldırılması ile kap yüzeyinin farklı ve güzel bir görünüm alması sağlanır. Astar hamurun kendi renginde olabileceği gibi (kendinden astarlı denilir) farklı renklerde de olabilir.

**Açkı** : Çanak çömlek astarlandıktan sonra veya astarlanmadan fırınlanmaya geçmeden gölgede kurutulmaya bırakıldığı sırada yüzey taş, kemik veya kemik parçası gibi sert bir cisim ile yapılan parlatma işlemine açkı ya da perdah adı verilir. Açkılama ile kap üzerine bezeme yapmakta mümkündür. Açkılama derecesine göre az, orta ve parlak açkılı ayrımları kullanılabilir.

**Katkı** : Çanak çömleğin yapılması sırasında hamurun içine bilinçli olarak katılan maddelere katkı adı verilir. Kil hamuru içindeki katkı miktarı ve çeşidi çıplak gözle ve bazı durumlarda büyüteç yardımıyla saptanmıştır. Genelde katkı maddesi olarak kum kullanılmıştır. Kumun bu kadar çok kullanılması kil yatağının özelliğinden kaynaklandığını akla getirmektedir. Kum yanında çeşitli boylarda taş katkı ile bitki, saman gibi organik katkılar ile azda olsa mika katkı görülmektedir. Katkı hamurun daha kolay şekillenmesini sağladığı gibi pişme ısısını düşürmesi açısından da önemlidir.

**Yapım** : Kapların yapım tekniği el ve çark yapımı olarak ikiye ayrılır. Ancak incelediğimiz çanak çömlek içinde minyatür kaplar hariç hepsi çark yapımıdır. Çanak çömlek genelde hızlı dönen çarkta yapılmıştır. Matara, rython ve askos gibi özel formların ise kalıp ile yapıldığı tahmin edilmektedir. Çark izleri kap eğer açkısız ve astarsız ise dış yüzeydende tespit edilmektedir.

**Bezeme** : Boya, açkı, çizgi, sokma, bant gibi birçok şekillerde olabilir. Boya bezeme astarlı yüzey üzerine fırça ile uygulanır ve sabitlemek için kap tekrar fırınlanır. Genelde boya bezemeler bant, dolu üçgenler şeklinde kap üzerine uygulanmıştır. Memecik şeklinde kabartma bezemeler, ucu sivri bir aletle yapılan



çizi ve sokma bezemelerde vardır. Ayrıca kabın çarkta yapımı sırasında yapılan oluk ve saklı astar bezemeler ile açık bezemede görülmüştür.

**Pişme** : Çanak çömleğin pişme dereceleri yüzeylerine ve çeper kesitlerine bakılarak belirlenmiştir. Pişme iyi, orta ve kötü olmak üzere belirlenmiştir. Çanak çömleğin kesitinde öz yoksa bu kabın iyi piştiğini gösterir. Ayrıca yüzeye vurulduğunda gelen sis metalik ise bu da kabın iyi piştiğinin göstergesidir. İyi pişmeyen kapların kesitleri bisküvi gibi kırılmıştır. Genelde mutfak kapları az pişirilen kaplardır.

## I. İMİKUŞAĞI'NIN COĞRAFI KONUMU

Batıda Kayseri Uzunyayla'dan itibaren doğu sınırlarına kadar uzanan geniş araziye (yaklaşık 157.000 km<sup>2</sup>) Doğu Anadolu denir. Küçük Asyada denilen Anadolu yarımadası, güneyindeki kuru bozkır ile kuzeyindeki ve Kafkas arazileri arasında, tektoniğiyle sıradağlar sistemiyle buraya doğru sokulur, sıkışır ve yüksek Doğu Anadolu arazisi oluşur. Bu bölge, Anadolu yarımadasının doğuya doğru aynen devamıdır ve düzenli bir biçimde dikdörtgenin bu köşesini doldurur, tamamlar. Yalnız Doğu Anadolu Jeolojik durumu ve yapısıyla, yüzey şekilleriyle, iklimiyle, bitki örtüsüyle, ekonomisiyle hatta toplumsal yaşantısıyla, Anadolu yarımadasının diğer 6 coğrafi bölgesinden tümüyle farklı, orjinal bir bölge meydana getirir.<sup>1</sup>

İmikuşağı höyüğü bu bölge içinde Elazığ ili, Baskil ilçesine bağlı İmikuşağı (Eski Malhasan) köyünün kuzeybatı kenarındadır. Malatya'nın 26 km. Kuzeyindeki höyük konglomera bir kayalık üzerine kurulmuştur. Tohma Çayının Fırat'la birleştiği noktanın karşı kıyısındadır (Harita 1-5).

İmikuşağı Baskil Ovası ile Malatya Ovası arasında akan Fırat Nehri kıyısında yer alır. Baskil Ovası Elazığ'ın 40 km kadar batısında, her tarafından orta yükseklikte ve çıplak dağlarla çevrilmiş, yönü güneye doğru dönük, takriben bir atnalı şeklinde, parça parça düzlükler topluluğu halinde, güney yarısı düz, çevre dağlardan inen başlıca üç dere halinde ovanın güneydoğusunda Kumluk denen yerin sonunda birleşir ve dar bir boğazı geçerek İzoli'de Baskil Çayı adıyla Fırat'a dökülür.

İmikuşağı höyüğünün bulunduğu bölge Strabon'un Coğrafyasında Sophone olarak da geçen bölgedir.<sup>2</sup>

Geç Kalkolitik Çağdan itibaren iskana sahne olan İmikuşağı höyüğü, Assur Ticaret Kolonileri, Eski Hitit Krallığı ve daha sonraki Hitit İmparatorluğu dönemlerinde ticaret yolları üzerinde bulunması ve stratejik konumu nedeniyle önem arz etmektedir. Özellikle Assur Ticaret Kolonileri çağında, Assur'dan başlayan Diyarbakır Ergani, Elazığ, Malatya Darende, Gürün üzerinden Kültepe'ye ulaşan bir numaralı ticaret yolu üzerinde bulunmaktadır.

<sup>1</sup> Hüseyin Saraçoğlu, *Doğu Anadolu Bölgesi*, İstanbul, 1989

<sup>2</sup> Strabon, *Antik Anadolu Coğrafyası (Geographika: XII-XIII-XIV)*, İstanbul, 1993

## II. İMİKUŞAĞI'NDA YAPILAN ARAŞTIRMALARIN TARİHÇESİ

Keban Barajı Gölü ve Aşağı Fırat Havzası ile ilgili arkeolojik kurtarma çalışmaları 1966 yılında Orta Doğu Teknik üniversitesi başkanlığında başlamıştır. Elazığ'a giden ilk heyetin incelemeleri sonunda Keban Bölgesinin arkeolojik açıdan çok zengin olduğu anlaşılmıştır. Bu ilk ekibin raporu "Doomed by the Dam" başlığı altında yayınlanmıştır. Bu rapor sonucunda ODTÜ, İstanbul Üniversitesi Edebiyat Fakültesi ve Chicago Üniversitesi'nin 1967 yılında Y.Prof.Robert Whallon'un başkanlığında yolladığı ekip ilk yıl yapılan araştırmalara göre bölgenin daha zengin bir potansiyele sahip olduğunu belgelediler. Bunun üzerine ODTÜ Rektörü Kemal Kurdaş başkanlığında İ.Ü. Prof.Dr.Halet Çambel, Chicago Üniversitesinden Prof.Dr.Robert Braidwood, ODTÜ Mimarlık Fakültesi Dekanı Prof.Dr.Aptullah Kuran ve Restorasyon Bölümü Başkanı Y.Prof.Dr.Cevat Erder'in katılımı ile bir heyet kurulmuş bu heyete daha sonradan Milli Eğitim Bakanlığı Müzeler Genel Müdürü Hikmet Gürçay ve Türk Tarih Kurumu Genel Müdürü Uluğ İğdemir'in katılımıyla bölgede kurtarma çalışmalarına başlanmıştır.

1968 Mayıs-Haziran döneminde bölgede 12 grub çalışmaya başlamıştır  
Bunlar;

- Prof.Dr.Hamit Zübeyr Koşay başkanlığında Pulur (Sakyol) kazısı ve bölge yüze araştırması
- Dr.Ümit Serdaroğlu Kalaycık-Ağın
- David French ve Richard Harper Aşvan Höyüğü ve Pağnik Çevresi
- Maurice Van Loon başkanlığında Korucutepe Kazısı
- Robert Whallon başkanlığında Adsıztepe
- Dr.Harald Hauptmann başkanlığında Norşun Tepe
- Doç.Dr.Ufuk Esin başkanlığında Tepecik höyüğü kazıları yapılmaya başlanmıştır.

ODTÜ çalışmalara bir restorasyon grubu ile katıldı. İ.Kılıç Kökten tarafından bölgenin Prehistorik dönemleri araştırıldı. Jeofizik alanında kazısı yapılmakta olan höyüklerin Ali Yaramancı tarafından Jeoelektrik Rezistivite metodu uygulanarak yeraltında kalan yapı kalıntılarının tespitine çalışılmıştır.

1969 yılında Ümit Serdaroğlu başkanlığındaki başka bir heyet Ağın-Kemaliye yolu üzerindeki Arnavut Han üzerinde çalışmıştır.

1973 yılında Doç.Dr.Refik Duru başkanlığında Değirmentepe kazısı yapılmıştır.

Prof.Dr.Baki Ögün başkanlığında Haraba Kazıları yapılmıştır.

1974 yılında Keban Baraj gölünün oluşması ile göl alanındaki kurtarma çalışmaları sona ermiştir.

Aşağı Fırat Havzasının arkeolojik durumunu ve bölgede yapılması gerekli kurtarma çalışmalarını saptamak için 1975 yılından itibaren bir dizi arazi çalışması Mehmet Özdoğan başkanlığında yapılmıştır. DSİ tarafından hazırlanan bu ikinci proje ile Karakaya, Gölköy, Karababa ve Bedir barajları ile Hilvan ve Bedir pompa istasyonları projesi sonucunda 700 milyon metrekarelik bir alan sular altında kalacağı anlaşılmıştır.

Aşağı Fırat Havzası Kurtarma Çalışmaları dahilinde;

- Dr.David French başkanlığında Tille Kazısı
- Prof.Dr.Ufuk Esin başkanlığında Değirmentepe kazısı
- Doç.Dr.Önder Bilgi başkanlığında Köşkerbaba kazısı
- Prof.Dr.Muhibbe Darga başkanlığında Şemsiyetepe kazısı
- Özgen Karaca başkanlığında Pirot Höyük kazısı
- Prof.Dr.Richard Ellis başkanlığında Gritille Höyük kazısı
- Edibe Uzunoğlu başkanlığında İmamoğlu kazısı
- Alwo Von Wickede ve Adnan Mısır başkanlığında Çavi Tarlası

kazıları yapılmıştır

İmikuşağı kazıları 1981 yılında Prof.Dr.Veli Sevin başkanlığında başlamıştır. Kazı, höyüğün topografik yapısı, boyutları, zaman ve bilim kurulu gibi etkenler gözününde bulundurularak plankare sistemiyle yapılmıştır. 10 x 10 m.'lik plankarelerin kenarlarında 1.00 m.'lik araba yolu payları bırakılmıştır. Bazı karelerde gerekli görüldükçe aradaki araba yolu kaldırılarak birleştirilmiştir. (Resim.7). Plankareler batıdan doğuya arap rakamlarıyla; kuzeyden güneye de büyük harflerle belirlenmiştir. 1981 yılında başlayan kazıda plankare sistemi tam anlamıyla kurulamadığı için 10 x 15 m.'lik bir alan 5 x 5 m. Boyutlarında altı kareye bölünerek

çalışmalar bu kareler içinde sürdürülmüştür (Plan 4aa). Daha sonra plankareler kendi içlerinde 5 x 5 m. boyutlarında 25'er m<sup>2</sup>'lik dört eşit kareye ayrılarak buluntuların yerlerinin belirlenmesinde bu kadarla yetinilmesi uygun görülmüştür (Plan 4ab). Bulunduğu alan ya da yer açısından kendi içinde bir bütünlük arz eden her buluntu topluluğu (locus) AAA'dan başlamak üzere kodlanmış ve yapı katlarına ilişkin kod listeleri oluşturulmuştur (bkz. kod listesi).

Yapı katları Arap rakamlarıyla gösterilmiş ara evreler ise yeniden eskiye doğru harflerle belirlenmiştir.

İmikuşağı höyüğü kazılarında Geç Kalkolitik Çağ'dan Osmanlı dönemine kadar olan tabakalaşma aşağıdaki gibidir.

1. Ortaçağ
2. Ortaçağ
3. b-a Ortaçağ
4. b-a Helenistik
5. b-a Geç Demir Çağ
6. c-a Erken/Orta Demir Çağ
7. Son Tunç II (Hitit İmparatorluk)
8. Son Tunç II (Hitit İmparatorluk)
9. ***Son Tunç II, Son Tunç I Geçiş (Eski Hitit)***
10. Son Tunç I (Eski Hitit)
11. Son Tunç I ?
12. Orta Tunç II (Eski Assur Ticaret Kolonileri Çağı)
13. Orta Tunç II (Eski Assur Ticaret Kolonileri Çağı)
14. Orta Tunç I

### III. ÇANAK ÇÖMLEĞİN DEĞERLENDİRİLMESİ

#### 1. ELE GEÇTİĞİ MİMARİYE GENEL BİR BAKIŞ

8. yapı katı bir yangın tabakası üzerine kurulmuştur. Bu yangın 9. Yapı katına son veren bir olayla ilgilidir. 1984 yılında M14-15, N14-15 ve O14 açmalarında ulaşılabilen ve henüz tam olarak açılmamış son yapı katı (9) gerek mimari ve gerekse çanak çömler açısından 7. ve 8. Yapı katlarında belirgin farklılıklar göstermektedir. Mimarideki en büyük farklılık çok sıralı yüksek taş temelli mekanlarda ortaya çıkar. 0,65 – 0,70 m. kalınlığında ve ortalama 0,65 m. yüksekliğindeki duvarlara sahip 9. Yapı katı mimarisi ile ilgili iki oda açılabilmiştir. Bunlardan N 14 – 15 plankareleri içinde yer alan (D1) 2.30 x 4,50 m. Boyutlarında, dikdörtgen bir plana sahiptir. Girişi kuzeybatı köşede olan bu odanın tabanı öteki yapı katlarındakiler gibi, sıkıştırılmış topraktır. Bu yapı katının M14 plankaresi içinde saptanan ikinci mekanı (D2) da dikdörtgen planlıdır ve 2,50 x 3,25 m. Boyutlarındadır. Girişi doğuya bakan bu mekan plaka taşlarla kaplanmış açık bir alana açılmaktadır. Bu yapı katının ilginç mimari özelliklerinden biri de duvarların birleşme noktalarında geçme tekniği yerine yaptırma sisteminin kullanılmış olmasıdır. Mimarideki bu farklılık çanak çömlerde de hissedilmektedir<sup>3</sup>

9. yapı katı kuzeyden güneye doğru eğimli bir alan üzerine kurulmuş olan bu yapı katı günümüze oldukça iyi durumda kalmıştır. İki odasını (D1 ve D3) 1984 çalışmaları sırasında çıkarılan 13 mekandan oluşan 3 yapı kümesinin varlığı anlaşılmaktadır. Taş temel üzerine kerpiç duvar yöntemiyle inşa edilmiş olan bu yapı kümelerinden O14 ve N14 – 15 plankareleri içinde kalan ilk ikisi (D6, D8 ve D1, D10, D12) aynı plan özelliklerine sahiptirler, geride yan yana, ince, uzun iki oda ve önlerindeki ocaklı bir avludan oluşan bu tür yapılar orta Anadolu'nun iki odalı ön avlulu konutlarının kopyalarıdır. İlk kez eski Tunç Çağında Alacahöyük'te görülen bu tür konutlara Kaniş-Karum II, Ib ve Ia tabakalarında sık bir biçimde rastlanılmıştır. M.Ö. 18. yy ikinci yarısında Mersin'e değin yayılmış olan bu konut türü, eski Hitit devleti ve Hitit İmparatorluk dönemlerinde de kullanım görmüştür. Bu konut türünün 2. Bin yılın ortalarında Fırat Nehri'nin doğu kıyısına değin yayılmış olduğunun ortaya konusu son derece önemlidir.

M14 – 15 plankarelerini tümüyle N14 – 15 plankarelerinin de kuzey kesimini kapsayan altı hacimli D2 – D4, D9, D11, D13) kompleks 9. Yapı katının üçüncü yapı kümesini oluşturmaktadır. İlk iki kümedeki basit konutlara kıyasla karmaşık bir tasarı anlayışı gösteren küme 12 x 13 m. Kadar genişliğindeki bir alana yayılmıştır. Ancak höyüğün batı yanı Fırat Nehrine fazlaca aşındırılmış olduğundan bu yapı kümesinin bu yöne doğru daha da uzanıp uzanmadığı açık bir biçimde saptanmış değildir. Yapı kümesine olasılıkla batıdaki bir avludan (D11) girilmekteydi. Bu avludan doğusundaki bir mekana (D9) geçilir. 5.00 x 3.50 m. boyutundaki bu mekan aslında yamuk biçimlidir ve çatısı ahşap bir direk ile desteklenmiştir. Nitekim mekanın eni giderek genişleyen batı tarafında düz bir taştan direk altlığı in-situ durumda ortaya çıkarılmıştır. Yapı kümesinin merkezini oluşturan arka arkaya inşa edilmiş D11 ve D9 hacimlerinin kuzey ve güneyinde, bunlara yapışık durumda ikişer mekan daha vardır; bunlardan kuzeydeki biri büyük (D4), öteki ise küçük (D3) iki odadan ibarettir. Güneydeki kanat ise ortalama 5.60 x 4.60 m. boyutunda bir avlu (D13) ve bunun batısındaki 4.40 x 3.30 x 2.40 m. boyutundaki bir mekandan (D2) oluşur.

9. Yapı Katı mimarisinin en belirgin mimari özelliği 0.60 – 0.70 m. kadar kalınlığındaki taş temellerinin zaman zaman 0.80 m. yüksekliğe değin çıkmasıdır. Duvarların birbirine koşut olmayışı, dik açılı odaların oluşumunu engellemiştir ki, Orta Anadolu 2. Binyıl mimarlığı açısından önemli bir özelliğin, İmikuşağı'nda da var olduğunu ortaya koyması yönünden ilgi çekicidir<sup>4</sup> (Plan 3).

---

<sup>3</sup> Veli Sevin ve K.Köroğlu, "İmikuşağı Kazıları 1984" VIII. K.S.T. I, Ankara, 1985, s.168 vd.

<sup>4</sup> Veli Sevin ve Z.Derin, "İmikuşağı Kazıları 1985" VIII. K.S.T., Ankara, 1986, s.182 vd.

## 2. MAL GRUPLARI

### A. Yalın Mallar

#### A1 Kaba Yalın Mallar

##### Hamur :

**Doku** : Bu grup mal geniş bir çeşitlilik göstermektedir. İhtiva ettiği katkıya ve katkı miktarına göre dokusu değişkendir. Bu açıdan iyi pekişmiş, kompakt doku yanında tanecikli, gevşek ve nispeten yumuşak dokulu örnekler de rastlanmaktadır. Genel olarak hamur çok iyi arıtılmamış kilden yapılmıştır; dokusunda ince tanecikler içermektedir. Diğer bazı örnekler ise çok iyi arıtılmış kilden yapılmış, tanecik içermeyen bu grup gayet kompaktır.

**Renk ve Öz** : Hamur genellikle açık renklidir. Hamur rengi % 45 pembe-bej, % 26 bej, % 17 kahve ve % 12 de koyu ve açık gri, gri kahve, kızıl kahve, kiremit renklidir (bknz. İstatistik I/b). Öz ender olarak görülür ve koyu renkli değildir.

**Katkı** : Katkı ve katkı miktarı çeşitlidir. % 16 ince saman, % 29 ince taşçık, % 13 kum % 34 saman ve taşçık, % 1 iri taşçık, % 4 saman ve kum katkılıdır (bknz. İstatistik I/b). Katkı miktarlarında % 6 çok az, % 40 az, % 46 orta ve % 8 yoğun katkılıdır (bknz. İstatistik I/b).

##### Yüzey :

**Renk** : Yüzey rengi genellikle hamurla aynıdır. Bej, kahverengi ve grinin tonları şeklindedir. Dış renk; % 1 koyu gri, % 5 açık gri, % 2 gri kahve, % 13 kahve, % 39 bej, % 37 pembe-bej, % 1 kızıl kahve, % 1 kiremit, % 1 gri renklidir (bknz. İstatistik I/a). İç renk; koyu gri yok denecek kadar azdır. % 3 açık gri, % 1 gri kahve, % 12 kahve, % 42 bej, % 38 pembe-bej, % 1 kızıl kahve, % 2 kiremit ve % 1 gri renklidir (bknz. İstatistik I/b).

**Astar** : Hamur renginde çoğunlukla ince, ender olarak oldukça kalın bir astarla astarlanmış örnekler yanında astarsız örnekler de vardır. % 13 astarsız, % 86 kendinden astarlı ve % 1 kalın astarlıdır (bknz. İstatistik I/a).

**Açkı** : Her iki yüzey de açkısızdır. Çok ender olarak hafif açkılı örnekler rastlanmıştır. % 95 açkısız, % 4 az açkılı ve % 1 açkılıdır (bknz. İstatistik I/a). Bu mal grubu ile aynı özellikleri gösteren ancak açkılı olan örnekler açkılı mallar grubunda incelenmiştir.



## **A2. İnce Yalın Mallar**

Yalın mallardan cidarlarının ve hamurunun ince oluşu ile ayrılmaktadır. Genel olarak yalın mallarla yakın benzerlikler göstermektedir.

### **Hamur :**

**Doku :** İyi artırılmış kilden hazırlanan hamur iyi pekişmiş ve kompaktır, iyi pişmiştir. Bazı örneklerde katkı hemen hiç yoktur. Yüksek dereceli pişmeden dolayı camsı bir görünüm arzeder.

**Renk ve Öz :** Yalın mallar ile aynı renk özelliklerini gösterir. Öz hiç yoktur. Hamur rengi; % 4 açık gri, % 7 kahve, % 54 bej, % 33 pembe-bej ve % 2 gri kahve renklidir (bkz. İstatistik II/b).

**Katkı :** Katkı olarak ince kıyılmış saman ve kum ilave edilmiştir. Ancak katkı oranları düşüktür. Bazı örneklerde görülen ince tanecikler katkı olarak ilave edilmemiş olup hamurun fazla iyi artırılmamış olmasından kaynaklanmış olmalıdır. % 62 katkısız, % 7 ince kıyılmış saman, % 16 ince taşçık, % 11 kum ve % 4 saman ve taşçık katkılıdır. Katkı miktarı; % 21 çok az, % 53 az, % 21 orta ve % 5'i yoğun katkılıdır (bkz. İstatistik II/b).

### **Yüzey :**

**Renk :** Hamur ile aynı renklere sahiptir. Dış renk; % 4 açık gri, % 2 kahve, % 74 bej ve % 20'si pembe-bej renklidir (bkz.İstatistik II/b). İç renk; % 4 açık gri, % 4 kahve, % 70 bej ve % 22'si pembe-bej renklidir (bkz. İstatistik II/b).

**Astar :** Genelde kendi kilinden hazırlanan bir astar ile astarlanmıştır. Astar genelde kalıncadır. İnce astarlı örneklerde rastlanmaktadır. % 7 astarsız, % 93'ü kendinden astarlıdır (bkz. İstatistik II/a).

**Açkı :** Genelde açkısız olmasına rağmen bazı örneklerde açkıya rastlanmaktadır. % 94 açkısız, % 4 az açkılı ve % 2'si iyi açkılıdır.

### **A3. Boyalı Yalın Mallar**

Boya bezemeli çanak çömlek parçaları bu grupta değerlendirilmiştir. Genellikle kendi hamurundan bir astarla astarlanan yüzeyin üzerine kırmızı veya kahverenginin tonlarında boya bezeme uygulanmıştır. Bu grup mal yalın mallardan üzerinin boyalı oluşu ile ayrılır.

**Hamur** : Yalın mallar grubunun aynısıdır.

**Renk ve Öz** : Hamur genellikle açık renklidir. % 29 bej, % 5 gri kahve, % 28 kahve, % 37 pembe-bej ve % 1'i gri renklidir. Öz ender olarak görülür ve açık renklidir (bknz. İstatistik III/b).

**Yüzey** : Dış renk; % 1 açık gri, % 39 bej, % 2 gri kahve, % 17 kahve, % 1 Kırmızı, % 38 pembe-bej % 1 kızıl kahve ve % 1'i gri renklidir (bknz. İstatistik III/a). İç renk; % 1 açık gri, % 36 bej, % 4 gri kahve, % 24 kahve, % 34 pembe-bej, % 1 gri renklidir (bknz. İstatistik III/a).

**Astar** : Kendi hamurundan yapılmış bej ve kahverenginin tonlarında astarlıdır. % 7 astarsız, % 2 kalın ve % 91 oranında kendi astarlıdır (bknz. İstatistik III/a). Astarlanmış yüzeye kırmızı ve kahverenginin tonlarında boya bezeme uygulanmıştır.

**Açkı** : Genelde açkısızdır. Ancak açkılı örneklerde rastlanmıştır. % 68 açkısız, % 23 az açkılı, % 8 açkılı ve % 1'i iyi açkılıdır (bknz. İstatistik III/a).

**Bezeme** : Büyük bir oranda boya bezeme uygulanmış olup çok az miktarda kabartma bezeme ve oluk bezemede görülmektedir. % 51 kırmızı boya bant, % 3 oluk, % 35 kırmızı boya motif, % 7 kahverengi boya bant, % 3 kahverengi boya motif, % 1 oranında da kabartma bant bezemelidir (bknz. İstatistik III/b).

#### **A4. Kırmızı Astarlı Yalın Mallar**

Kırmızı astar ile astarlanmış tüm örnekler bu grupta toplanmıştır. Kapların genellikle dış yüzeyleri astarlanmış iç yüzeyleri genellikle daha çok yalın bırakılmış ancak içide astarlanmış örneklerde rastlanmıştır. Astar haricindeki özellikleri hemen tümüyle yalın mallar grubu ile aynıdır.

##### **Hamur :**

**Doku :** İyi arıtılmış kilden hazırlanmış kompakt ve iyi pişmiş örneklerin yanında iyi arıtılmış tanecikli kilden hazırlanmış ve bol katkı ihtiva eden örneklerde rastlanmaktadır.

**Renk ve öz :** Hamur renkleri bej ve kahverenginin tonlarındadır. % 5 kırmızı, % 28 kahve, %32 bej, % 30 pembe-bej ve % 5 gri renklerindedir (İstatistik IV/b). Öz az olarak mevcuttur.

**Katkı :** Katkı maddeleri çeşitlidir. İnce kıyılmış saman ve taşçık katkı en yoğun görülen katkılardır. % 7 katkısız, % 29 ince kıyılmış saman, % 7 ince taşçık, % 17 kum, % 33 saman ve taşçık, % 7 saman ve kum katkı görülmektedir (İstatistik IV/b). Katkının yoğunluğuda çeşitlidir. Az katkılı örnekler yanında Orta katkılı örneklerde vardır. % 6 çok az, % 74 az, % 18 orta ve % 2 yoğun oranlarındadır (İstatistik IV/b).

**Yüzey :** yüzey rengi astarlanmış yüzeylerde kırmızı ve kahverenginin tonlarındadır. Astarlanmamış yüzeyler genelde hamurun rengindedir. Dış renk; % 85 kırmızı, % 4 kahve, % 9 bej ve % 2 pembe-bej, İç renk; % 16 kırmızı, % 30 kahve, % 28 bej ve % 26 pembe-bej renklerindedir (İstatistik IV/a).

**Astar :** Bazen kalın bazen ince kırmızı ve kahverenginin tonlarında astar vardır. Hem dış hem iç yüzeyin astarlandığı örnekler yanında yalnız iç ve dış yüzeyin astarlandığı örneklerde rastlanmıştır. % 65 kalın, % 33 wash ve % 2 kendinden astarlıdır (İstatistik IV/a).

**Açıklı :** Genelde açıklısızdır (% 62). Açıklı örnek sadece % 18 az açıklı, % 13 açıklı ve % 7 iyi açıklı oranlarında görülmüştür (İstatistik IV/a).

#### **A5. Beyaz Astarlı Yalın Mallar**

Krem veya kirli beyaz renkli astar uygulanmış çanak çömlek parçaları bu grupta toplanmıştır. Çok az örnek ile temsil edilen bu grup genelde hamur ve katkı itibari ile yalın mallara çok benzemektedir. Bu gruptan sadece astarın rengi dolayısıyla ayrılmaktadır.

##### **Hamur :**

**Doku :** Genelde gevşek dokuludur. Ama kompakt iyi pişmiş örneklerde vardır.

**Renk ve öz :** Hamur genellikle açık renklidir. % 11 koyu gri, % 11 kahve, % 56 pembe-bej, % 11 kırmızı kahve ve % 11 kiremit rengindedir (İstatistik V/b).

**Katkı :** Genelde ince taşçık ve saman katkıdır. Diğer katkılarda az oranlarda olsada rastlanmıştır. % 13 katkısız, % 13 ince kıyılmış saman, % 37 ince taşçık, % 13 iri saman ve % 24 saman ve taşçık katkıdır. Katkı miktarları ise % 33 az, % 56 orta ve % 11 yoğun miktardadır (İstatistik V/b).

##### **Yüzey :**

**Renk :** Dış ve iç yüzey genelde açık renklidir. Dış renk; % 20 bej, % 10 pembe-bej ve % 70 beyaz-krem renginde, İç renk; % 10 bej, % 50 pembe-bej, % 10 kırmızı kahve ve % 30 oranında beyaz-krem rengindedir (İstatistik V/a).

**Astar:** Astar vardır. % 80 kalın ve % 20 wash astara rastlanmıştır (İstatistik V/a).

**Açık :** Büyük oranda açıksızdır. % 80 açıksız, % 30 az açıklıdır (İstatistik V/a)

## **B. Açıklı Özenli Mallar**

Yüzeyleri açıklı olan örnekler bu grupta toplanmıştır. Bu gruptaki örnekler diğer gruplardaki örneklerden daha özenli bir yapım gösterir.

### **Hamur :**

**Doku :** Genelde iyi arıtılmış kilden hazırlanmış hamur iyi pekişmiş ve iyi pişmiştir.

**Renk ve Öz :** Hamur rengi genelde kahve ve bej tonlarındadır. % 4 siyah, % 32 kahve, % 14 bej, % 32 pembe-bej, % 7 kıvıll kahve, % 7 kiremit ve % 4 koyu gri renklerindedir (İstatistik VI/b).

**Katkı :** İnce kıyılmış saman ve taşçık katkı en çok görülen katkıdır. Bunun yanında; % 20 katkısız, % 20 ince kıyılmış saman, % 25 ince taşçık, % 9 kum, % 20 saman ve taşçık ile % 6 saman ve kum katkı görülmektedir (İstatistik VI/b). Katkı oranları ise; % 21 çok az, % 36 az ve % 43 orta miktarda katkıdır (İstatistik VI/b).

### **Yüzey**

**Renk :** Genelde iç ve dış yüzey rengi kahverengi ağırlıklıdır. Dış renk; % 6 siyah, % 40 kahve, % 19 bej, % 19 pembe-bej, % 10 kıvıll kahve ve % 6 kiremit renginde; İç renk; % 4 siyah, % 41 kahve, % 12 bej, % 19 pembe-bej, % 12 kıvıll kahve, % 4 kiremit, % 4 koyu gri ve % 4 kırmızı renklerindedir (İstatistik VI/a).

**Astar :** Genelde kendi hamurundan yapılmış kalın bir astarla astarlanmıştır. % 12 astarsız, % 3 kalın ve % 85'i kendinden astarlıdır (İstatistik VI/a).

**Açıklı :** Tüm örnekler açıklıdır. Açıklı oranı değişmektedir. % 3 açıklısız, % 21 az açıklı, % 64 açıklı, % 9 iyi açıklı ve % 3'lük kısmında parlak açıklıdır (İstatistik VI/a).

### **C. Kaba Mallar**

Kaba katkılı kaba görünümlü örnekler bu grupta toplanmıştır. Yüzeyi isli ve çömlek formundaki kaplara en çok bu grupta rastlanması bu grubun mutfak kapları yapımında kullanıldığını göstermektedir.

#### **Hamur :**

**Doku :** Genelde gevşek dokulu pişme iyi değildir.

**Renk ve Öz :** Kahverengi, bej, kızıl kahverengi, gri kahverengi ve gri hamur çoğunlukla özsüzdür. % 1 açık gri, % 15 koyu gri, % 18 siyah, % 2 gri kahve, % 29 kahve, % 7 bej, % 32 kızıl kahve, % 4 kiremit rengi ve % 2 gri renklidir (İstatistik VII/b).

**Katkı :** ince ve iri kıyılmış saman, ince ve kaba taşçık ile kum katkı kullanılmıştır. Saman ve taşçık, saman ve kum, ince ve kaba taşçığın birlikte kullanıldığı örnekler çoğunluktadır. % 5 ince taşçık, % 7 kum, % 1 iri saman, % 34 saman ve taşçık, % 38 iri taşçık, % 2 saman ve kum ile % 13 kum ile iri taşçık katkı % 29 orta ve % 71 yoğun miktarda görülürler (İstatistik VII/b).

#### **Yüzey :**

**Renk :** Kahverengi ve gri tonlarındadır. Dış renk; % 3 açık gri, % 26 koyu gri, % 2 siyah, % 7 gri kahve, % 36 kahve, % 6 bej, % 1 pembe-bej, % 15 kızıl kahve, % 1 kiremit rengi ve % 3 gri renkli; İç renk; % 2 açık gri, % 24 koyu gri, % 1 siyah, % 9 gri kahve, % 35 kahve, % 6 bej, % 1 pembe-bej, % 6 kızıl kahve, % 3 kiremit rengi ve % 3 gri renklerindedir (İstatistik VII/a).

**Astar :** Genelde kendi hamurundan bir astarla astarlanmıştır. % 26 astarsız, % 73 kendinden astarlı ve % 1'lik kısmında kalın astarlıdır (İstatistik VII/a).

**Açkı :** Çoğunlukla açkısızdır. Açkılı örneklerde rastlanır. % 83 açkısız, % 11 az açkılı, % 4 açkılı, % 1 oranında da parlak açkılı örneklerle rastlanmaktadır (İstatistik VII/a).

#### **D. Saman Yüzeyli Mallar**

Yüzeyinde iri saman parçalarının negatiflerinin açıkça görüldüğü örnekler bu grupta toplanmıştır. Sayıca azdır.

##### **Hamur :**

**Doku :** Yoğun katkı yüzünden gevşek dokuludur. Hamuru iyi artırılmış olsa bile kesit gözeneklidir.

**Renk ve Öz :** Bej ve gri kahve renkleri tonlarındadır. % 50 bej ve % 50 gri kahve rengidir (İstatistik VIII/b).

**Katkı :** Katkı oranları ise; % 25'lik dilimlerde ince kıyılmış saman, iri saman, saman ve taşıçık ile iri taşıçık katkı görülmektedir (İstatistik VIII/b). Bu tür malda genelde kaba mallardır.

##### **Yüzey :**

**Renk :** Açık gri, kahve ve pembe-bej renklerin tonlarındadır. Dış renk; % 25 açık gri, % 25 pembe-bej ve % 50 kahve renkli; İç renk; % 25'lik oranlarda açık gri, kahve, pembe-bej ve gri kahve renkleri görülmektedir (İstatistik VIII/b).

**Astar :** Bütün hepsi kendinden astarlıdır.

**Açkı :** Büyük bir oranı açkısızdır. % 50 açkısız, % 25 az açkılı ve % 25 açkılıdır (İstatistik VIII/a).

### **E. Ayrışık Mallar**

Ele geçen ve diğer mal gruplarından farklı görülen iki adet çanak çömlek parçası bu mal grubunda incelenmiştir. Bu parçalar çöp çukurundan karışmış veya başka bir bölgeden ithal edilmiş olabilir.

**Hamur :**

**Doku :** İyi arıtılmış kilden hazırlanan hamurdan kompakt dokulu bir parçadır.

**Renk :** Hamur rengi koyu gri renktedir.

**Katkı :** Katkı hemen hiç yoktur.

**Yüzey ;**

**Renk :** Yüzey rengi munselle kataloğunun HUE 2,5 YR N/4 Dark Gray'dir.

**Astar :** Kendinden astarlıdır

**Açkı :** Çok iyi açkılanmıştır. Bu görünümüyle metal kap izlenimi vermektedir.



## 2. FORMLAR

İmikuşığı çanak çömleği tepsiler, tabaklar, çanaklar, çömlekler, vazolar, maşrapalar, testiler, iri kaplar, minyatür kaplar, ayrışık kaplar ve ritonlar olmak üzere onbir form grubunda toplanır. Ayrıca dipler, kulplar ve boya bezemeli gövdeler parçalar başlığı altında toplandı.

**a. Tepsiler :** Günümüzde fincan, bardak gibi kapları taşımaya yarayan çeşitli boylardaki düz kaplara ya da içinde börek, tatlı gibi yiyeceklerin pişirildiği geniş ve düz kaplara benzeyen, düz ya da alçak kenarlı oval, yuvarlak veya dörtgen biçimli kaplardır (Levha I/1, 2). Tepsilerin formu düz olduğu gibi ağız kenarının iç kısmı hafif kalınlaştırılmışta olabilir (Fotoğraf K/1-2).

**b. Tabaklar:** Yiyecek koymaya yarayan derinliği az yayvan kaplara denir. Çapı yüksekliğinin dört katından fazla olan tabaklara çukur tabak, çapı yüksekliğinin altı katından fazla olan tabaklara düz tabak denir (Levha I/3-5).

**c. Çanaklar :** Arkeolojik alanda çapı yüksekliğinin iki katından az olanlara derin çanak ya da “kase”, çapı yüksekliğinin iki katından fazla olanlara ise çanak adı verilir. Düz dudaklı ve sivriltilmiş dudaklı çanaklar genelde derindirler (Levha VIII-IX). Daha sığ çanakların dudakları içe dönük sivriltilmiş ve içte kalınlaştırılmıştır (Levha III). Dışa dönük dudaklı, dışta kalınlaştırılmış ve omurgalı çanaklar (Levha V-VI-VII), basit ve içe dönük dudaklı (Levha IV/1-3), içte kalınlaştırılmış basit dudaklı çanaklar (Levha X), dışa çekik dudaklı çanaklar (Levha IV) mevcuttur.

**d. Çömlekler :** Yemek pişirme kabı olarak kullanılan, ya da içinde sıvı veya katı besinler saklanan pişmiş toprak kaplara verilen addır. Genişlikleri ile gövde yükseklikleri birbirine yaklaşık olarak eşit, ağız çapı gövde çapının yarısına yakın olan boyunsuz ya da boyunlu kaplara denir. Çok çeşitli varyasyonları vardır. Boyunlu, boyunsuz, dışta kalınlaştırılmış, dışta kalınlaştırılmış kat kat, içe dönük, düz ve yalın dudaklı kulpsuz, tek veya çift kulplu, emzikli (Levha XIII/4), çeşitleri vardır. Bezemeli olanların yanında kaba ve yalın mutfak kapları da mevcuttur (Levha XI-XVII).

**e. Vazolar :** Dönemin tipik formlarıdır. Özellikle İnanık vazosu bu formun en iyi örneklerinden biridir. 9. Yapı katında tüm olarak olmasada ağız ve boyun

parçaları bulunmaktadır. Bu malzeme içinde herhangi farklı özelliği olan, yani bezemeli örnek yoktur (Levha XVIII-XIX).

**f. Maşrapalar :** Geniş ağızlı, kulplu genellikle sıvı madde ya da tahıl aktarma boşaltma işleminde kullanılan orta boy kaplara verilen addır. Genellikle fincandan büyük tek veya çift kulplu, boyunlu ya da boyunsuz geniş ağızlı derin kaplardır (Levha XX) (Fotoğraf A/1).

**g. Testiler :** Kulplu, geniş gövdeli, dar boğazlı, emzikli, ya da emziksiz, tek dikey kulplu, dar ağızlı, boyunlu çömlek biçimli kaplar olup, düz yuvarlak ağızlı ya da akıtacak ağızlı olabilirler. Yonca ağızlı bir testinin ağız parçası boya bant bezemelidir (Levha XXI/4). Ayrıca testi ağız parçaları mevcuttur (Levha XXI). Boyundan ve ağızdan kulpludur, diğer parçanın ağız kısmı tüm olduğu halde kublu yoktur. Olasılıkla boyun kısmı üzerinden gövdeye birleşmektedir (Fotoğraf O/1). Dar boyunlu, karınlı, yüksekliği 20 cm'den yüksek olan iki kulplu testilerdir. Kulpları ya karın üzerinde, ya da boyunda olabilir. İnce-uzun veya geniş olabildikleri gibi, düz ya da sivri dipli olarak da biçimlendirilebilirler (Levha XXII) (Fotoğraf B/1 – Fotoğraf M/2).

**h. İri Kaplar :** Erzak ve su depolama işleri dışında mezar kabı olarak da kullanıldığı saptanan küpler, genellikle büyük boyda, kaba hamurlu, kalın cidarlı çömlek tipinde kaplardır. Ağız kenarı altında bir bezeme mevcuttur. Sadece çapı belli olmayan ağız parçasıdır (Levha XXIII).

**i. Minyatür Kaplar :** Orijinal kapların küçük boyutta yapılmış olanlarına minyatür kap diyebiliriz. Minyatür kaplar dinsel ve çocuk oyuncağı gibi sebeplerle yapılmış olabilirler (Levha XXIV).

**j. Ayrışık Kaplar :** Formları nedeniyle yaygın kap türlerine girmeyen ancak belirli işlevleri olan bir dizi kap tipi, açık ve kapalı biçimlerden ayrı olarak ele alındı (Levha XXV) (Fotoğraf E/1).

**k. Ritonlar :** Çeşitli tipleri olan ritonlardaki ortak özellik askosun aksine iki ağız açıklığı bulunmasıdır. Bu özelliği sahip çeşitli biçimlerdeki kaplar riton olarak adlandırılırlar. Hayvan biçimli ritonlarda açıklıklar havyanın sırtında ve ağzında bulunur. Bazı bilim adamlarına göre, bir kaba riton denilmesi için böylesi bir özellik

aranmamaktadır. Bir örnek mevcut olup kartal başı şeklinde bir parçadır (Fotoğraf C).

### **I. Parçalar:**

**1. Dipler :** Düz dip; düz bir yüzey üzerinde şerit tekniği ile biçimlendirilen ya da çarktan ipile kesilerek alınan-kaplar düz dipli olurlar. Daha sonra bazı işlemlerden geçirilerek biçimleri değiştirilebilir. Yuvarlatılmış dip; yontularak düzeltilirken hafifçe bombeleştirilmiş, yani yuvarlatılmış diplerdir. Sivri dip; sivri dipli kaplar ancak asılarak ya da kaide üzerinde veya kuma saplanarak durabilirler. Sivri dip, kap biçimlendirildikten sonra dibe eklenerek, şerit tekniği ile, ya da çark dibi yontularak biçimlendirilebilir. Halka dip; düz bir dip yontularak veya parça eklenerek halka dip şekline getirilebilir (Levha XXVI-XXVII).

**2. Kulplar :** Dikey kulp; kabın boynunda, ağız kenarı ile boyun veya karın arasında ya da karın üzerinde bulunan, ağız kenarına dik açılı yerleştirilmiş kulplardır. Yatay kulp; kabın boyun ya da karın kısmı üzerinde bulunan ve ağız kenarına paralel yerleştirilmiş kulplardır. Sepet kulp; Ağız kenarının bir yanından öteki yanına bağlanan yarı dairevi bir kulp tipidir. Şerit kulp; duruş biçimleri ne olursa olsun kesitlerine göre oval, yuvarlak, üçgen ya da dikdörtgen kesitli olabilirler (Levha XXVIII-XXIX).

**3. Gövdeler :** Birçok göde parçası olmasına rağmen sadece bezemeli olan parçalar ele alınmıştır (Levha XXX-XXXII). Boya bant, çizi, yiv ve kabartma bezemeli örnekler mevcuttur.



# **KATALOG\***

## TEPSİ VE TABAKLAR

### LEVHA I

1. BDL, parça

M15a-BDL

Mal: C

Kahve renkli hamur, hamurunun rengine astarlı ve açkılı, hamur siyah özlü orta miktarda saman ve taşçık katkı

Benzerleri: Boğazköy; Fischer 1963 : Tafel 99-924

Korucutepe; Umurtak 1996 : Levha 4/6-7

2. BCD, parça

N15c-BCD

Mal: C

Dış yüzey kızıl kahve, iç yüzey koyu gri renkli, yüzey hamurunun rengine astarlı ve açkısız, kızıl kahve renkli hamur açık gri özlü, yoğun miktarda iri saman ve taşçık katkı

3. 84.60, parça

O14ab-BAH

Mal: A1

Pembe-bej renkli yüzey astarsız ve açkısız, kahve renkli hamur yoğun miktarda saman ve kum katkı, yalın dudaklı, dış yüzey isli

4. 85.47, parça

O14b-BET

Mal: C

Kızıl kahve renkli hamur, hamurunun rengine astarlı ve açkısız hamur açık gri özlü, yoğun miktarda iri saman ve taşçık katkı, yalın dudaklı

Benzerleri: Boğazköy; Parzinger-Sanz 1992 : Tafel 16/1-8;

Fischer 1963 : Tafel 100-912

5. 84.33, parçası

N14b-BAR

Mal: A1

Kahve renkli hamur, hamurunun rengine astarlı ve açkısız, hamur az miktarda saman ve kum katkı

Benzerleri: Norşuntepe; Korbel 1985 : Tafel 25-2197

Korucutepe; Umurtak 1996 : Levha 19-8



1



2



3



4



5

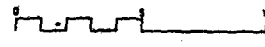

## ÇANAKLAR

### LEVHA II

1. 85.223, parça

O14-BGL

Mal: A1

Pembe-bej renkli hamur, hamurunun renginde astarlı ve açkısız, hamur orta miktarda saman ve kum katkılı, dudak iç yüzeyde kalınlaştırılmış

Benzerleri: Maşat Höyük; Özgüç 1982 : Fig. B-2

Korucutepe; Umurtak 1996 : Levha 5/7-6

2. 85.105, parça

O14b-BFE

Mal: A1

Dış yüzey bej, iç yüzey pembe-bej renkli yüzey astarsız ve açkısız Pembe-bej renkli hamur yoğun miktarda kum katkılı, dudak iç yüzeyde kalınlaştırılmış.

Benzerleri: Maşat Höyük; Özgüç 1982 : Fig. A-37

3. 85.55, parça

M15c-BFT

Mal: A1

Dış yüzey bej, iç yüzey pembe-bej renkli yüzey hamurunun renginde astarlı ve açkısız, pembe-bej renkli hamur orta miktarda saman ve kum katkılı, dudak iç yüzeyde kalınlaştırılmış

Benzerleri: Boğazköy; Parzinger-Sanz 1992 : Tafel 5-16;

Fischer 1963 : Tafel 89-775

4. 85.190, parça

M15d-BGR

Mal: C

Pembe-bej renkli hamur, hamurunun renginde astarlı ve açkısız hamur koyu gri özlü, yoğun miktarda saman ve taşçık katkılı

Benzerleri: Boğazköy; Fischer 1963 : Tafel 101-914

5. 85.63, parça

O14b-BFE

Mal: A1

Pembe-bej renkli hamur, hamurunun renginde astarlı ve açkısız, hamur bej renkli özlü; az miktarda ince kıyılmış saman katkılı, hamur tanecikli, dudak iç yüzey kalınlaştırılmış.

Benzerleri: Maşat Höyük; Özgüç 1982 : Fig. A-42

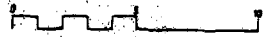
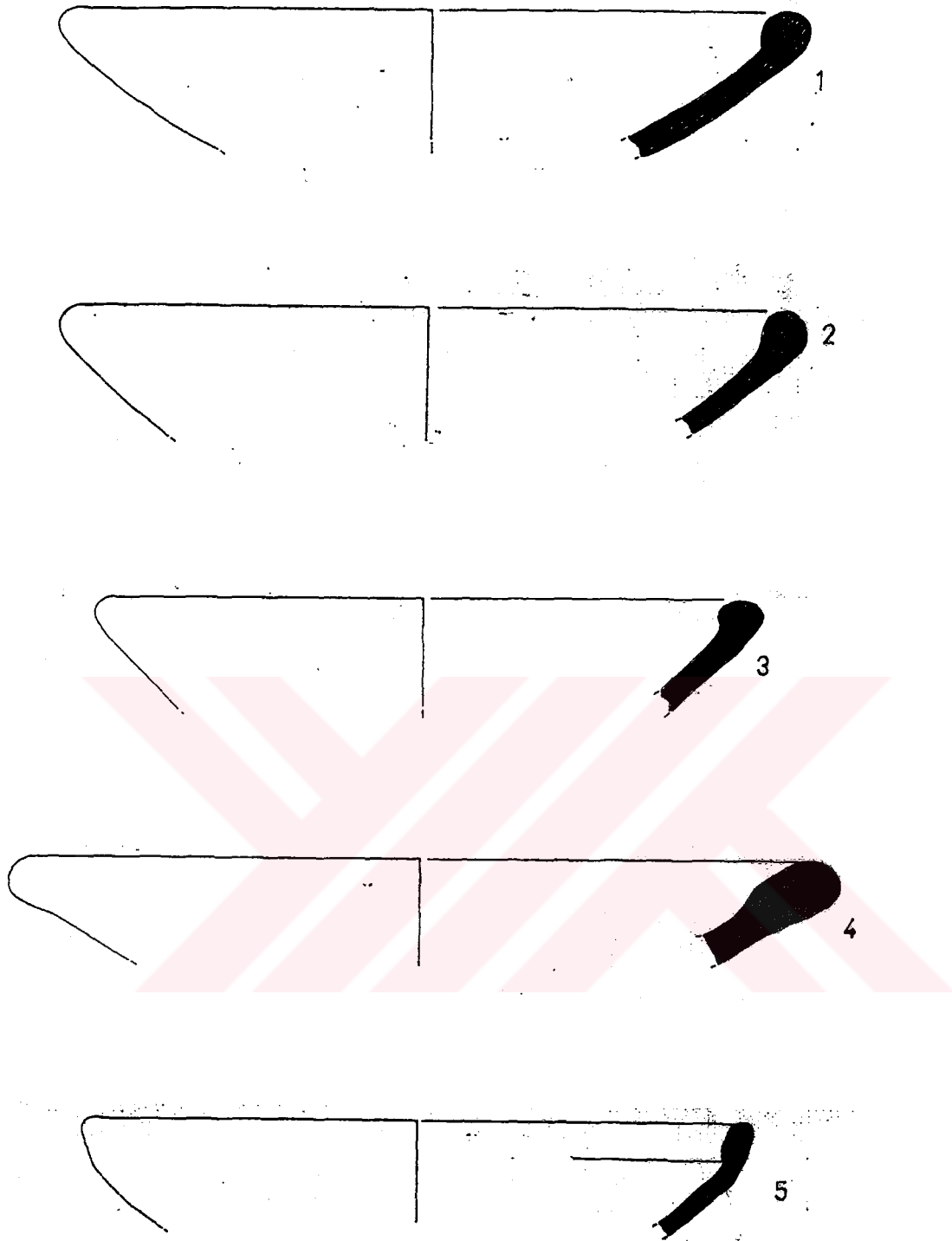



## ÇANAKLAR

### LEVHA III

1. 85.75, parça

O14b-BFE

Mal: A1

Bej renkli yüzey astarsız ve açkısız, bej renkli hamur orta miktarda kum katkılı, iç yüzeyde kalınlaştırılmış dudaklı

Benzerleri: Korucutepe; Umurtak 1996 : Levha 3/8-9

Tepecik; Esin 1970 : Levha 8; Pl.8-2

2. 85.233, parça

O14ab-BIB

Mal: A1

Yeşilimsi açık gri renkli yüzey hamurunun renginde astarlı ve açkısız, normal gri renkli hamur orta miktarda ince kıyılmış saman katkılı, hamur kompakt ve iyi arıtılmış taneciksiz

Benzerleri: Maşat Höyük; Özgüç 1982 Fig.A-1

3. 84.28, parça

O14d-BAG

Mal: C

Açık gri renkli yüzey hamurunun renginde astarlı ve açkısız, kahve renkli hamur yoğun miktarda iri taşçık katkılı, sivriltilmiş dudaklı

Benzerleri: Boğazköy; Parzinger-Sanz 1992 : Tafel 15/1-13

4. 84.56, parça

O14ab-BAH

Mal:A1

Kahve renkli yüzey hamurunun renginde astarlı ve açkısız, aynı renkli hamur az miktarda kum ve ince kıyılmış saman katkılı

Benzerleri: Norşuntepe; Korbel 1985 : Tafel 2/1390-1405

5. BIC 9, parça

N15c-BIC

Mal: A1

Pembe-bej renkli yüzey hamurunun renginde astarlı ve açkısız, aynı renkli hamur yoğun miktarda ince taşçık katkılı, içe dönük dudak dış yüzeyde kalınlaştırılmış.

Benzerleri: Boğazköy; Fischer 1963 : Tafel 95/861-865

6. BGF 26, parça

M15c-BGF

Mal: A1

Dış yüzey pembe-bej, iç yüzey bej renkli yüzey hamurunun renginde astarlı ve açkısız pembe-bej renkli hamur orta miktarda ince taşçık katkılı, dudak iç yüzeyde kalınlaştırılmış

Benzerleri: Boğazköy; Fischer 1963 : Tafel 101-917

## ÇANAKLAR

7. 85.118, parça

O14b-BFE

Mal: B

Kahve renkli yüzey hamurunun renginde astarlı ve az açkılı, iç yüzeyde yatay açkılı izleri var, aynı renkli hamur az miktarda ince kıyılmış saman katkıları, dış yüzey isli, iç yüzeyde kalınlaştırılmış dudaklı

8. 85.86, parça

O14b-BFF

Mal: A1

Bej renkli yüzey astarsız ve açkısız, aynı renkli hamur orta miktarda kum katkıları, sivriltilmiş dudaklı

Benzerleri: Maşat Höyük; Özgüç 1982 : Fig. A-2

Özgüç 1978 : Fig. 47-62/59



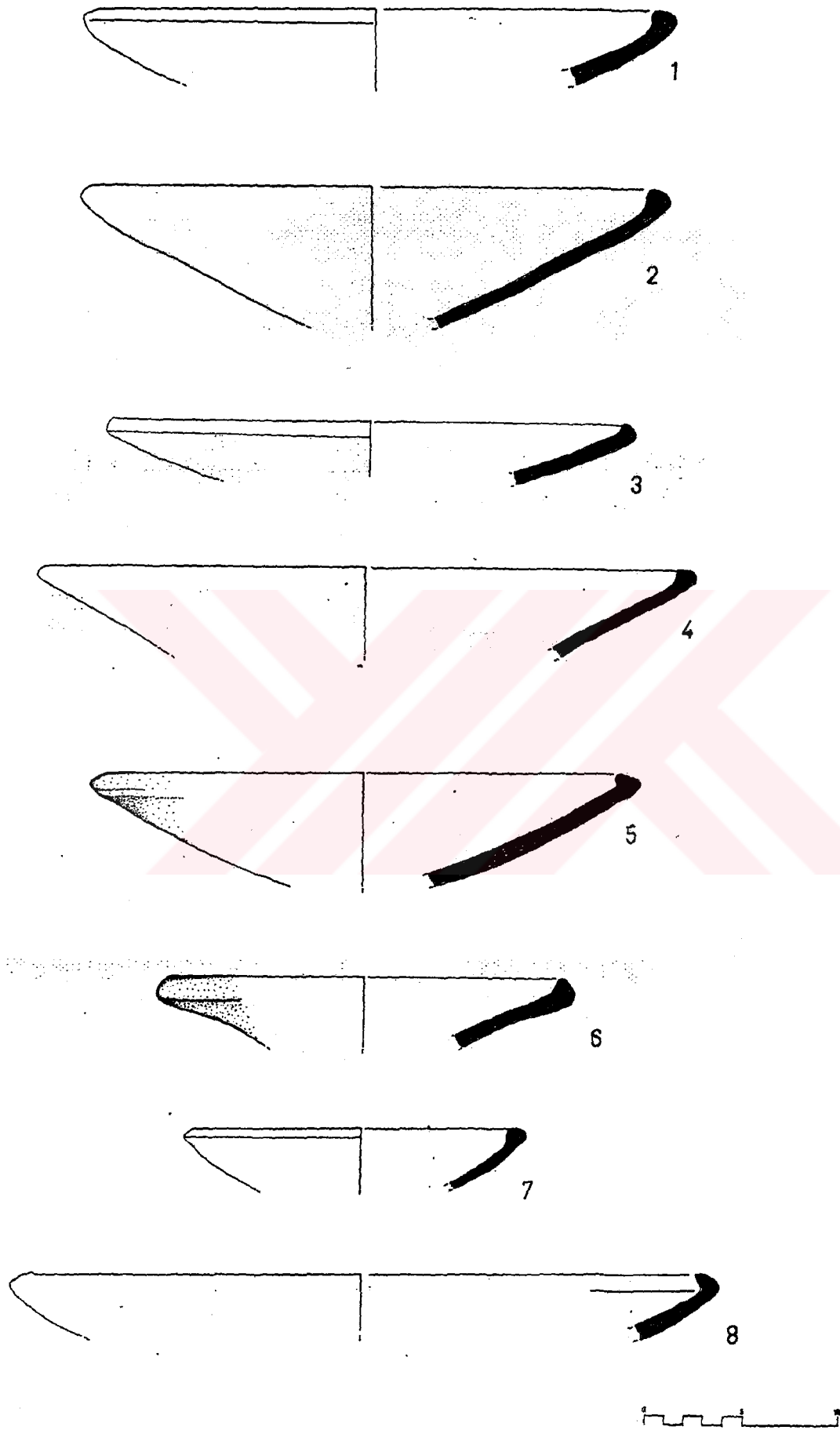

## ÇANAKLAR

### LEVHA IV

1. BYC 28, parça

L14d-BYC

Mal: A1

Bej renkli yüzey astarsız ve açkısız, aynı renkli hamur orta miktarda kum katkı

2. 85.198, parça

M14d-BGV

Mal: A1

Kiremit renkli yüzey hamurunun renginde astarlı ve açkısız, aynı renkli hamur az miktarda kum katkı, Dışa çekik dudaklı

3. 85.160, parça

M15d-BFZ

Mal: A1

Açık gri renkli yüzey hamurunun renginde astarlı ve açkısız, aynı renkli hamur orta miktarda saman ve taşçık katkı, yalın dudaklı

4. BCD 30, parça

N15c-BCD

Form: a

Mal: A1

Dış yüzey bej, iç yüzey pembe-bej renkli yüzey hamurunun renginde astarlı ve açkısız, orta miktarda saman ve taşçık katkı hamur pembe-bej renkli, dış yüzeyde iki tane bant şeklinde hafif oluk bezemeli

5. AMD 105, parça

P14-AMD

Mal: A3

İç yüzey ve dış yüzey kahve rengi yüze açkısız ve astarsız, aynı renk hamur az miktarda saman ve taşçık katkı, hamur yumuşak dokulu, iç yüzeyde kalınlaştırılmış dudaklı.

Benzerleri: Korucutepe; Umurtak 1996 : Levha 3-5

6. 84.45, parça

O14d-BBD

Mal: A1

Pembe-bej renkli yüzey hamurunun renginde astarlı ve açkısız, aynı renkli hamur yoğun miktarda kum katkı, düzleştirilmiş dudaklı

7. 85.163, parça

M15d-BFZ

Mal: A1

Kızıl kahve renkli yüzey astarsız ve açkısız, aynı renkli hamur orta miktarda ince kıyılmış saman ve iri taşçık katkı, yalın dudaklı

Benzerleri: Boğazköy; Parzinger-Sanz 1992 : Tafel 5-26 ; 11/14-21

Korucutepe; Umurtak 1996 : Levha 19-9

Norşuntepe; Korbel 1985 : Tafel 1-521

Tepecik; Esin 1971 : s.92 T.69-1449

## ÇANAKLAR

8. AMD 331, parça

P14-AMD

Mal: A1

Dış yüzey bej, iç yüzey pembe-bej renkli yüzey hamurunun renginde astarlı ve a kısız, pembe-bej renkli hamur yoęun miktarda ince tařçık katkılı, yalın dudaklı

Benzerleri: Boęazk y; Parzinger-Sanz 1992 : Tafel 8-17

Korucutepe; Umurtak 1996 : Levha 4-2

Norřuntepe; Korbel 1985 : Tafel 1-480



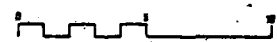
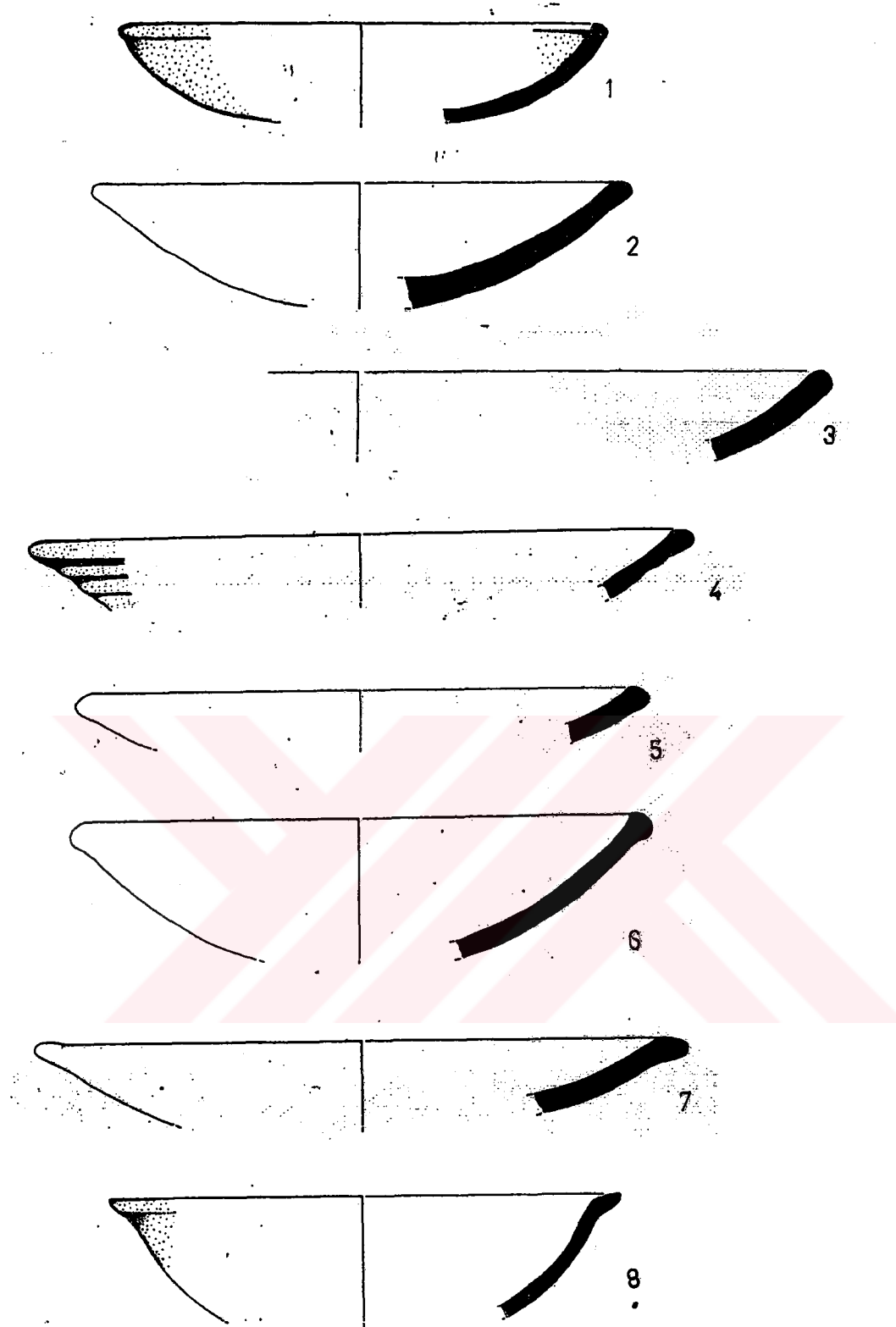

## ÇANAKLAR

### LEVHA V

1. ASO 329, parça

L14-ASO

Mal: A1

Bej renkli yüzey hamurunun renginde astarlı ve açkısız, bej renkli hamur orta miktarda kum katkı, dış yüzey katkat dudaklı, bant şeklinde yiv bezemeli

2. 85.205, parça

M15d-BGM

Mal: A1

Bej renkli yüzey astarsız ve açkısız, aynı renkli hamur orta miktarda kum katkı, dış yüzeyde kalınlaştırılmış dudaklı, dış yüzeyde dudak altında yiv bant bezemeli

Benzerleri: Boğazköy; Fischer 1963 : Tafel 112-982

3. BFO 8, parça

M14b-BFO

Mal: A1

Bej renkli yüzey hamurunun renginde astarlı ve açkısız, aynı renkli hamur orta miktarda saman ve taşçık katkı, yalın dudaklı

Benzerleri: Maşat Höyük; Özgüç 1982 : Fig. B-33

4. BLO 3, parça

N14d-BLO

Mal: A1

Bej renkli yüzey astarsız ve açkısız, aynı renkli hamur az miktarda ince kıyılmış saman katkı

5. 85.216, parça

O14-BGL

Mal: A1

Pembe-bej renkli yüzey hamurunun renginde astarlı ve açkısız, aynı renkli hamur orta miktarda kum katkı, dış yüzey kalınlaştırılmış dudaklı

Benzerleri: Boğazköy; Fischer 1963 : Tafel 98/894-896

Korucutepe; Umurtak 1996 : Levha 23-3

Tepecik; Esin 1970 : Levha 7 ; Pl.7-5

6. 85.127, parça

O14b-BFE

Mal: A1

Pembe-bej renkli yüzey hamurunun renginde astarlı ve açkısız, pembe-bej renkli hamur az miktarda ince kıyılmış saman katkı yalın dudaklı

Benzerleri: Norşuntepe; Korbel 1985 : Tafel 26-4124

## ÇANAKLAR

7. 85.48, parça

O14b-BET

Mal: A1

Bej renkli yüzey hamurunun rengine astarlı ve açkısız, pembe-bej renkli hamur az miktarda saman ve taşçık katkı, düzleştirilmiş dudaklı

Benzerleri: Norşuntepe; Korbel 1985 : Tafel 5-2695

8. 85.42, parça

O14b-BET

Mal: A1

Dış yüzey bej, iç yüzey pembe-bej renkli yüzey hamurunun rengine astarlı ve açkısız, kahve renkli hamur orta miktarda kum ve ince kıyılmış saman katkı, dış yüzey kalınlaştırılmış dudaklı

9. 85.82, parça

O14b-BET

Mal: A1

Pembe-bej renkli yüzey hamurunun rengine astarlı ve açkısız, aynı renkli hamur orta miktarda ince kıyılmış saman katkı, hamur kompakt ama tanecikli, dışa çekik dudaklı.

Benzerleri: Boğazköy; Parzinger-Sanz 1992 : Tafel 6-3



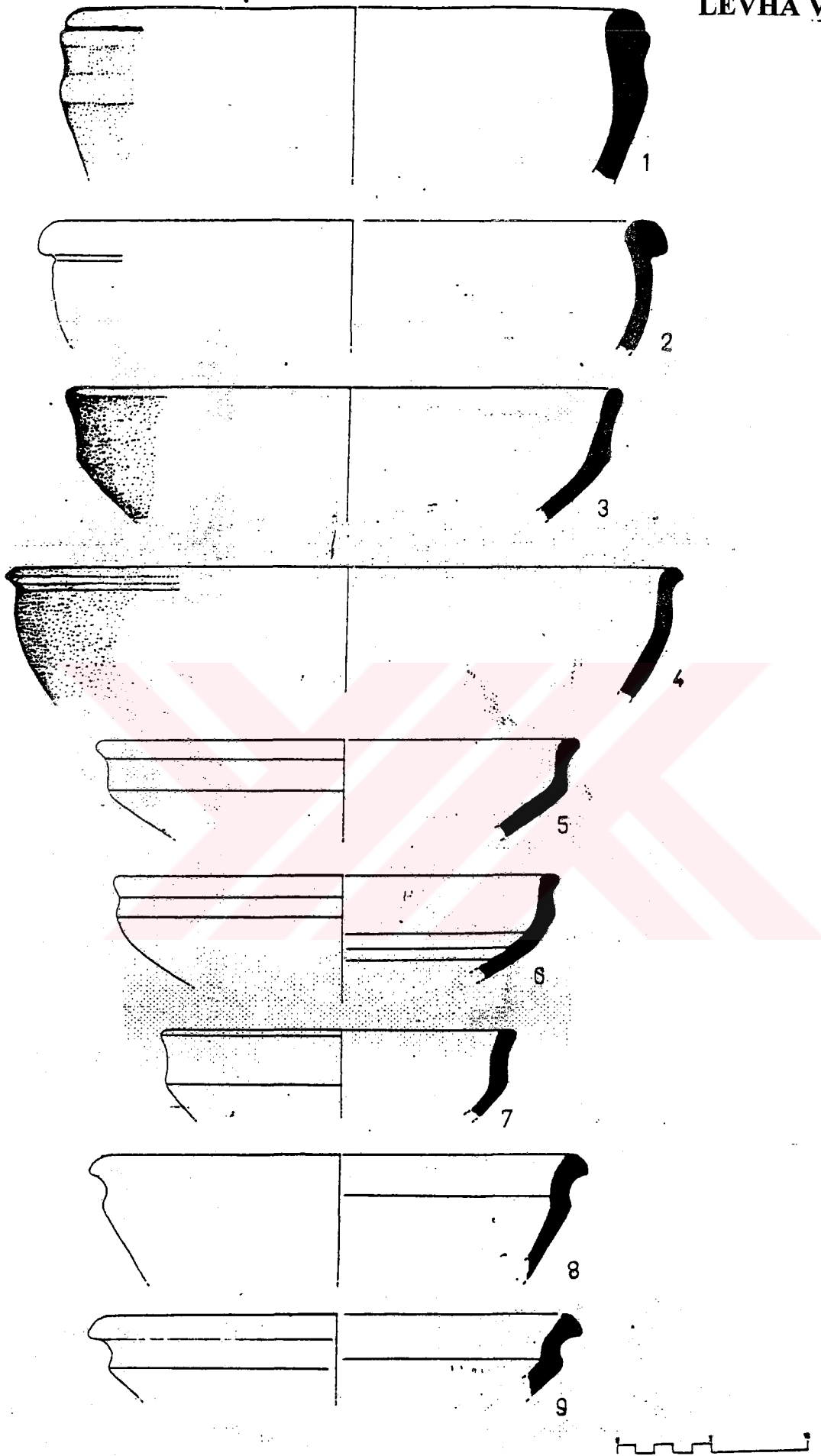

## ÇANAKLAR

### LEVHA VI

1. BHB R6.1, parça

O14bd-BHB

Mal: A1

Bej renkli yüzey hamurunun renginde astarlı ve açkısız, aynı renkli hamur orta miktarda kum katkılı, dış yüzey kalınlaştırılmış dudaklı.

Benzerleri: Norşuntepe; Korbel 1985 : Tafel 7-2367

2. 85.100, parça

O14b-BFE

Mal: A1

Bej renkli yüze hamurunun renginde astarlı ve açkısız, pembe-bej renkli hamur orta miktarda ince kıyılmış saman katkılı, hamur iyi arıtılmamış tanecikli, dış yüzey kalınlaştırılmış dudaklı.

3. 85.80, parça

O14b-BFF

Mal: A1

Astarsız ve açkısız yüzey bej renkli, pembe-bej renkli hamur orta miktarda saman ve taşçık katkılı, dış yüzey kalınlaştırılmış dudaklı, ağız kenarında kahve renkli boya bant bezemeli

Benzerleri: Norşuntepe; Korbel 1985 : Tafel 5-2335

4. 85.97, parça

O14b-BFE

Mal: A1

Bej renkli yüzey hamurunun renginde astarlı ve açkısız, aynı renkli hamur orta miktarda saman ve taşçık katkılı, iç yüzey kalınlaştırılmış dudaklı.

5. BGV 7, parça

M14d-BGV

Mal: A4

Dış yüzey kırmızı, iç yüzey bej renkli yüzey kalın astarlı ve açkılı, bej renkli hamur az miktarda saman ve taşçık katkılı, yalın dudaklı

6. 85.61, parça

O14-BGJ

Mal: A3

Kahve renkli yüzey hamurunun renginde astarlı ve açkısız, kahve renkli hamur az miktarda ince taşçık katkılı, ağız kenarında kırmızı boya bant bezemeli

Benzerleri: Korucutepe; Umurtak 1996 : Levha 25-1

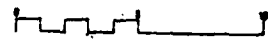
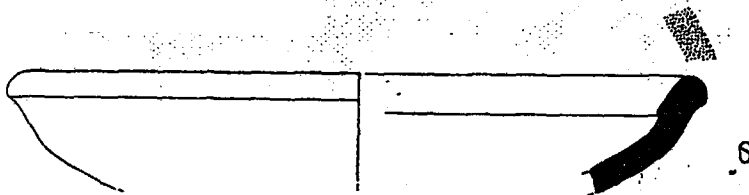
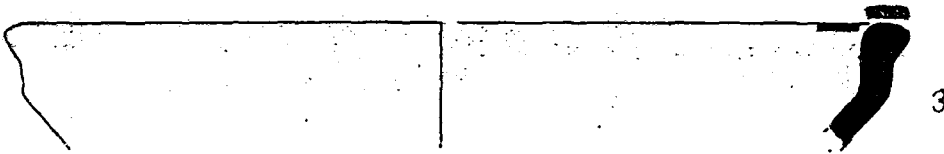
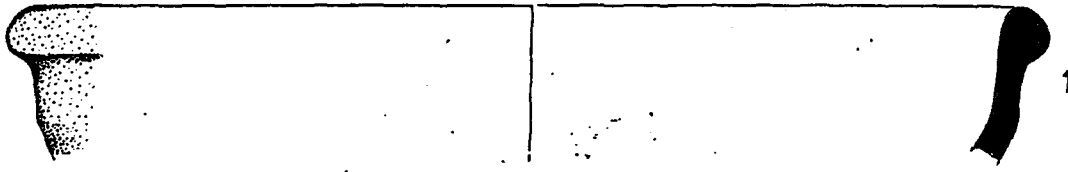

## ÇANAKLAR

### LEVHA VII

1. 85.125, parça  
O14b-BFE Mal: A1  
Pembe-bej renkli yüzey hamurunun renginde astarlı ve açkısız, aynı renkli hamur yoğun miktarda ince kıyılmış saman katkı, dış yüzeyde kalınlaştırılmış dudaklı
2. 230, parça  
O14-BGL Mal: A3  
Bej renkli yüzey hamurunun renginde astarlı ve az açkılı, yüzey ile aynı renkli hamur orta miktarda kum katkı, iç ağız kenarından omurgaya kadar kahverengi boya bant bezemeli
3. 85.99, parça  
O14b-BFE Mal: A1  
Bej renkli yüzey astarsız ve açkısız, bej renkli hamur orta miktarda kum katkı, dış yüzeyde kalınlaştırılmış dudaklı.  
Benzerleri: Korucutepe; Umurtak 1996 : Levha 22-8
4. 85.152, parça  
M15c-BFT Mal: A3  
Dış yüzey pembe-bej, iç yüzey kahve renkli yüzey hamurunun renginde astarlı ve açkısız, hamur pembe-bej renkli ve kahve renkli özlü, az miktarda ince taşçık katkı, kırmızı boya bezemeli, kulp yuvarlak kesitli
5. 85.5, parça  
O14b-BET Mal: A3  
Pembe-bej renkli yüzey hamurunun renginde astarlı ve açkısız, kahve renkli hamur az miktarda ince kıyılmış saman katkı, katkı olmasına rağmen hamur ince tanecikli Dışa çekik dudaklı, dudak üstünde ve omurga altında kırmızı boya bant bezemeli
6. 85.65, parça  
O14b-BFE Mal: A1  
Kahve renkli yüzey astarsız ve açkısız, aynı renkli hamur az miktarda saman ve kum katkı, dış yüzeyde kalınlaştırılmış dudaklı  
Benzerleri: Norşuntepe; Korbel 1985 : Tafel 4-2843 ; 28-3291  
Boğazköy; Fischer 1963 : Tafel 110/969-968
7. 85.114, parça  
O14b-BFE Mal: A1  
Pembe-bej renkli yüzey astarsız ve açkısız, aynı renkli hamur orta miktarda kum katkı, dış yüzey kalınlaştırılmış dudaklı

## ÇANAKLAR

8. 84.53, parça

O14ab-BAH

Mal: A1

Pembe-bej renkli yüzey hamurunun renginde astarlı ve açkısız, bej renkli hamur yoğun miktarda ince taşçık katkı, dış yüzey kalınlaştırılmış dudaklı.

Benzerleri: Norşuntepe; Korbel 1985 : Tafel 3-3187

9. 85.111, parça

O14b-BFE

Mal: A1

Pembe-bej renkli yüzey hamurunun renginde astarlı ve açkısız, yine aynı renkli hamur az miktarda ince kıyılmış saman katkı, dışa çekik dudaklı



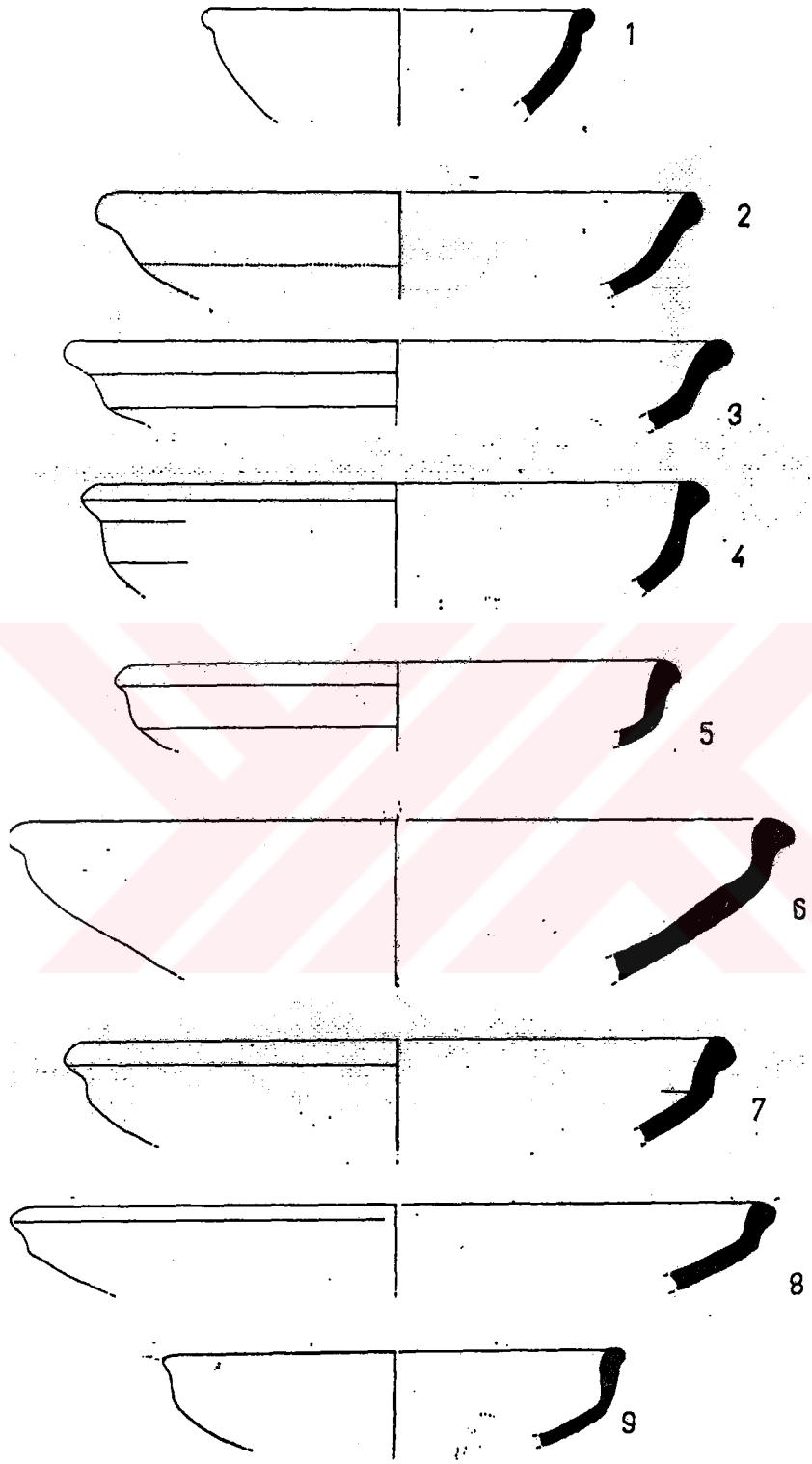

## ÇANAKLAR

### LEVHA VIII

#### 1. 85.197, parça

O14-BGK

Mal: A1

Pembe-bej renkli yüzey hamurunun renginde astarlı ve açkısız, özellikle iç renk tam pembe bu yüzden hamurda yarıdan itibaren iç kısımda pembe renkli, aynı renkli hamur orta miktarda saman ve taşçık katkı

Benzerleri: Norşuntepe; Korbel 1985 : Tafel 37-4383

Korucutepe; Umurtak 1996 : Levha 6-5

#### 2. 85.245, parça

O14-BGB

Mal: A1

Kahve renkli yüzey hamurunun renginde astarlı ve açkısız, aynı renkli hamur orta miktarda kum katkı, yalın dudaklı

#### 3. 85.236, parça

O14ab-BIB

Mal: C

Kahve renkli yüzey hamurunun renginde astarlı ve açkılı, kızıl kahve renkli iç yüzeyde yatay açkılı izli, yine kızıl kahve hamur yoğun miktarda iri taşçık ve kum katkı düzleştirilmiş dudaklı

Benzerleri: Tepecik; Esin 1972 : s.114 T70-8024

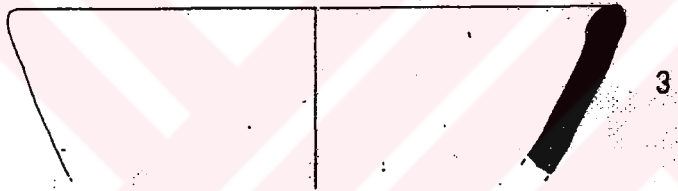
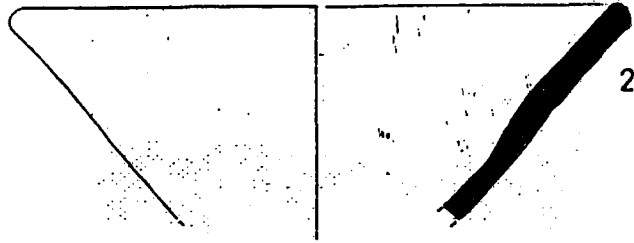
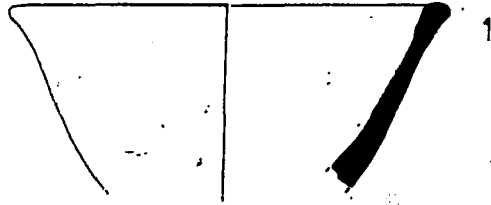



## ÇANAKLAR

### LEVHA IX

1. 85.211, parça

O14-BHB

Mal: A2

Kahve renkli yüzey hamurunun renginde astarlı ve açkısız, aynı renkli hamur katkısız, ince hamurlu, içi iyi düzeltili dışında çark izleri görülüyor.

Benzerleri: Norşuntepe; Korbel 1985 : Tafel 41-2803

2. 85.83, parça

O14b-BET

Mal:A1

Açık gri renkli yüzey astarsız ve açkısız, aynı renkli hamur orta miktarda kum katkı, yalın dudaklı

Benzerleri: Korucutepe; Umurtak 1996 : Levha 20-2

Norşuntepe; Korbel 1985 : Tafel 28-3377

3. 85.73, parça

O14b-BFE

Mal: A2

Pembe-bej renkli yüzey hamurunun renginde astarlı ve açkısız, aynı renkli hamur az miktarda ince kıyılmış saman, kum ve çok az ince taşçık katkı, sivriltilmiş dudaklı

Benzerleri: Norşuntepe; Korbel 1985 : Tafel 1-4987

Tepecik; Esin 1972 T70-972

4. 85.119, parça

O14b-BFF

Mal: A2

Bej renkli yüzey hamurunun renginde astarlı ve açkısız, aynı renkli hamur katkısız, yalın dudaklı

Benzerleri: Boğazköy; Parzinger-Sanz 1992 : Tafel 14-14;

Orthmann 1963 : Tafel 18-95

Maşat Höyük; Özgüç 1982 : Fig. A-18

5. 85.157, parça

M15c-BGF

Mal: A2

Bej renkli yüzey hamurunun renginde astarlı ve az açkılı, aynı renkli hamur katkı içermez. iyi pişmiş ve sıkı hamurlu

Benzerleri: Korucutepe; Umurtak 1996 : Levha 3-2

## ÇANAKLAR

6. 85.44, parça

N15c-BIC

Mal: A1

Kahve renkli yüzey hamurunun renginde astarlı ve açkısız, aynı renkli hamur az miktarda kum katkılı, yalın dudaklı

Benzerleri: Boğazköy; Orthmann 1963 : Tafel 2-97

Korucutepe; Umurtak 1996 : Levha 4-4

7. 85.166, parça

M15d-BFZ

Mal: A1

Dışda bej, iç yüzey pembe bej renkli yüzey astarsız ve açkısız, pembe-bej renkli hamur orta miktarda kum katkılı, yalın dudaklı

Benzerleri: Maşat Höyük; Özgüç 1978 : Fig. 14-25/15



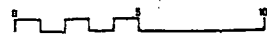
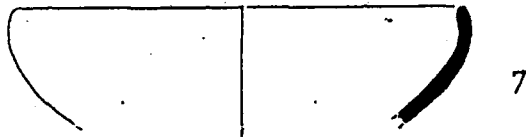
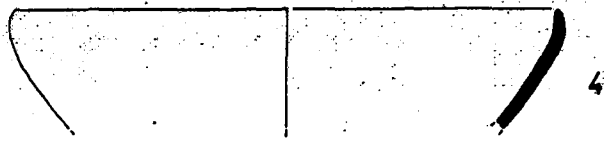

## ÇANAKLAR

### LEVHA X

1. 85.224, parça

M14d-BHE

Mal: A3

Kahve renkli yüzey hamurunun renginde astarlı ve açıkılı, aynı renkli hamur orta miktarda saman ve taşçık katkılı, sivriltilmiş dudaklı, yüzey üzerinde kırmızı boya bant bezemeli

Benzerleri: Korucutepe; Umurtak 1996 : Levha 19-5

Norşuntepe; Korbel 1985 : Tafel 6-3224

2. 85.169, parça

M15d-BFZ

Mal: A1

Bej renkli yüzey astarsız ve açıkısız, aynı renkli hamur orta miktarda kum katkılı, yalın dudaklı

Benzerleri: Norşuntepe; Korbel 1985 : Tafel 24-1239

Maşat Höyük; Özgüç 1978 : Fig. 47-62/54

3. R14-2, parça

N14d-BLO

Mal: A2

Bej renkli yüzey hamurunun renginde astarlı ve açıkısız, aynı renkli hamur az miktarda kum katkılı, yalın dudaklı

Benzerleri: Maşat Höyük; Özgüç 1982 : Fig. A-22

4. 85.227, parça

O14-BGL

Mal: A3

Kahve renkli yüzey hamurunun renginde astarlı ve az açıkılı, aynı renkli hamur az miktarda saman ve kum katkılı, ağız kenarında kırmızı boya bant bezemeli

5. 84.89, parça

N14b-BAM

Mal: A1

Dış yüzey pembe-bej, iç yüzey kahve renkli hamurunun renginde astarlı ve az açıkılı. kahve renkli hamur orta miktarda ince kıyılmış saman katkılı, yalın dudaklı

Benzerleri: Korucutepe; Umurtak 1996 : Levha 7-2

Maşat Höyük; Özgüç 1982 : Fig. A-24

Norşuntepe; Korbel 1985 : Tafel 7-3126

Tepecik; Esin 1970 : Levha 8; Pl. 8-1

Boğazköy; Fischer 1963 : Tafel 11-137

## ÇANAKLAR

6. 84.150, parça

O14c-BBV

Mal: B

Pembe-bej renkli yüzey hamurunun renginde astarlı ve açıkılı, aynı renkli hamur çok az miktarda ince taşçık katkı, yalın dudaklı

Benzerleri: Korucutepe; Umurtak 1996 : Levha 7-1

7. BLO, parça

N14d-BLO

Mal: A1

Pembe-bej renkli yüzey hamurunun renginde astarlı ve açıkısız, aynı renkli hamur orta miktarda ince taşçık katkı, yalın dudaklı

Benzerleri: Maşat Höyük; Özgüç 1978 : Fig. 14-25/16

8. 85.168, parça

M15d-BFZ

Mal: A1

Pembe-bej renkli yüzey hamurunun renginde astarlı ve açıkısız, pembe-bej renkli hamur yoğun miktarda ince taşçık katkı, yalın dudaklı

Benzerleri: Norşuntepe; Korbel 1985 : Tafel 22-4673

Boğazköy; Orthmann 1963 : Tafel 21-196

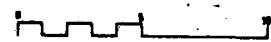
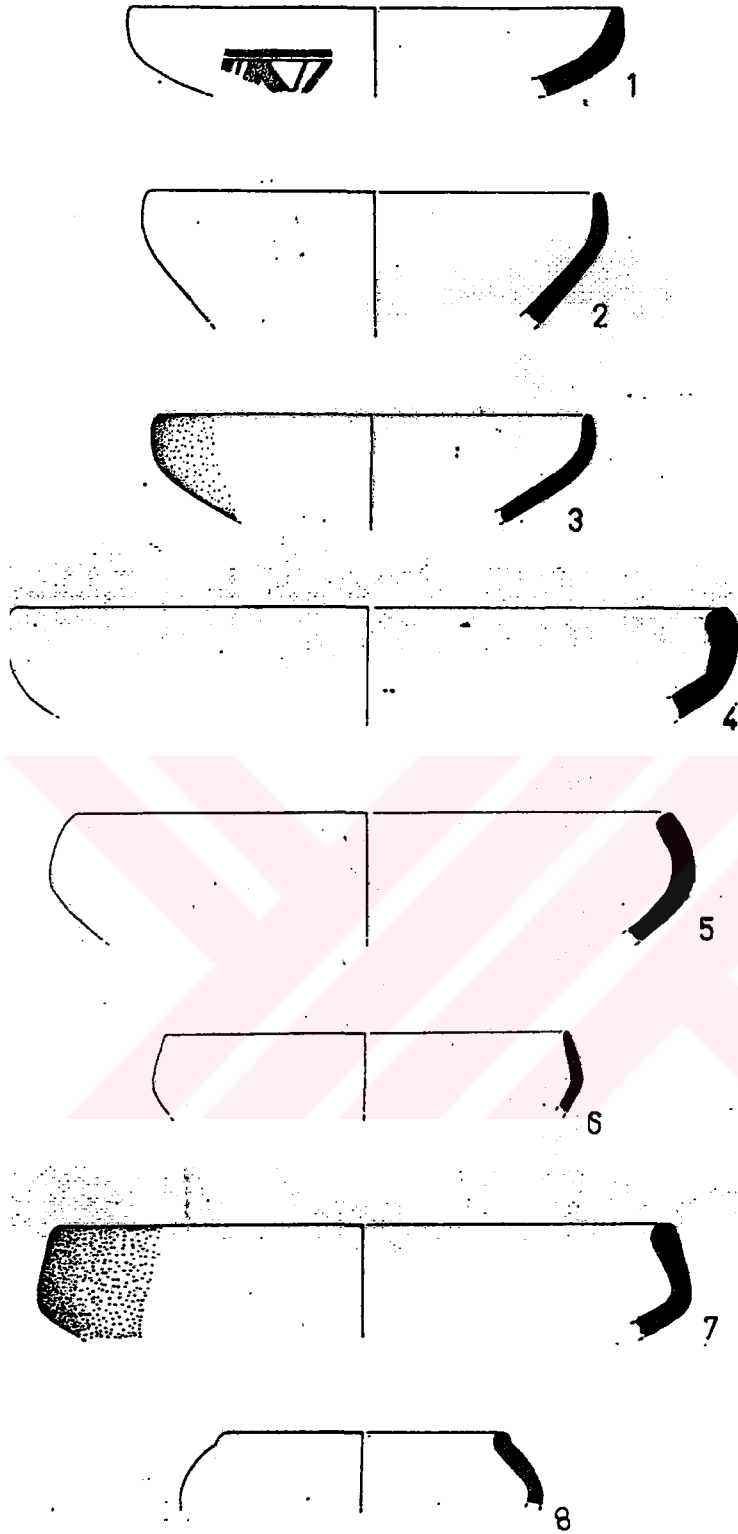

## ÇÖMLEKLER

### LEVHA XI

#### 1. BGB 352, parça

O14-BGB

Mal: C

Kahve renkli yüzey hamurunun renginde astarlı ve açkısız, yüzey renkli hamurlu, yoğun miktarda kum, saman ve taşçık, az miktarda mika katkılı, dış yüzeyde kalınlaştırılmış dudaklı,

Benzerleri: Maşat Höyük; Özgüç 1978 : Fig. 26/35-33;

Özgüç 1982 : Fig. A-7

Norşuntepe; Korbel 1985 : Tafel 11-4117

#### 2. 85.69, parça

O14b-BET

Mal: A1

Dış yüzey bej, iç yüzey açık gri renkli yüzey astarsız ve açkısız, bej renkli hamur açık gri renkli özlü; orta miktarda kum katkılı, dış yüzeyde kalınlaştırılmış dudaklı

Benzerleri: Boğazköy; Parzinger-Sanz 1992 : Tafel 2-10

Maşat Höyük; Özgüç 1982 : Fig. A-7

Norşuntepe; Korbel 1985 : Tafel 11-3213

Tepecik; Esin 1970 : Levha 6; Pl. 6-4

#### 3. BNC 16, parça

N15b-BNC

Mal: C

Dış yüzey kahve, iç yüzey gri kahve renkli yüzey astarsız ve açkısız, kahve renkli hamur yoğun miktarda ince taşçık katkılı, yuvarlak kesitli dikey kulplu

Benzerleri: Norşuntepe; Korbel 1985 : Tafel 93-4351

#### 4. BBY 100, parça

N15c-BBY

Mal: C

Kahve renkli yüzey hamurunun renginde astarlı ve açkısız, aynı renkli hamur yoğun miktarda saman ve taşçık katkılı, dış yüzey kalınlaştırılmış dudaklı, oval kesitli dikey kulplu

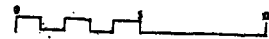
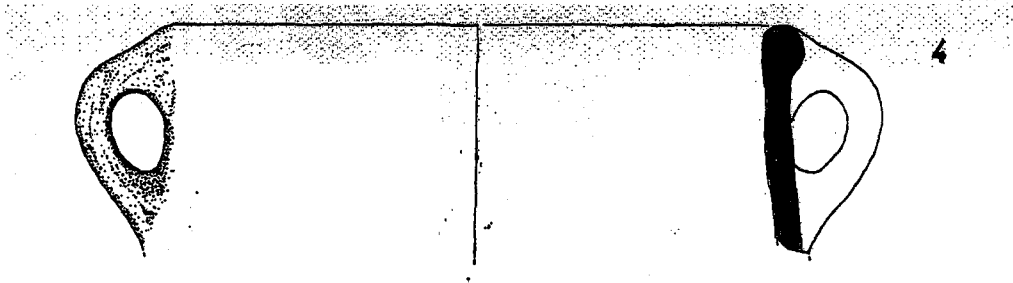
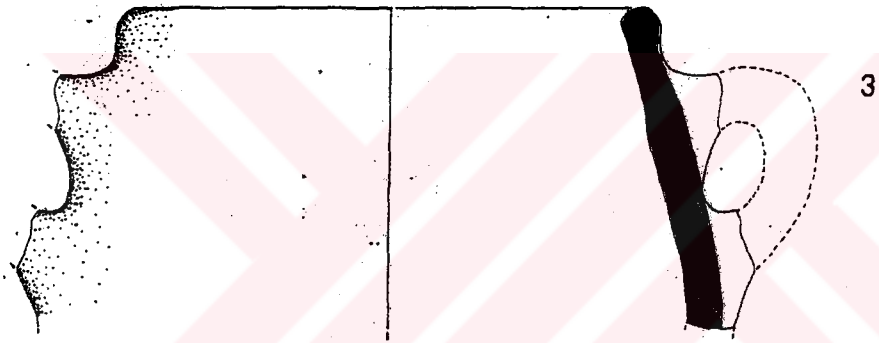
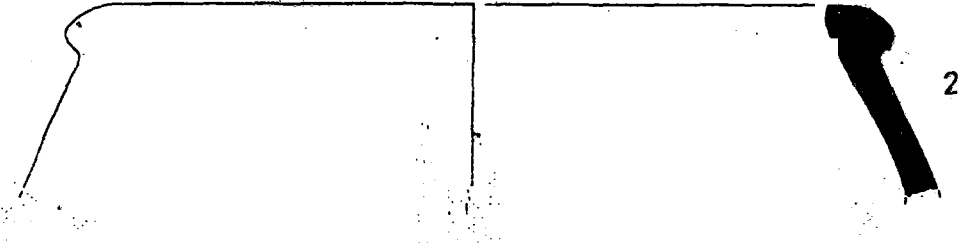
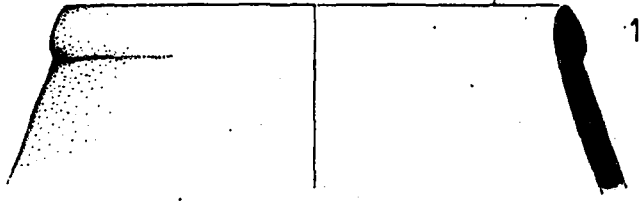



## ÇÖMLEKLER

### LEVHA XII

1. 85.234, parça

M15a-BDL

Mal: C

Kahve renkli yüzey hamurunun renginde astarlı ve açkısız, aynı renkli hamur yoğun miktarda iri taşçık katkılı, dış yüzey kalınlaştırılmış dudaklı

2. 84.158, parça

N15c-BCD

Mal: A4

Dış yüzey kırmızı, iç yüzey pembe-bej renkli yüzey wash astarlı ve açkısız, kahve renkli hamur orta miktarda kum katkılı, dış yüzeyde kalınlaştırılmış dudaklı, ağız kenarında bulunan oluk bezemenin içi ve gövde üzerinde boya bezemeli

Benzerleri: Norşuntepe; Korbel 1985 : Tafel 9-4710

3. 85.29, parça

O14b-BET

Mal: A1

Pembe-bej renkli yüzey hamurunun renginde astarlı ve açkısız, aynı renkli hamur az miktarda ince kıyılmış saman katkılı, kompakt ve iyi pişmiş hamurlu, dudak iç kenarında ve ağız kenarı altında yiv bant bezemeli

Benzerleri: Norşuntepe; Korbel 1985 : Tafel 12-4169

4. 85.91, parça

O14b-BFF

Mal: A3

Bej renkli yüzey hamurunun renginde astarlı ve açkısız, aynı renkli hamur orta miktarda ince kıyılmış saman ve kum katkılı, dış yüzey katkat dudaklı, yüzey üzerinde kahverengi boya bant bezemeli

5. 85.243, parça

M15b-BHY

Mal: A1

Kahve renkli yüzey hamurunun renginde astarlı ve açkısız, aynı renkli hamur orta miktarda kum ve ince taşçık katkılı, yalın dudaklı, ağız kısmında kapak yuvalı

6. BEH 263, parça

O14a-BEH

Mal: A3

Kahve renkli yüzey hamurunun renginde astarlı ve açkısız, orta miktarda saman ve kum katkılı, hamur yüzey ile aynı renkli, yüzey üzerinde kahverengi boya bant bezemeli, dış yüzeyde kalınlaştırılmış dudaklı

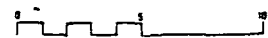
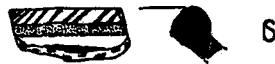
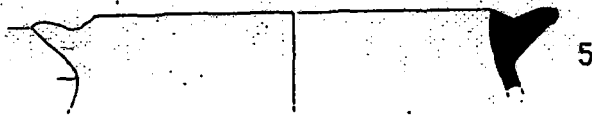
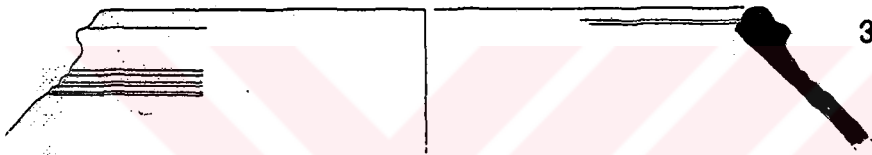
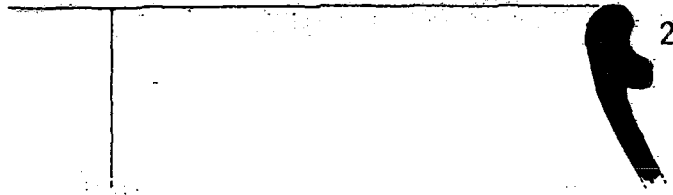
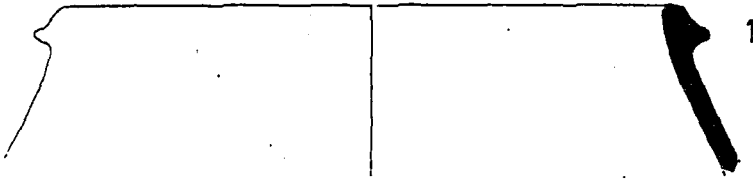

## ÇÖMLEKLER

### LEVHA XIII

1. 85.167, parça

M15c-BET

Mal: A1

Bej renkli yüzey hamurunun renginde astarlı ve açkısız, aynı renkli hamur az miktarda kum katkı, yalın dudaklı

Benzerleri: Boğazköy; Parzinger-Sanz 1992 : Tafel 42-20

2. 85.165, parça

M15d-BFZ

Mal: C

Kahve renkli yüzey hamurunun renginde astarlı ve açkısız, kahve renkli hamur siyah özlü; orta miktarda kum katkı, yalın dudaklı, dış yüzey yoğun isli

Benzerleri: Boğazköy; Orthmann 1963 : Tafel 15/150-153

Norşuntepe; Korbel 1985 : Tafel 12/2485-4029

3. 85.59, parça

M15d-BFZ

Mal: C

Dış yüzey koyu gri, iç yüzey siyah renkli yüzey astarsız ve iyi açkılı, siyah renkli hamur yoğun miktarda iri taşçık katkı, yalın dudaklı

Benzerleri: Korucutepe; Umurtak 1996 : Levha 30-6

4. 85.249, parça

M14d-BGV

Mal: C

Kahve renkli yüzey hamurunun renginde astarlı ve açkılı, aynı renkli hamur koyu gri özlü; yoğun miktarda kum ve iri taşçık katkı, emzik var ama kırık. yalın dudaklı

5. 85.246, parça

M15b-BGR

Mal: D

Dış yüzey kahve, iç yüzey gri kahve renkli yüzey hamurunun renginde astarlı ve açkısız, gri kahve renkli hamur yoğun miktarda iri taşçık katkı, dış yüzey isli, iç yüzeyde kalınlaştırılmış dudaklı

6. 84.186, parça

M14b-BCR

Mal: A1

Bej renkli yüzey hamurunun renginde astarlı ve açkısız, aynı renkli hamur orta miktarda ince kıyılmış saman ve ince taşçık katkı, yalın dudaklı

Benzerleri: Norşuntepe; Korbel 1985 : Tafel 10-4141

## ÇÖMLEKLER

7. 85.238, parça

M14d-BGV

Mal: C

Dış yüzey gri kahve, iç yüzey kahve renkli yüzey hamurunun renginde astarlı ve açkısız kahve renkli hamur gri kahve renkli özlü; yoğun miktarda iri taşçık ve saman katkı

Benzerleri: Boğazköy; Parzinger-Sanz 1992 : Tafel 43-1

8. BFF 85.107, parça

O14b-BFF

Mal: A3

Pembe-bej renkli yüzey hamurunun renginde astarlı ve açkılı, orta miktarda saman ve kum katkı hamur pembe-bej renkli, yüzey üzerinde kırmızı motif bezemeli ama silinmiş, yalın dudaklı

Benzerleri: Norşuntepe; Korbel 1985 : Tafel 10-5360



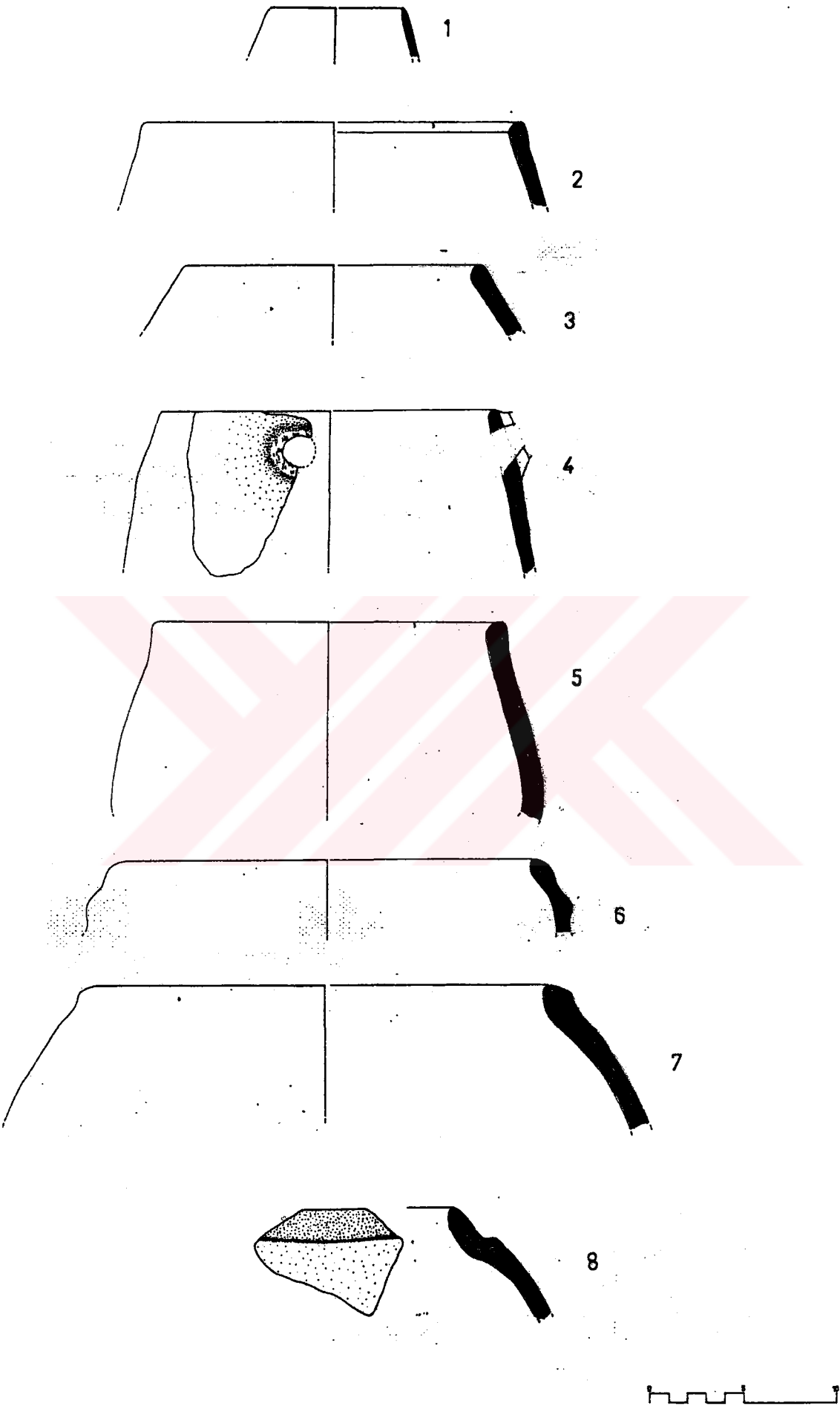

## ÇÖMLEKLER

### LEVHA XIV

1. 85.76, parça

O14b-BET

Mal: A1

Dış yüzey bej, iç yüzey pembe-bej renkli yüzey hamurunun renginde astarlı ve açkısız pembe-bej renkli hamur orta miktarda kum ve ince kıyılmış saman katkılı, dış yüzeyde katkat dudaklı

2. BHK 20, parça

M14a-BHK

Mal: A1

Bej renkli yüzey hamurunun renginde astarlı ve açkısız, aynı renkli hamur orta miktarda ince taşçık katkılı dış yüzeyde katkat dudaklı

3. BAH 17, çömlek

O14ab-BAH

Mal: A3

Gri renkli yüzey hamurunun renginde astarlı ve açkısız, aynı renkli hamur orta miktarda ince kıyılmış saman katkılı, dışa çekik dudaklı.

Benzerleri: Norşuntepe; Korbel 1985 : Tafel 16-2503, 3116

4. BCD 26, çömlek

N15c-BCD

Mal: A1

Pembe-bej renkli yüzey astarsız ve açkısız, aynı renkli hamur az miktarda saman ve taşçık katkılı, yalın dudaklı

5. 85.153, çömlek

M15c-BGF

Mal: B

Kahve renkli yüzey hamurunun renginde astarlı ve az açkılı, sıkı ve iyi pişmiş hamur kahve renkli, orta miktarda ince taşçık katkılı

Benzerleri: Boğazköy; Parzinger-Sanz 1992 : Tafel 1-13 : Tafel 17-1

Norşuntepe; Korbel 1985 : Tafel 91-1621

6. 85.66, parça

O14b-BET

Mal: A3

Pembe-bej renkli yüzey hamurunun renginde astarlı ve açkısız, aynı renkli hamur az miktarda ince kıyılmış saman katkılı, dış yüzeyde kalınlaştırılmış dudaklı, hamur ince dış yüzey üzerinde kahverengi boya yatay bant bezemeli

Benzerleri: Boğazköy; Fischer 1963 : Tafel 82/679-676-685-686

Maşat Höyük; Özgüç 1982 : Fig. D-5

Tepecik; Esin 1971 : s.94-1

Korucutepe; Umurtak 1996 : Levha 10-6

## ÇÖMLEKLER

7. 85.218, parça

M15b-BHY

Mal: A1

Bej renkli yüzey hamurunun rengine astarlı ve açkısız, sıkı ve iyi pişmiş pembe-bej renkli hamur az miktarda ince kıyılmış saman katkı

8. 85.244, parça

O14ab-BIB

Mal: A1

Bej renkli yüze hamurunun rengine astarlı ve açkısız, bej renkli hamur orta miktarda ince kıyılmış saman katkı, dış yüzeyde kalınlaştırılmış dudaklı

9. BHB 338, parça

O14bd-BHB

Mal: C

Koyu gri renkli yüzey hamurunun rengine astarlı ve iyi açkılı, kahve renkli hamur orta miktarda kum katkı, yalın dudaklı



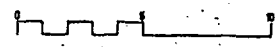



## ÇÖMLEKLER

### LEVHA XV

1. 85.247, parça

M15b

Mal: A1

Kahve renkli yüzey hamurunun renginde astarlı ve açkısız, aynı renkli hamur orta miktarda saman ve taşçık katkılı, ağız kenarı altında kapak için ip delikli

Benzerleri: Korucutepe; Umurtak 1996 : Levha 29-3

2. BGF 357, parça

M15c-BGF

Mal: A3

Dış yüzey pembe-bej, iç yüzey kahve renkli yüzey hamurunun renginde astarlı ve açkısız kahve renkli hamur az miktarda saman ve taşçık katkılı, yalın dudaklı

Benzerleri: Norşuntepe; Korbel 1985 : Tafel 17-1211

3. 84.153, parça

M14d-BCM

Mal: A1

Dış yüzey açık gri, iç yüzey bej renkli yüzey hamurunun renginde astarlı ve açkısız, bej renkli hamur az miktarda saman ve taşçık katkılı, dış yüzeyde katkat dudaklı, yüzey üzerinde bant yiv bezeme ve hemen altında bir adet memecik bezeme yer almakta

4. BIB 49, parça

O14ab-BIB

Mal: A1

Hamurunun renginde astarlı ve açkısız yüzey bej renkli, aynı renkli hamur az miktarda kum katkılı, yalın dudaklı

Benzerleri: Boğazköy; Orthmann 1963 : Tafel 14-139

5. BLA 314, parça

M14c-BLA

Mal: A1

Pembe-bej renkli yüzey hamurunun renginde astarlı ve açkısız, aynı renkli hamur az miktarda saman ve kum katkılı, dışa çekik dudaklı

Benzerleri: Norşuntepe; Korbel 1985 : Tafel 21-52

6. 85.295, parça

N15c-BIC

Mal: A1

Açık gri renkli yüzey hamurunun renginde astarlı ve açkısız, pembe-bej renkli hamur az miktarda ince kıyılmış saman katkılı, hamur ince tanecikli ağız kenarı altında iki tane kapağı tutturmak için ip delikli

Benzerleri: Korucutepe; Umurtak 1996 : Levha 15-8

Boğazköy; Fischer 1963 : Tafel 61-566

## ÇÖMLEKLER

7. 85.150, parça

M15c-BGF

Mal: C

Kahve renkli yüzey hamurunun rengine astarlı ve açkısız, kahve renkli hamur gri kahve renkli özlü; yoğun miktarda saman, kum ve taşçık katkı, ağız kenarında bulunan çıkıntıda kapak ip deliği var

8. 85.146, parça

M15d-BFZ

Mal: A1

Pembe-bej renkli yüzey hamurunun rengine astarlı ve açkısız, aynı renkli hamur orta miktarda kum, ince ve iri taşçık katkı



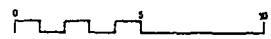
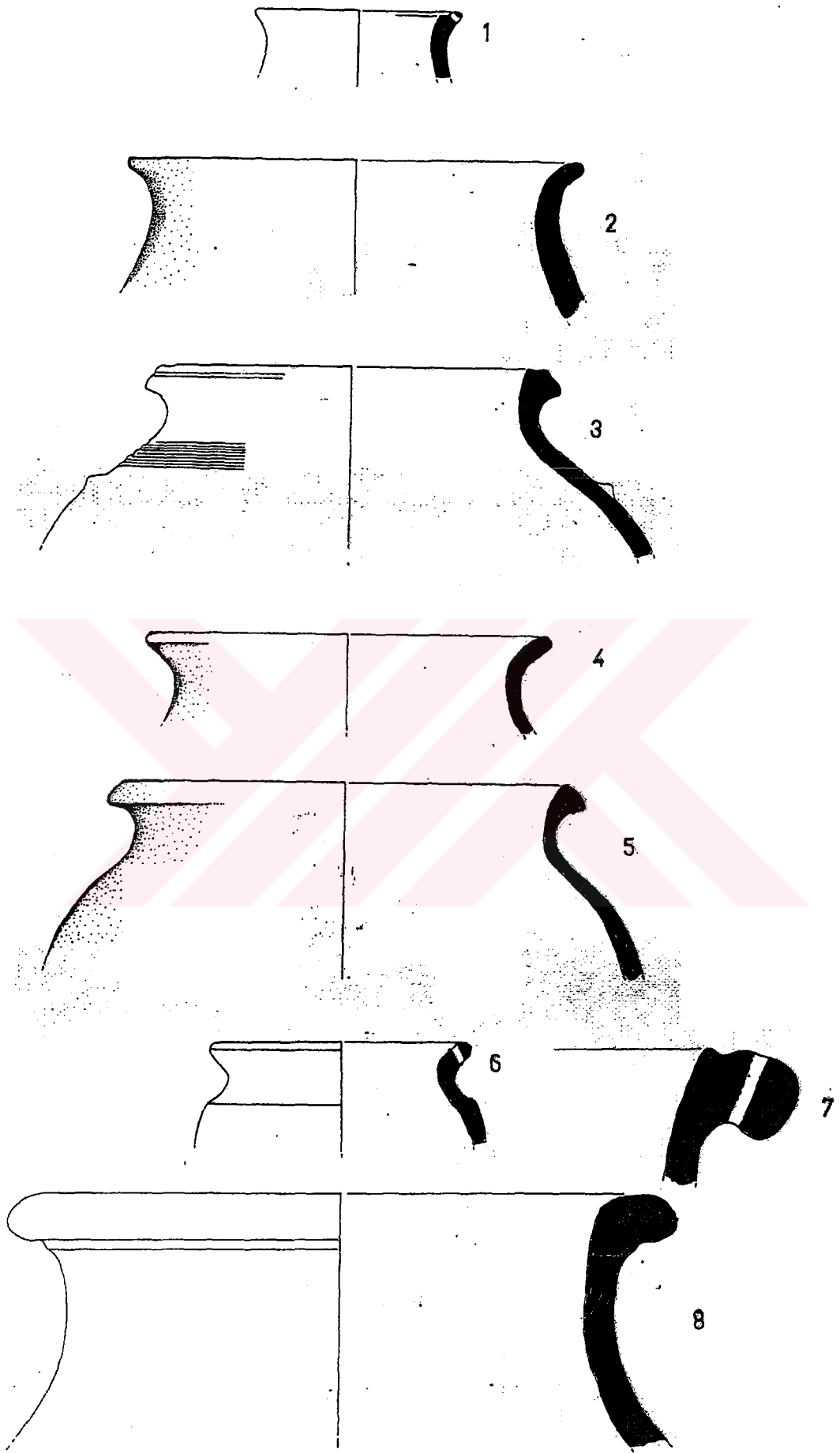

## ÇÖMLEKLER

### LEVHA XVI

1. 85.210, parça

N14b-BHG

Mal: B

Siyah renkli yüzey hamurunun renginde astarlı ve parlak açkılı, siyah renkli hamur katkısız, çok ince ve iyi pişmiştir, dış yüzey isli

2. 85.229, parça

M14a-BHK

Mal: A3

Pembe-bej renkli yüzey hamurunun renginde astarlı ve açkısız, aynı renkli hamur çok az miktarda ince taşçık katkılı, dış yüzeyde kırmızı boya bant bezemeli, dudak kısmındaki boya bezeme aşınmış

3. 84.109, parça

M14c-BBT

Mal: A1

Pembe-bej renkli yüzey astarsız ve açkısız, aynı renkli hamur yoğun miktarda kum katkılı yalın dudaklı

Benzerleri: Boğazköy; Fischer 1963 : Tafel 62-570

Norşuntepe; Korbel 1985 : Tafel 91-3209

Korucutepe; Umurtak 1996 : Levha 15-4

4. BDL 325, çömlek

M15a-BDL

Mal: B

İç yüzey ve dış yüzey koyu gri renkli yüzey hamurunun renginde astarlı ve açkısız, siyah renkli hamur orta miktarda saman ve taşçık katkılı, dış yüzeyde kalınlaştırılmış dudaklı.

Benzerleri: Maşat Höyük; Özgüç 1978 : Fig. 26/35-32

Norşuntepe; Korbel 1985 : Tafel 91-1354

Korucutepe; Umurtak 1996 : Levha 15-7

5. 85.241, parça

O14-BGL

Mal: A3

Bej renkli yüzey hamurunun renginde astarlı ve açkısız, pembe-bej renkli hamur orta miktarda ince kıyılmış saman katkılı, kulp başladığı yerden kırılmış, dış yüzeyde kırmızı boya bant bezemeli

## ÇÖMLEKLER

6. 85.242, parça

O14ab-BIB

Mal: A3

Bej renkli yüzey hamurunun renginde astarlı ve az açıklı, kahve renkli hamur az miktarda kum katkılı, yalın dudaklı, dış yüzey üzerinde kırmızı boya bant bezemeli

Benzerleri: Boğazköy; Orthmann 1963 : Tafel 9-17

Boğazköy; Fischer 1963 : Tafel 61-563

Norşuntepe; Korbel 1985 : Tafel 97-3960

Tepecik; Esin 1971 : s.90 T69-1484



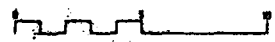
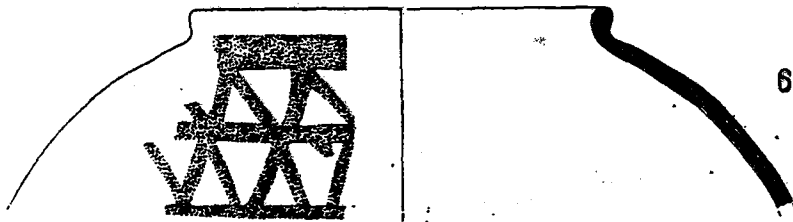
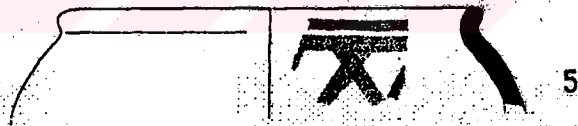
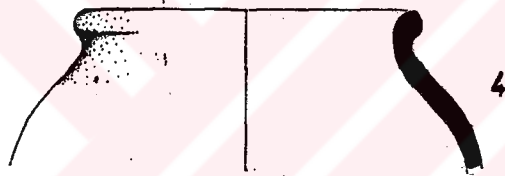
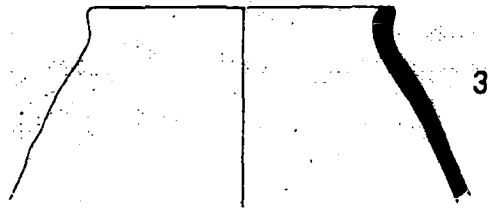
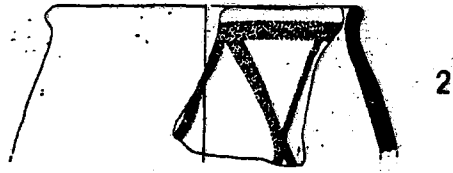
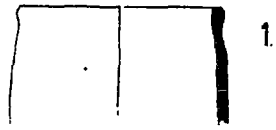

## ÇÖMLEKLER

### LEVHA XVII

1. 15.(86), Çömlek

L14b-BCZ

Mal: C

Açık gri renkli yüzey hamurunun renginde astarlı ve açkısız, pembe-bej renkli hamur yoğun miktarda iri taşçık katkılı, kap yanmıştır.

2. 36.85, Çömlek

M15c-BGF

Mal: C

Dış yüzey gri kahve, iç yüzey kahve renkli yüzey hamurunun renginde astarlı ve açkısız Kahve renkli hamur orta miktarda kum katkılı, dış yüzey isli (Envanter No: 85/PT2-31)

3. 85.128, Maşrapa

O14-BHB

Mal: A2

Pembe-bej renkli yüzey hamurunun renginde astarlı ve açkısız, aynı renkli hamur katkısız, çok iyi fırınlanmış, düzleştirilmiş dudaklı

Benzerleri: Boğazköy; Orthmann 1963 : Tafel 40-1

4. AZS 361, parça

N15a-AZS

Mal: A1

Bej renkli yüzey hamurunun renginde astarlı ve açkılı, aynı renkli hamur orta miktarda ince taşçık katkılı, dış yüzeyde kalınlaştırılmış dudaklı

Benzerleri: Maşat Höyük; Özgüç 1982 Fig. A-12

5. 85.175, parça

M15c-BFT

Mal: A1

Dış yüzey gri kahve, iç yüzey kahve renkli yüzey hamurunun renginde astarlı ve açkısız gri kahve renkli hamur orta miktarda saman ve taşçık katkılı yalın dudaklı ve yüzeyi isli

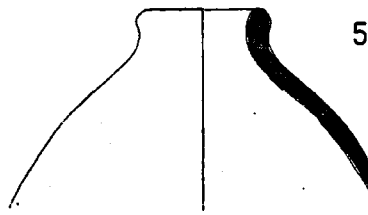
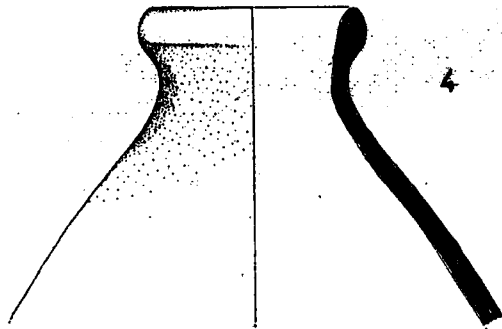
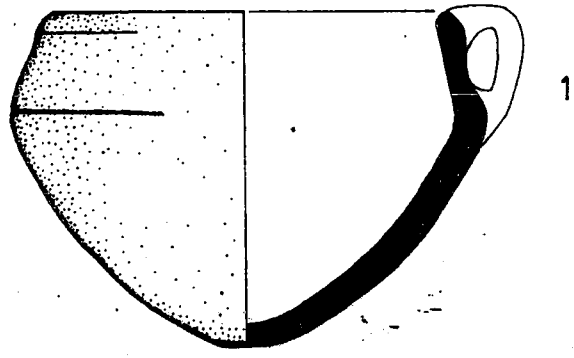



## VAZOLAR

### LEVHA XVIII

1. 85.251, parça

N14d-BHJ

Mal: A1

Kahve renkli yüzey hamurunun renginde astarlı ve açkısız, aynı renkli hamur orta miktarda saman ve kum katkı

Benzerleri: Boğazköy; Parzinger-Sanz 1992 : Tafel 1-12

Maşat Höyük; Özgüç 1982 : Fig. C-20

2. BIB 72, parça

O14ab-BIB

Mal: A1

Bej renkli yüzey hamurunun renginde astarlı ve açkısız., pembe-bej renkli hamur az miktarda ince kıyılmış saman katkı

3. BNC 362, parça

N15b-BNC

Mal: A1

Kahve renkli yüzey hamurunun renginde astarlı ve açkısız, kahve renkli hamur orta miktarda saman ve kum katkı dış yüzeyde kalınlaştırılmış dudaklı

Benzerleri: Norşuntepe; Korbel 1985 : Tafel 6-311

4. 85.92, parça

O14b-BFF

Mal: A1

Bej renkli yüzey astarsız ve açkısız, aynı renkli hamur orta miktarda kum katkı, dış yüzeyde kalınlaştırılmış dudaklı

Benzerleri: Norşuntepe; Korbel 1985 : Tafel 27-2551

5. 85.54, parça

O14b-BFF

Mal: A4

Dış yüzey kırmızı, iç yüzey bej renkli yüzey kalın astarlı ve açkısız, bej renkli hamur az miktarda ince kıyılmış saman ve kum katkı, dış yüzeyde kalınlaştırılmış dudaklı

6. BCD 44, parça

N15c-BCD

Mal: A1

Pembe-bej renkli yüzey hamurunun renginde astarlı ve açkısız, pembe-bej renkli hamur orta miktarda saman ve taşçık katkı, dışa çekik dudaklı.

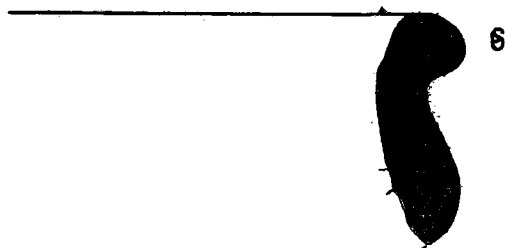
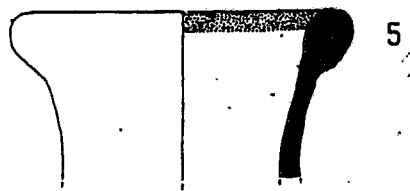
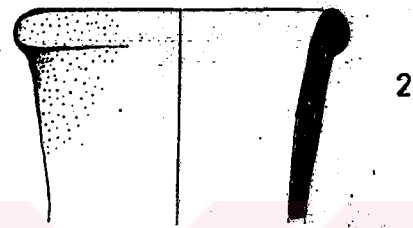
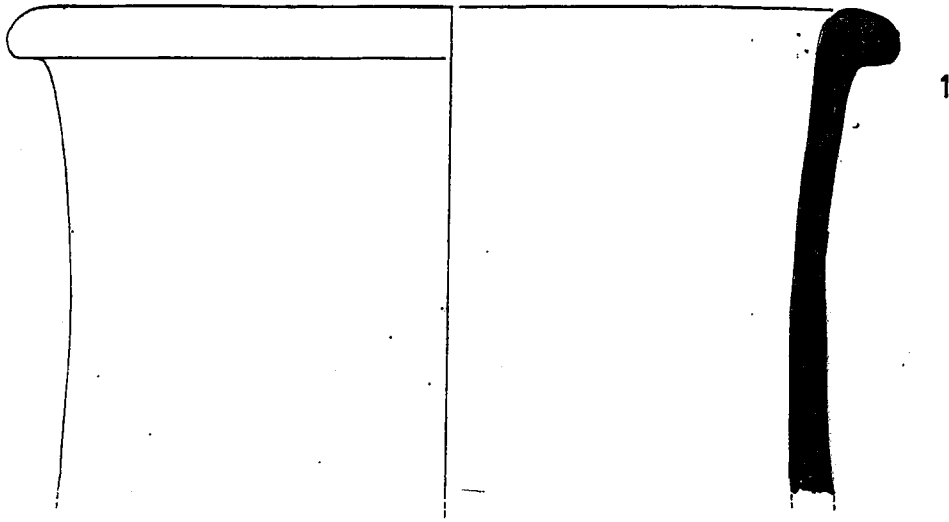

## VAZOLAR

### LEVHA XIX

1. 85.207, parça

O14-BGL

Mal: A1

Pembe-bej renkli yüzey hamurunun renginde astarlı ve açkısız, kahve renkli hamur açık gri renk özlü; çok az miktarda ince kıyılmış saman katkılı, dış yüzey kalınlaştırılmış dudaklı, dış yüzey üzerinde yatay düzeltme izleri görülmekte

Benzerleri: Boğazköy; Fischer 1963 : Tafel 59-541

Parzinger-Sanz 1992 : Tafel 1-16

Korucutepe; Umurtak 1996 : Levha 28-6

2. 85.240, parça

O14ab-BIB

Mal: A1

Bej renkli yüzey hamurunun renginde astarlı ve açkısız, bej renkli hamur az miktarda kum katkılı, dış yüzeyde kalınlaştırılmış dudaklı

3. 85.239, parça

O14ab-BIB

Mal: A3

Dış yüzey bej, iç yüzey pembe-bej renkli yüzey astarsız ve açkısız, pembe-bej renkli hamur orta miktarda kum katkılı, dudak üzerinde ve ağız kenarı altında boya bant bezemeli

4. 85.18, parça

O14b-BET

Mal: A1

Bej renkli yüzey hamurunun renginde astarlı ve açkısız, aynı renkli hamur orta miktarda saman ve kum katkılı

Benzerleri: Boğazköy; Fischer 1963 : Tafel 59-543

Korucutepe; Umurtak 1996 : Levha 29-7

Norşuntepe; Korbel 1985 : Tafel 33-8

5. 84.54, parça

N15c-BCD

Mal: B

Kahve renkli yüzey hamurunun renginde astarlı ve açkılı, kahve renkli hamur açık gri özlü; orta miktarda ince taşçık katkılı kapak yivli dudaklı, açkı izleri dikey olarak görülmekte iç yüze açkısız sadece düzeltili

Benzerleri: Boğazköy; Parzinger-Sanz 1992 : Tafel 2-1

Norşuntepe; Korbel 1985 : Tafel 73/433-298-469

Korucutepe; Umurtak 1996 : Levha 29-7

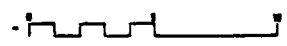
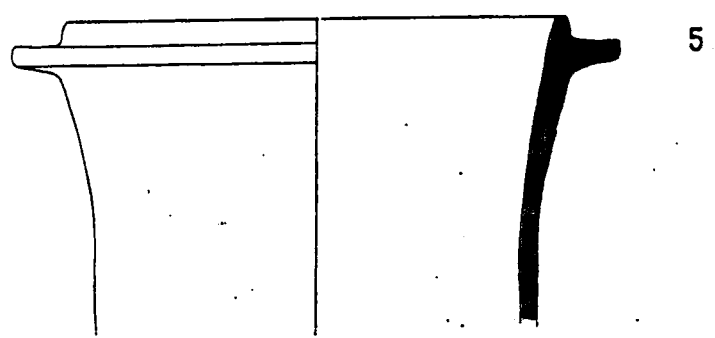
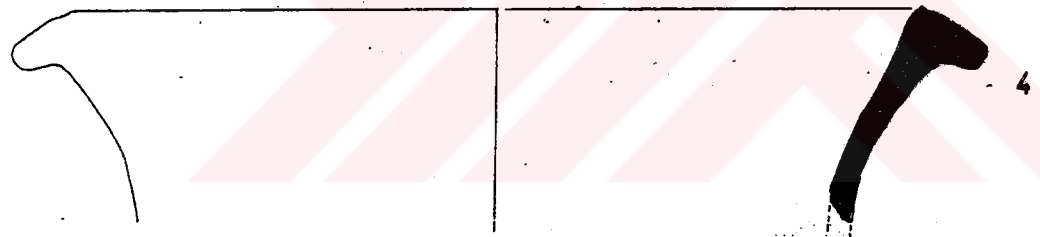
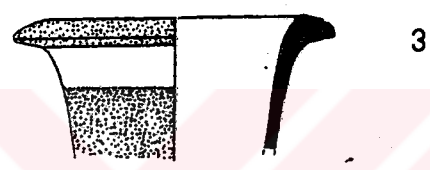
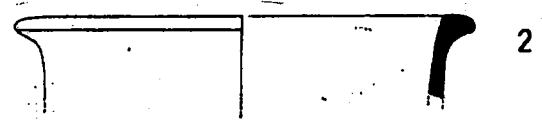
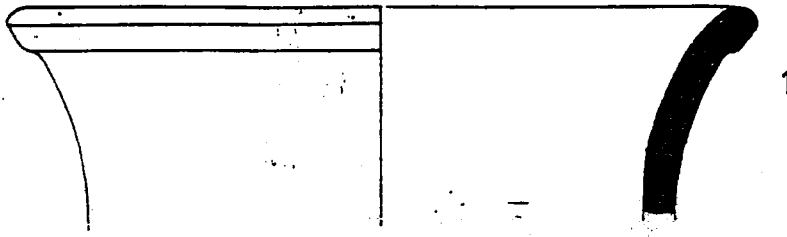

## MAŞRAPALAR

### LEVHA XX

1. BLA, parça

M14c-BLA

Mal: A1

Bej renkli yüzey hamurunun renginde astarlı ve açkısız, aynı renkli hamur orta miktarda ince taşçık katkı, yalın dudaklı, kesiti yuvarlak dikey kulplu

2. 85.61, parça

O14-BGJ

Mal: A3

Kahve renkli yüzey hamurunun renginde astarlı ve açkısız, kahve renkli hamur az miktarda ince taşçık katkı, ağız kenarında kırmızı boya bant bezemeli

Benzerleri: Korucutepe; Umurtak 1996 : Levha 25-1

3. 85.250, Maşrapa

M15b-BGR

Mal: C

Dış yüzey koyu gri, iç yüzey kahve renkli yüzey hamurunun renginde astarlı ve açkılı kahve renkli hamur koyu gri özlü yoğun miktarda iri taşçık katkı dış yüzey yoğun isli

Benzerleri: Maşat Höyük; Özgüç 1982 : Fig. C-11

4. BHJ 360, Maşrapa

N14d-BHJ

Mal: A1

Dış yüzey kahve, iç yüzey pembe-bej renkli yüzey hamurunun renginde astarlı ve açkısız pembe-bej renkli hamur açık gri renk özlü, orta miktarda ince taşçık katkı kırık kulplu

Benzerleri: Korucutepe; Umurtak 1996 : Levha 25-4

5. 85.66, parça

O14b-BET

Mal: A3

Pembe-bej renkli yüzey hamurunun renginde astarlı ve açkısız, aynı renkli hamur az miktarda ince kıyılmış saman katkı, dış yüzey kalınlaştırılmış dudaklı hamur ince dış yüzey üzerinde kahverengi boya yatay bant bezemeli

Benzerleri: Boğazköy; Fischer 1963 : Tafel 82/679-676-685-686

Maşat Höyük; Özgüç 1982 : Fig. D-5

Tepecik; Esin 1971 : s.94-1

Korucutepe; Umurtak 1996 : Levha 10-6

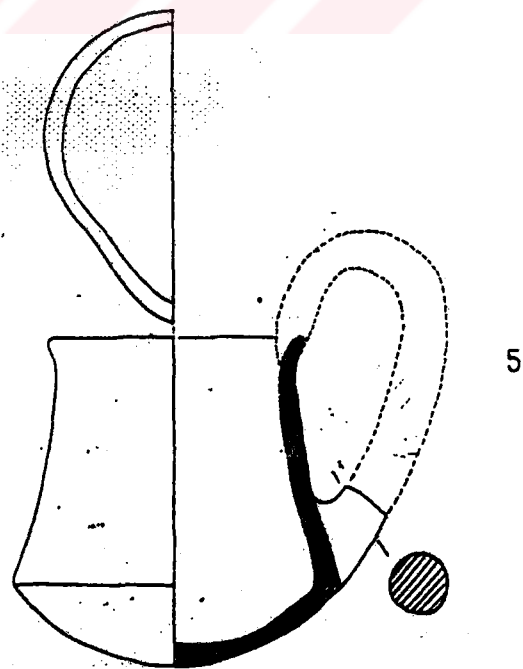
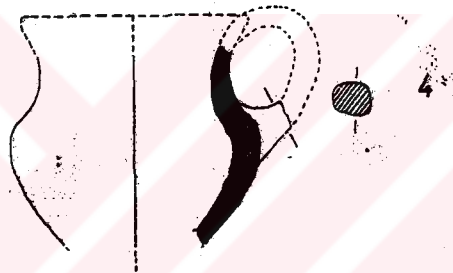
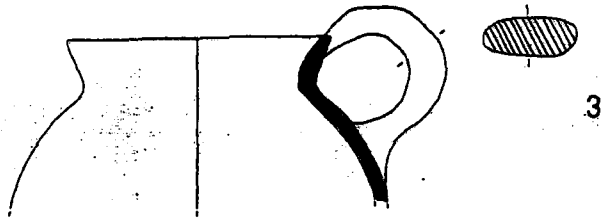
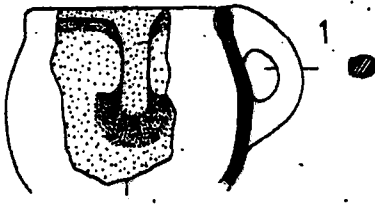

## TESTİLER

### LEVHA XXI

1. BDL 89, parça

M15a-BDL

Mal: C

Kahve renkli yüzey hamurunun renginde astarlı ve açkısız, aynı renkli hamur orta miktarda saman ve taşçık katkı

2. BED 363, parça

M15a-BED

Mal: A1

Bej renkli yüzey hamurunun renginde astarlı ve açkısız, aynı renkli hamur orta miktarda kum katkı, kulp yuvarlak kesitli ağız tüm

Benzerleri: Boğazköy; Fischer 1963 : Tafel 43-440

3. AUP 406, parça

M15a-AUP

Mal: C

Kahve renkli yüzey hamurunun renginde astarlı ve az açkılı, kahve renkli hamur orta miktarda kum katkı, az miktarda taşçık katkı

4. 84.194, parça

M14b-BCR

Mal: A3

Dış yüzey bej, iç yüzey pembe-bej renkli yüzey hamurunun renginde astarlı ve açkısız pembe-bej renkli hamur orta miktarda saman ve taşçık katkı, yalın dudaklı, dış yüzey üzerinde ağız kenarı altında boya bant bezemeli, ikinci banttan sonra boya motif bezemeli

Benzerleri: Korucutepe; Umurtak 1996 : Levha 12-4

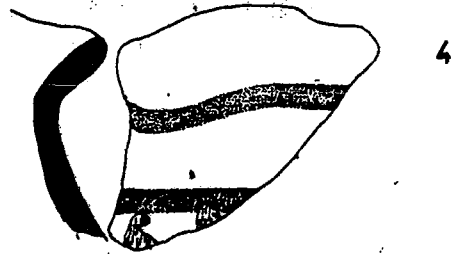
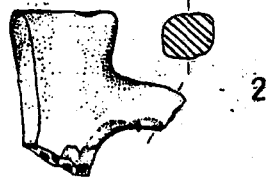
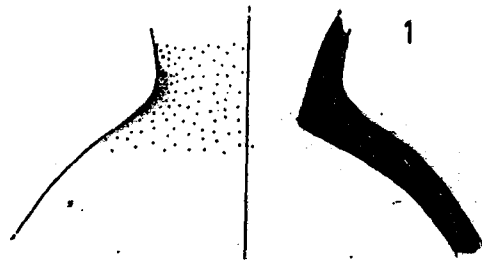



## TESTİLER

### LEVHA XXII

1. 31.85, Testi

N15c-BIC

Mal: A1

Pembe-bej renkli yüzey kendinden astarlı ve az açıkli aynı renk hamur orta miktarda ince taşçık ve kum katkılı eksik olan kulp ve ağız kısmı tümlenmiş (Envanter No: 85/PT2-26)



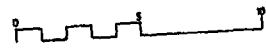

## İRİ KAPLAR

### LEVHA XXIII

1. 85.104, parça

O14b-BFE

Mal: A1

Pembe-bej renkli yüzey hamurunun renginde astarlı ve açkısız kahve renkli hamur orta miktarda ince taşçık katkı

Benzerleri: Boğazköy; Parzinger-Sanz 1992 : Tafel 3-12

2. 85.252, parça

M15d-BGM

Mal: C

Açık gri renkli yüzey hamurunun renginde astarlı ve açkısız, aynı renk hamur yoğun miktarda saman ve taşçık katkı, ağız kenarı altında sokma bant bezemeli

3. 85.52, parça

O14b-BET

Mal: A1

Kahve renkli yüzey hamurunun renginde astarlı ve açkısız aynı renk hamur orta miktarda saman ve taşçık katkı yüzey isli

Benzerleri: Boğazköy; Parzinger-Sanz 1992 : Tafel 55-3

4. 85.50, parça

M14b-BCR

Mal: A1

Dış yüzey kahve, iç yüzey gri kahve renkli yüzey hamurunun renginde astarlı ve açkılı kahve renkli hamur orta miktarda saman ve taşçık katkı dış yüzey hafif isli

5. 85.219, parça

M15d-BGM

Mal: C

Kahve renkli yüzey hamurunun renginde astarlı ve açkısız aynı renk hamur yoğun miktarda iri taşçık ve kum katkı dış yüzey yuvarlak kesitli tutamaklı

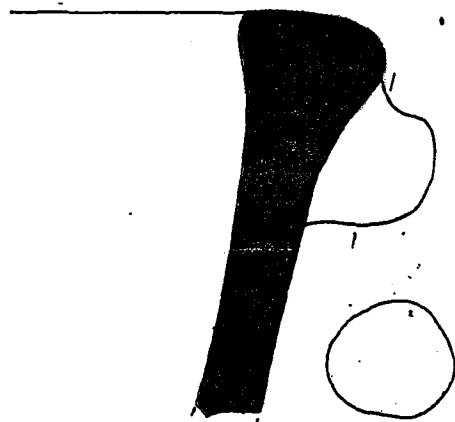
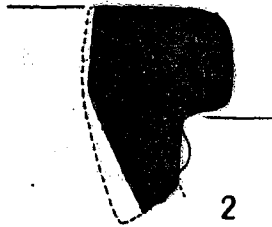
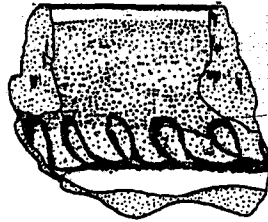
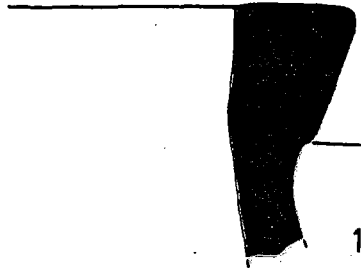

## MİNYATÜR KAPLAR

### LEVHA XXIV

1. 85(186), Minyatür kap

O14ab-BIB

Mal: A1

Pembe-bej renkli yüzey hamurunun renginde astarlı ve az açkılı, kırık olmadığı için hamur rengi anlaşılamadı yüzeyden bakıldığı kadarıyla ince kum katkılı yalın dudaklı, düz dipli

2. BCN 85.(169), Minyatür kap

M14d-BCN

Mal: C

Pembe-bej renkli yüzey hamurunun renginde astarlı ve açkısız aynı renkli hamur orta miktarda iri taşçık katkılı yalın dudaklı dip kısmında ip kesik izli

Benzerleri: Boğazköy; Fischer 1963 : Tafel 119/1032-1039

Korucutepe; Umurtak 1996 : Levha 9-4

3. 27.83, Minyatür kap

M15ab-AUD

Mal: C

Kahve renkli yüzey hamurunun renginde astarlı ve açkısız aynı renkli yüzey yoğun miktarda saman ve taşçık katkılı yalın dudaklı

Benzerleri: Boğazköy; Parzinger-Sanz 1992 : Tafel 6/9-20

4. 14.85, Minyatür kap

M15d-BFZ

Mal: C

Kahve renkli yüzey astarsız ve açkısız kahve renkli hamur az miktarda ince taşçık katkılı sivri dipli, omuzdan gözdeye olan kulbu kırık (Envanter No: 85/PT2-12).

Benzerleri: Boğazköy; Fischer 1963 : Tafel 119-1066

5. BLA, parça

M14c-BLA

Mal: A1

Pembe-bej renkli yüzey astarsız ve açkısız orta miktarda kum katkılı hamur yüzey ile aynı renkte dışa çekik dudaklı ağız tüm

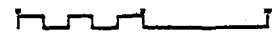

## AYRIŞIK KAPLAR

### LEVHA XXV

1. 84.122, parça

O14ab-BAH

Mal: C

Kahve renkli yüzey hamurunun renginde astarlı ve az açkılı aynı renkli hamur orta miktarda saman ve taşçık katkılı yalın dudaklı sap kısmında bir delik olabilir. Tam anlaşılamadı. ahşap bir sap takılıp kullanılmış olabilir.

2. 85.261, parça

O14a-BEH

Mal: A2

Dış yüzey bej, iç yüzey pembe-bej renkli yüzey hamurunun renginde astarlı ve çok iyi açkılı kahve renkli hamur katkısız formu halka şeklinde

3. 85.254, parça

O14a-BEH

Mal: A3

Pembe-bej renkli yüzey hamurunun renginde astarlı ve az açkılı kahve renkli hamur az miktarda ince taşçık katkılı dış yüzey üzerinde kırmızı boya motif bezemeli

4. 13.85, Kapak

O14bd-BHB

Mal: A1

Pembe-bej renkli yüzey hamurunun renginde astarlı ve açkısız aynı renkli hamur orta miktarda kum katkılı üstten iki tane ip delikleri var alt kısmı çukurlaştırılmış (Envanter No: 85/PT2-11).

5. 85(16), parça

O14-BFF

Mal: A5

Dış yüzey kırmızı, iç yüzey bej renkli yüzey kalın astarlı ve az açkılı bej renkli hamur katkısız dış yüzey üzerine kabartma hayvan bezemeli hayvanın kuyruk ve arka ayakları görülebilmekte

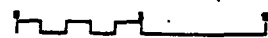
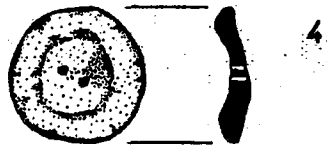
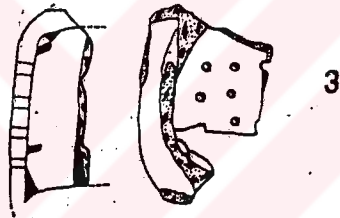
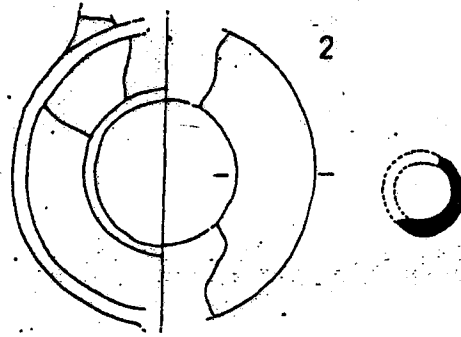



## DİPLER

### LEVHA XXVI

1. 85.121, parça

O14b-BFF

Mal: A1

Pembe-bej renkli yüzey hamurunun renginde astarlı ve açık-sız pembe-bej renkli hamur gri kahve renkli özlü; az miktarda ince kıyılmış saman katkılı sıkı hamurlu

Benzerleri: Norşuntepe; Korbelt 1985 : Tafel 20-67

2. 85.267, parça

M14d-BGV

Mal: A1

Kahve renkli yüzey hamurunun renginde astarlı ve açık-sız hamur kahve renkli, orta miktarda ince taşçık katkılı hamur hafif yumuşak iç bükey dalgalı

Benzerleri: Norşuntepe; Korbelt 1985 : Tafel 20-1184

3. 85.262, parça

M15c-BFT

Mal: B

Kahve renkli yüzey hamurunun renginde astarlı ve açık-sız hamur kahve renkli az miktarda saman ve taşçık katkılı

Benzerleri: Boğazköy; Parzinger-Sanz 1992 : Tafel 21-2

Orthmann 1963 : Tafel 30-265

Norşuntepe; Korbelt 1985 : Tafel 20-4993

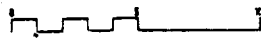
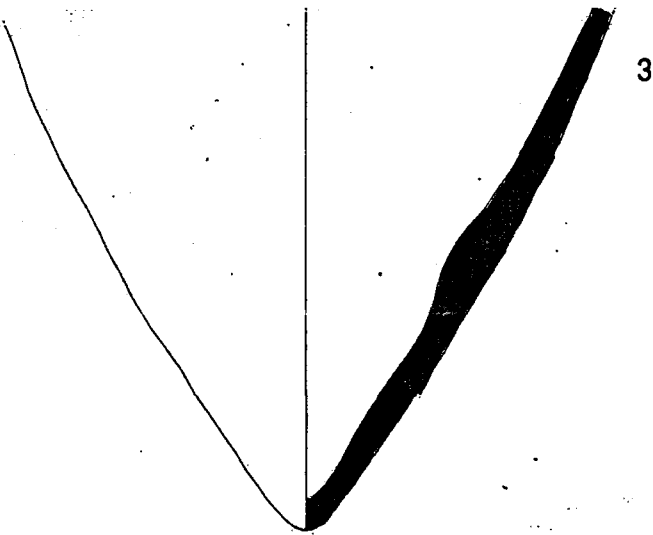
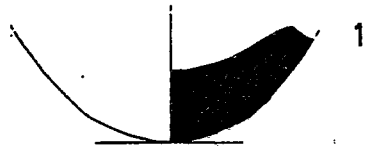

## DİPLER

### LEVHA XXVII

1. 85.260, parça

M15c-BGF

Mal: A1

Pembe-bej renkli yüzey hamurunun renginde astarlı ve açkısız hamur pembe-bej renkli, yoğun miktarda kum katkı

2. ASI 347, parça

L14-ASI

Mal: C

Bej renkli yüzey hamurunun renginde astarlı ve açkısız bej renkli hamur yoğun miktarda saman ve taşçık katkı

Benzerleri: Norşuntepe; Korbel 1985 : Tafel 20-2410

3. ATO 380, parça

M14-ATO

Mal: A1

Kahve renkli yüzey hamurunun renginde astarlı ve açkısız hamur kahve renkli ve az miktarda ince kıyılmış saman katkı çok iyi hamurlu

Benzerleri: Norşuntepe; Korbel 1985 : Tafel 78-530

4. 85.221, parça

M15b-BHY

Mal: A1

Kahve renkli yüzey hamurunun renginde astarlı ve açkısız hamur kahve renkli, iyi ve sıkı iyi pişmiş, az miktarda ince kıyılmış saman katkı

Benzerleri: Norşuntepe; Korbel 1985 : Tafel 78-4386

5. 85.258, parça

M15c-BGF

Mal: A1

Kahve renkli yüzey hamurunun renginde astarlı ve açkısız hamur kahve renkli yoğun miktarda saman, kum ve taşçık katkı tam ortasında bir delik var

Benzerleri: Norşuntepe; Korbel 1985 : Tafel 20-4589

6. 85.115, parça

O14b-BFE

Mal: A1

Pembe-bej renkli yüzey hamurunun renginde astarlı ve açkısız hamur pembe-bej renkli, orta miktarda ince kıyılmış saman katkı

Benzerleri: Norşuntepe; Korbel 1985 : Tafel 34-5062

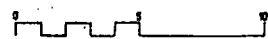
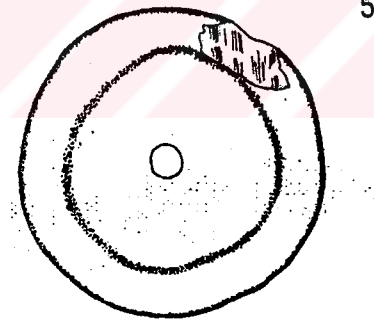
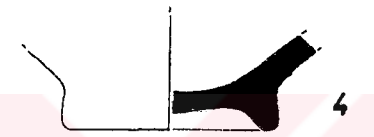
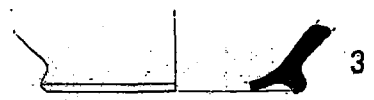
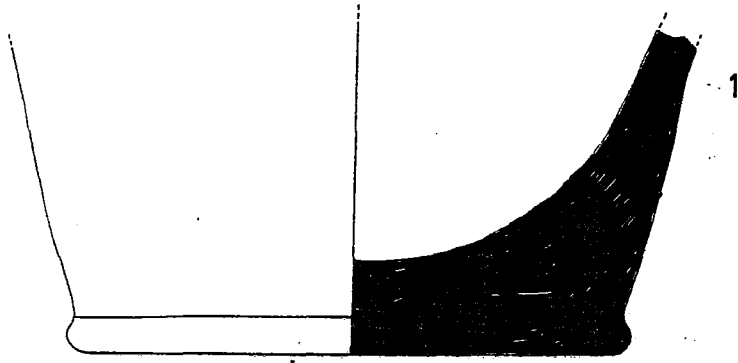

## KULPLAR

### LEVHA XXVIII

1. 84.173, parça  
M15a-BDL Mal: A4  
Kırmızı renkli yüzey hamurunun renginde astarlı ve iyi açkılı hamur kırmızı renkli ve bej özlü katkısız üçgen kesitli
2. 84.35, parça  
O14ab-BAH Mal: B  
Pembe-bej renkli yüzey hamurunun renginde astarlı ve iyi açkılı bej renkli hamur katkı içermez çok iyi ve sıkı, yuvarlak kesitli
3. 85.77, parça  
O14b-BFF Mal: A1  
Astarsız ve açkısız yüzey bej renkli yine aynı renkli hamur orta miktarda kum katkılı yuvarlak kesitli
4. 84.37, parça  
N14b-BAL Mal: A1  
Kahve renkli yüzey hamurunun renginde astarlı ve az açkılı hamur kahve renkli, orta miktarda ince kıyılmış saman ve iri taşçık katkılı yuvarlak kesitli
5. 85.257, parça  
N15c-BCD Mal: A1  
Bej yüzey, hamurunun renginde astarlı ve hafif açkılı hamur kahve renkli, orta miktarda saman ve taşçık katkılı yuvarlak kesitli  
Benzerleri: Norşuntepe; Korbel 1985 : Tafel 33-4354
6. 85.23, parça  
O14b-BEU Mal: A1  
Pembe-bej renkli yüzey hamurunun renginde astarlı ve açkısız aynı renk hamur çok az miktarda ince kıyılmış saman katkılı

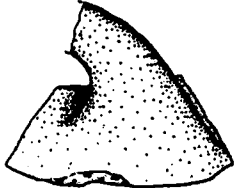
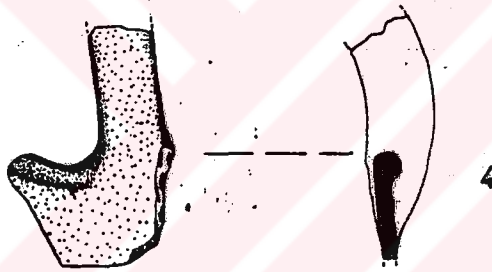
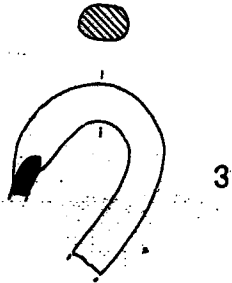
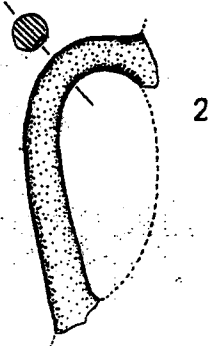
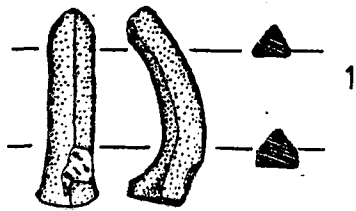

## KULPLAR

### LEVHA XXIX

1. 84.39, parça

O14ab-BAH

Mal: A4

Dış yüzey kırmızı, iç yüzey pembe-bej renkli; kalın astarlı ve açkısız hamur pembe-bej renkli; orta miktarda saman ve taşçık katkı, yuvarlak kesitli

Benzerleri: Norşuntepe; Korbel 1985 : Tafel 75-2848

2. BFZ 3, parça

M15d-BFZ

Mal: A1

Kahve renkli yüzey hamurunun renginde astarlı ve açkısız aynı renkli hamur orta miktarda saman ve taşçık katkı, yuvarlak kesitli dış yüzeyi hafif isli

3. 85.228, parça

M14a-BHK

Mal: A1

Yüzey pembe-bej renkli; hamurunun renginde astarlı ve az açkılı pembe-bej hamur çok az miktarda ince taşçık katkı hamur çok iyi pekişmiş ve iyi pişmiştir.

4. 85.152, parça

M15c-BFT

Mal: A3

Dış yüzey pembe-bej, iç yüzey kahve renkli yüzey hamurunun renginde astarlı ve açkısız hamur pembe-bej renkli ve kahve renkli özlü az miktarda ince taşçık katkı kırmızı boya bezemeli kulp yuvarlak kesitli

5. BHK 1, parça

M14a-BHK

Mal: A3

Pembe-bej renkli yüzey hamurunun renginde astarlı ve açkısız kahve renkli hamur çok az miktarda saman ve taşçık katkı dikey kulp oval kesitli yüzey üzerinde üçgen kırmızı boya bezemeli

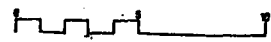
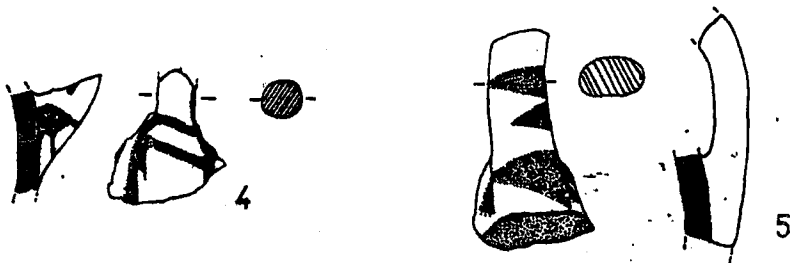
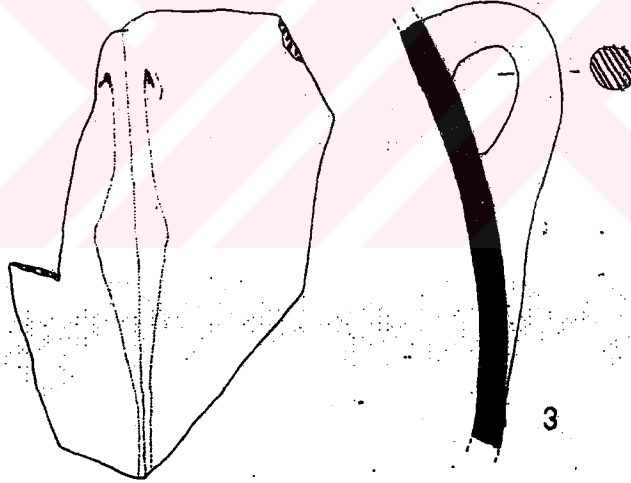
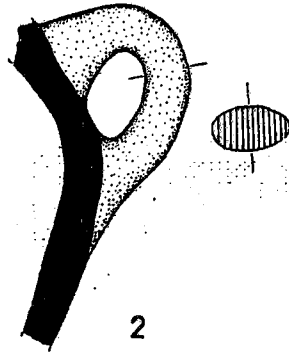
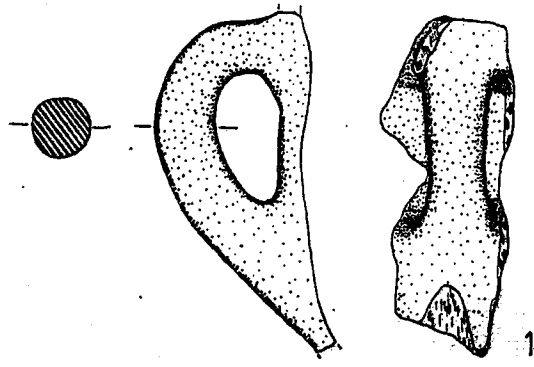



## GÖVDE PARÇALARI

### LEVHA XXX

1. 85.231, parça

M15a-BGU

Mal: A3

Hamurunun renginde astarlı ve açkısız dış yüzey kahve, iç yüzey gri kahve renkli az miktarda saman ve taşçık katkılı hamur gri kahve renkli dış yüzey üzerinde morumsu kırmızı boya bant bezemeli

2. BGC 155, parça

O14-BGC

Mal: A3

Dış yüzey bej, iç yüzey pembe-bej renkli yüzey hamurunun renginde astarlı ve açkılı pembe-bej renkli hamur orta miktarda mika ve ince kıyılmış saman katkılı dış yüzeyde kırmızı boya bezemeli

3. 85.24, parça

O14b-BET

Mal: A3

Dış yüzey gri kahve, iç yüzey bej renkli yüzey hamurunun renginde astarlı ve açkısız bej renkli hamur yoğun miktarda kum katkılı dış yüzey üzerinde kırmızı boya bant bezemeli

4. 84.187, parça

M15a-BDL

Mal: A3

Bej renkli yüzey hamurunun renginde astarlı ve açkılı kahve renkli hamur orta miktarda kum katkılı dış yüzey üzerinde kırmızı boya bant bezemeli

5. 85.225, parça

M15b-BGR

Mal: A3

Dış yüzey bej, iç yüzey pembe-bej renkli yüzey hamurunun renginde astarlı ve az açkılı pembe-bej renkli hamur az miktarda saman ve kum katkılı dış yüzey üzerinde kırmızı boya bant bezemeli

6. 84.198, parça

O14a-BEH

Mal: A3

Dış yüzey kahve, iç yüzey bej renkli yüzey hamurunun renginde astarlı ve açkısız bej renkli hamur az miktarda kum ve ince kıyılmış saman katkılı dış yüzey üzerinde kırmızı boya bant bezemeli

7. 85.126, parça

O14b-BFE

Mal: A3

Bej renkli yüzey hamurunun renginde astarlı ve açkısız bej renkli hamur orta miktarda kum katkılı dış yüzey üzerinde kırmızı boya bant bezemeli

## GÖVDE PARÇALARI

8. 85.110, parça

O14-BFF

Mal: A3

Bej renkli yüzey hamurunun renginde astarlı ve açkısız aynı renkli hamur az miktarda ince kıyılmış saman ve kum katkılı dış yüzey üzerinde kırmızı boya bant bezemeli

Benzerleri: Boğazköy; Fischer 1963 : Tafel 1-17

9. 85.116, parça

O14b-BFE

Mal: A3

Dış yüzey kırmızı, iç yüzey bej renkli yüzey astarsız ve açkısız bej renkli hamur orta miktarda ince kıyılmış saman ve kum katkılı dış yüzey üzerinde kırmızı boya motif bezemeli

10. BIB 347, parça

O14ab-BIB

Mal: A3

Pembe-bej renkli yüzey hamurunun renginde astarlı ve açkısız aynı renkli hamur iyi ve sıkı az miktarda saman ve kum katkılı dış yüzeyde kırmızı boya bezemeli

11. BHB 218, parça

O14bd-BHB

Mal: A3

Kahve renkli yüzey hamurunun renginde astarlı ve az açkılı aynı renkli hamur orta miktarda saman ve taşçık katkılı dış yüzeyde bant boya bezeme ve üçgen motifler var

12. 84.20, parça

N15a-AZS

Mal: A3

Pembe-bej renkli yüzey hamurunun renginde astarlı ve açkısız aynı renk hamur orta miktarda kum katkılı dış yüzey üzerinde yer alan bezeme çapraz bant ve içi dolu üçgenler şeklinde bezemeli

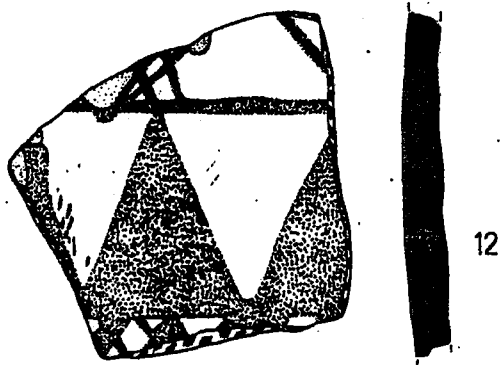
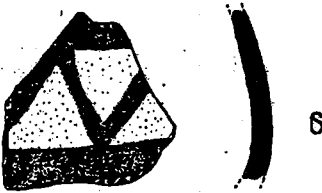
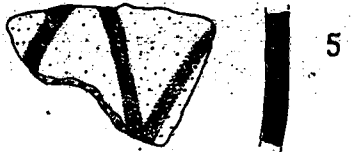
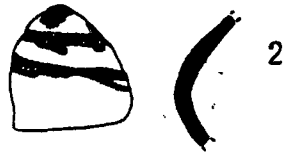
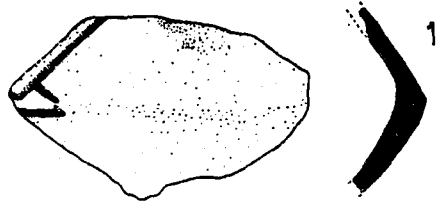

## GÖVDE PARÇALARI

### LEVHA XXXI

1. BGU 25, parça

M15a-BGU

Mal: A3

Pembe-bej renkli yüzey hamurunun renginde astarlı ve açkısız aynı renkli hamur çok az miktarda ince kıyılmış saman katkılı dış yüzeyde boya bant bezemeli.

2. 85.10, parça

O14b-Bet

Mal: A3

Dış yüzey pembe-bej, iç yüzey kahve renkli yüzey hamurunun renginde astarlı ve az açkılı kahve renkli hamur az miktarda ince taşçık katkılı dış yüzey üzerinde kırmızı boya çapraz ve yatay bant bezemeli

3. 84.188, parça

M15a-BDL

Mal: A3

Dış yüzey bej, iç yüzey pembe-bej renkli yüzey hamurunun renginde astarlı ve açkısız pembe-bej renkli hamur az miktarda kum katkılı dış yüzey üzerinde kırmızı boya ile yatay ve çapraz bant bezemeli

Benzerleri: Boğazköy; Fischer 1963 : Tafel 1-20 ; 2-47

4. 85.184, parça

M15d-BFZ

Mal: A3

Hamurunun renginde astarlı ve az açkılı yüzey dış yüzey pembe-bej, iç yüzey kahve renkli gri kahve renkli hamur orta miktarda ince kıyılmış saman katkılı sıkı ve iyi pişmiş dış yüzey üzerinde erik kırmızısı boya motif bezemeli

5. 85.253, parça

O14ab-BIB

Mal: A3

Pembe-bej renkli yüzey hamurunun renginde astarlı ve açkısız aynı renk hamur az miktarda kum ve mika katkılı dış yüzey üzerinde bejimsi kırmızı boya bezemeli

6. 84.130, parça

M14d-BCM

Mal: A3

Bej renkli hamur hamurunun renginde astarlı ve açkısız orta miktarda saman ve taşçık katkı içeren hamur bej renkli dış yüzey üzerinde şerit halinde kabartma bezeme ve çeşitli boya bezemeli

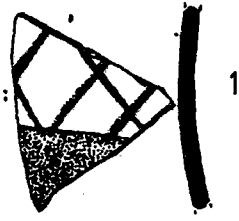

1



2



3

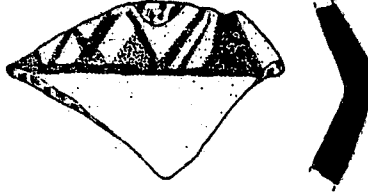

4

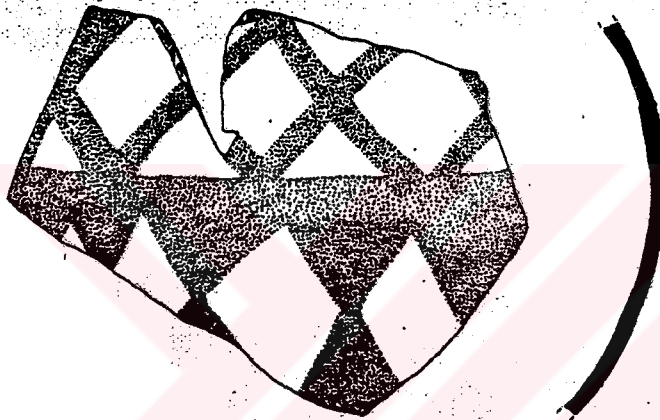

5

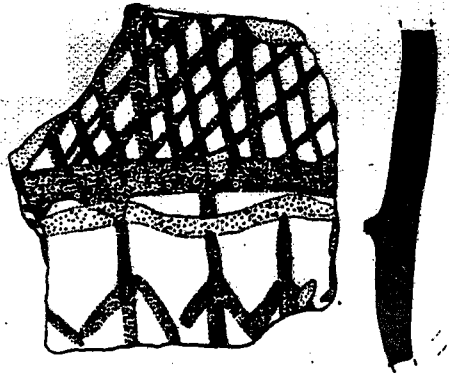

6

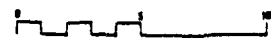

## GÖVDE PARÇALARI

### LEVHA XXXII

1. 84.210, parça

O14a-BEH

Mal: A3

Bej renkli yüzey hamurunun renginde astarlı ve açkısız bej renkli hamur az miktarda kum ve ince kıyılmış saman katkılı dış yüzey üzerinde kırmızı boya bant ve bantlar arasında spiral boya bezemeli

2. BGU 60, parça

M14d-BGV

Mal: A3

Pembe-bej renkli yüzey hamurunun renginde astarlı ve açkısız aynı renkli hamur katkısız iç ve dış yüzeyde motif boya bezemeli

3. BEE 3, parça

M15a-BEE

Mal: A1

Dış yüzey bej, iç yüzey pembe-bej renkli yüzey hamurunun renginde astarlı ve açkısız pembe-bej renkli hamur açık gri özlü, az miktarda saman ve taşçık katkılı dış yüzey üzerinde sokma ve kabartma bezemeli

4. 85.143, parça

M15d-BFB

Mal: A1

Bej renkli yüzey hamurunun renginde astarlıymış fakat zamanla yüzeyden tamamen sıyrılmış ve açkısız aynı renkli hamur yoğun miktarda kum katkılı kalın bir kabartma bant üzerinde sokma ve kesme motif bezemeli

5. 84.116, parça

M14c-BCC

Mal: A1

Pembe-bej renkli yüzey hamurunun renginde astarlı ve açkısız aynı renkli hamur orta miktarda kum katkılı dış yüzey üzerinde artı yada haç şeklinde yiv ve insize tekniğinde bezemeli

6. 84.19, parça

N14b-BAR

Mal: A1

Pembe-bej renkli yüzey hamurunun renginde astarlı ve açkısız aynı renkli hamur yoğun miktarda saman ve taşçık katkılı hamur kabaca, pişme az dış yüzey üzerinde yiv ve çizi bezeme ile çeşitli hayvan ve bitki motif bezemeli

7. BBG 103, parça

O14c-BBG

Mal: A5

Dış yüzey beyaz-krem, iç yüzey pembe-bej renkli yüzey kalın astarlı ve az açkılı pembe-bej renkli hamur ince ve katkısız dış yüzeyde oluk bezemeli

## GÖVDE PARÇALARI

8. 85.32, parça

O14b-BET

Mal: A4

Dış yüzey kahve, iç yüzey bej renkli yüzey kalın astarlı ve açkısız bej renkli hamur orta miktarda kum katkılı dış yüzeyde saklı astar ve yiv bant bezemeli



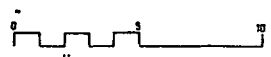
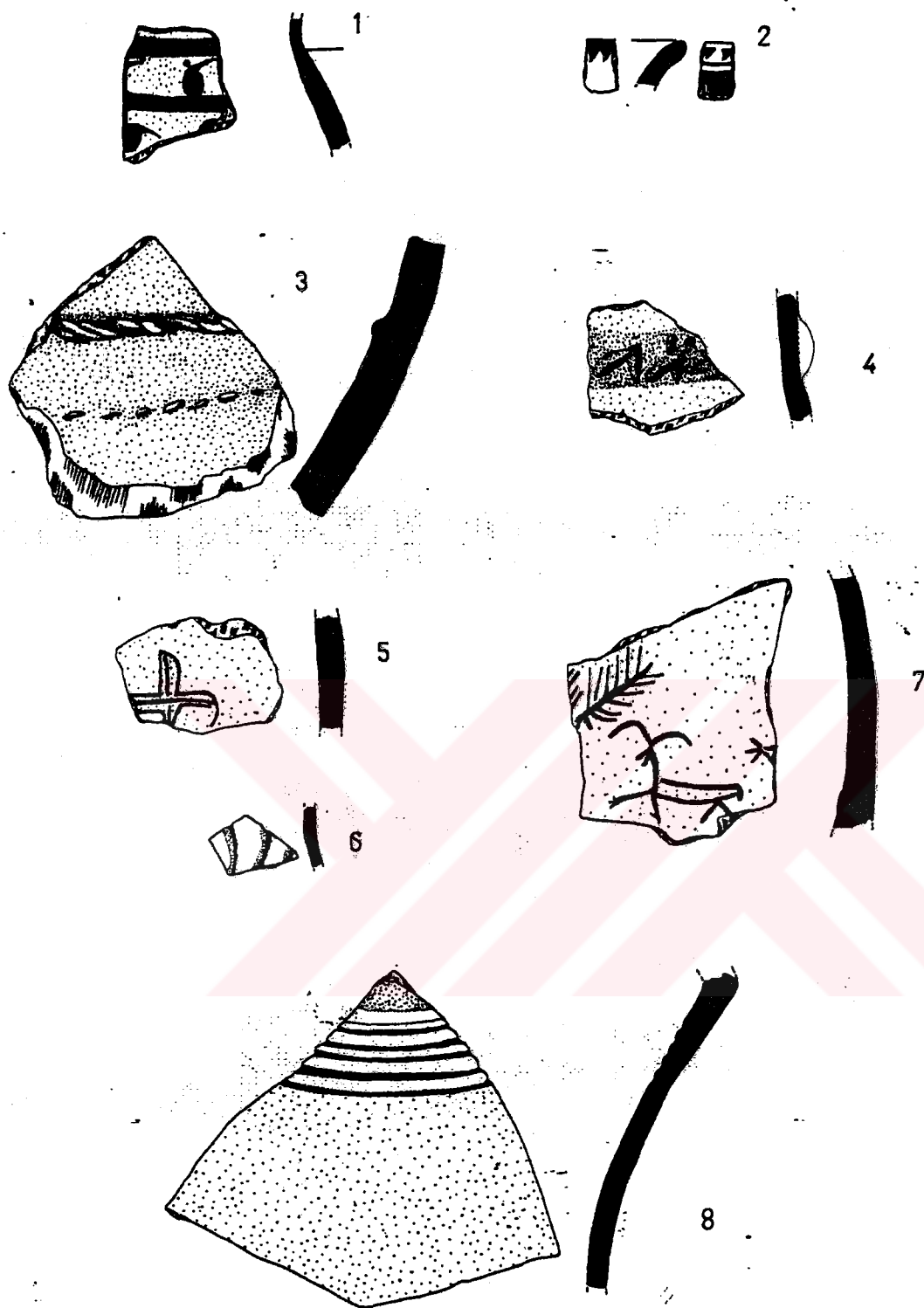



## SONUÇ

İmikuşığı Höyüğü coğrafi konumu itibariyle Anadolu-Suriye ticaret yolları üzerinde yer almaktadır. Asur Ticaret Kolonileri Çağında beri kullanılmakta olan bir numaralı ticaret yolu üzerindeki bu yerleşme yeri İ.Ö. II. binyılın başlarından itibaren önem kazanmış ve bu önemini 10. Yapı Katı ile temsil olunan Eski Hitit döneminin sonuna kadar korumuştur.

13. ve 12. Yapı Katları sırasında, yani İ.Ö. II. binyılın başlarından itibaren çanak çömlek açısından Kuzey Mezopotamya ile ilişkili görünen<sup>1</sup> bu merkez olasılıkla bu binyılın ortalarına doğru Eski Hitit Devleti'nin egemenliği altına girmiş ve bu zamanda tümüyle Orta Anadolu'lu bir görünüm kazanmıştır.<sup>2</sup> Kültürdeki bu değişim en iyi şekilde çanak çömlekte görülebilmektedir. İmikuşığı'nda Habur Keramiği veren 13. ve 12. Yapı Katlarından 11. ve 10. Yapı Katlarına geçişte çanak çömlekçilikte radikal bir farklılaşma gözlenmekte; tüm kap formları Orta Anadolu'daki Kültepe, İnandık, Alacahöyük ve Maşathöyük vb. merkezlerle ilişkili duruma girmektedir. Ancak 4 evreli ve uzun süre kullanılmış görünen 10. Yapı Katında etrafı surlu bir Hitit Kutsal alanı görünümündeki İmikuşığı tezimizi oluşturan 9. Yapı Katı sırasında bu eski önemini yitirmeye yüz tutarak basit ve korunmasız bir köye dönüşmüş ve bu durum Son Tunç Çağına ait 8. ve 7. Yapı Katlarında da sürmüştür.

9. Yapı Katı çanak çömleği İmikuşığı'nın tüm önemini yitirip basit bir köye dönüştüğü zamana aittir. İncelenen 1052 adet parçadan anlaşılacağı üzere bu basit köyde mimariye paralel olarak yalın bir çanak çömlek hakimdir.

Mal grupları açısından malzeme incelendiğinde;

A1- Kaba yalın mallar genelde astarsız ve açık-sız, gerek hamur gerekse renk açısından bej ve pembe bej ağırlıklı, az ve orta katkılıdır (İstatistik I/a-b).

A2- İnce yalın mallar kendinden astarlı açık-sız, bej ve pembe bej ağırlık az katkılıdır (İstatistik II/a-b).

<sup>1</sup> Kozbe, G., 1992, "Mardin Müzesi'nde Bulunan Habur Çanak Çömleği" X.A.S.T. s.103-119  
Sevin, V., 1987, "İmikuşığı Kazıları 1986" IX. K.S.T. I, Ankara

<sup>2</sup> Sevin, V. ve Derin, Z., 1986, "İmikuşığı Kazıları 1985" VIII. K.S.T. I s.181-204, Ankara

A3- Boyalı yalın mallar kendinden astarlı açkısız bej ve pembe bej renkli az katkılıdır. Bezeme olarak bant ve motif bezeme ağırlıklıdır. Bezemelerde kırmızı renk hakimdir (İstatistik III/a-b).

A4- Kırmızı astarlı yalın mallar kalın astarlı ve açkısız kırmızı, bej ve pembe bej renkli az katkılıdır (İstatistik IV/a-b).

A5- Beyaz astarlı yalın malların % 80'i kalın astarlı ve açkısızdır. Bej ve pembe bej renkli az ve orta katkılıdır (İstatistik V/a-b).

B- Açkılı özenli mallar kendinden astarlı ve açkılıdır. Kahve renk ağırlıklı az ve orta katkılıdır (İstatistik VI/a-b).

C- Kaba mallar kendinden astarlı ve açkısızdır. Kahve renkli yoğun katkılıdır (İstatistik VII/a-b).

D- Saman yüzeyli mallar kendinden astarlı, açkısız veya az açkılı kahverengi, gri ve pembe bej renkli az, orta ve yoğun katkılıdır (İstatistik VIII/a-b).

Yukarıdaki mal gruplarına toplu olarak baktığımızda tüm çanak çömlek genelde astarsız veya kendinden astarlı, açkılı malların dışında, açkısız veya az açkılı mallar sınıfındadır. Renk olarak bej ve pembe bej hakimdir. A5, B ve F mal gruplarında kahverengi de görülmektedir. Boyalı mallarda bezeme ağırlıkla bant ve değişik motif bezemeler şeklinde görülür.

Formların mal gruplarına dağılımına baktığımızda her mal grubunda en büyük payı çanaklar ve çömlekler almaktadır (İstatistik IX-XVII).

Yalın mallarda büyük bir form çeşitliliği varken diğer mal gruplarında bu çeşitlilik azalmaktadır. Bu da bize çanak çömleğin yalın olduğunu göstermektedir.

8. ve 10. Yapı Katları ile olan form ilişkisine baktığımızda formlar süreklilik göstermektedir. Çanaklar 10. ve 8. Yapı Katında varlıklarını sürdürmektedir (İstatistik XVIII). Tabaklar da aynı sürekliliği göstermektedir. Tepsilerde ise yeni formlar 9. Yapı Katından başlayıp 8. Yapı Katında devam eder (İstatistik XIX). Daralan ağızlı çömlekler genelde 9. Yapı Katında başlamış ve 8. Yapı Katında devam etmiştir. İri vazolar, yine bir süreklilik arz etmektedir (İstatistik XX-XXI). Minyatür kaplar ve banyo kapları ile küpler süreklilik

göstermektedir. Maşrapalar 10. Yapı Katından başlayarak 8. Yapı Katında da varlıklarını sürdürürler. Sivri dipli kaplar ise 9. Yapı Katında başlamış ve 8. Yapı Katında da gelişimlerini sürdürmüşlerdir (İstatistik XXII).

İmikuşağı Höyüğünün bölgelere göre kronolojik olarak konumunu ve belli başlı höyüklerin hangi tabakaları ile çağdaş olduğu yaklaşık olarak kronoloji tablosunda görülebilir.

Bütün bu verilerin ışığında denilebilir ki; İmikuşağı Höyüğü 9. Yapı Katı yerleşmesi çanak çömlek açısından Orta Anadolu karakterini bu zamanda da sürdürmüştür. Bir önceki 10. Yapı Katının savunmalı ve olasılıkla dinsel görünümlü yerleşmesine karşılık, bu yapı katında dokunun tümüyle değişmiş olmasına karşın çanak çömlek geleneğindeki süreklilik burada oturan halkın değişmediğine işaret eder.

Bu durumun dönemin siyasi yapısı ile ne denli ilişkili olup olmadığı açık değildir. Ancak Hitit Eski Krallık döneminin sonunda ortaya çıkan siyasi karışıklıklar ile birlikte bölgedeki siyasi yapının değişmesi büyük bir ihtimalle birçok şehirde sosyal yapının değişmesine ve bazı şehirlerin önemini ve bir önceki dönemde ki (10. Yapı Katı) rollerinin değişmesine sebep olmuş olabilir. Bu değişme Hitit İmparatorluğunun kurulmasından sonra da değişmemiş olmalı ki İmikuşağı Höyüğü 9. Yapı Katından sonra gelen 8. ve 7. Yapı Katlarında da yerleşmenin dokusunda herhangi bir değişiklik olmamıştır.

## BİBLİYOGRAFYA

Behm-Blancke, M.R.

1986 “Die Ausgrabungen Auf Dem Hassek Höyük Im Jahre 1985”.  
**VIII.KST I** s.139-148 Ankara KBY

1987 “1986 Yılı Hassek Höyük Kazıları”. **VIII.KST I** s.71-78 Ankara KBY

Bilgi, Ö.

1980 “Köşkerbaba Kazıları 1979”. **II.KST** s.113-119 Ankara KBY

1982 **M.Ö. II. Binyılında Anadolu’da Bulunmuş Olan Matara Biçimli  
Kaplaklar**, İstanbul.

1984 “1983 Dönemi Malatya-Köşkerbaba Höyük Kurtarma Kazıları”. **VI.KST**  
s.49-54 İzmir KBY

1985 “84 Dönemi Malatya-Köşkerbaba Höyük Kurtarma Kazıları”. **VII.KST**  
s.143-150 Ankara KBY

Bittel, K.

1976 **Les Hittites**, Paris.

Darga, M.

1980 “Şemsiyetepe Kazıları”. **II.KST** s.27-30 Ankara KBY

1982 “Şemsiyetepe Kazıları 1981 Yılı Çalışmaları”. **IV.KST** s.55-62 Ankara KBY

1985 “Şemsiyetepe 1984 Yılı Kazı Çalışmaları”. **VII.KST** s.119-128 Ankara KBY

1986 “Şemsiyetepe Kazıları 1985 Sezonu-Sonuçları”. **VIII.KST I** s.157-172 Ankara  
KBY

- 1987 “Şemsiyetepe Kazıları 1986 Yılı Çalışmaları”. *IX. KST I* s.181-204 Ankara KBY
- 1988 “Şemsiyetepe Kazısı 1987 Sonuçları” *X.KST I* s.181-200 Ankara KBY
- Duru, R.
- 1979 “Değirmentepe Höyüğü Kazısı 1973”. *Keban Projesi 1973 Çalışmaları* s.13-24 Ankara ODTÜ KPY Seri 1 Yayın 6
- 1988 “İslahiye Bölgesinde M.Ö. 2. Binyılına Ait Önemli Bir Kent: Tilmen Höyük”. *Akurgal’a Armağan Anadolu XXI* s.37-46 İstanbul
- Ellis, R.
- 1982 “The 1981 Season At Gritille Höyüğü”. *IV.KST* s.83-88 Ankara KBY
- 1984 “The 1983 Season At Gritille”. *VI.KST* s.65-70 İzmir KBY
- 1985 “Gritille 1984”. *VII.KST* s.261-270 Ankara KBY
- Ertem, H.
- 1978 “Korucutepe Kazısı, 1973”. *Keban Projesi 1973 Çalışmaları*, s.33-36 Ankara ODTÜ KPY Seri 1 Yayın 6
- 1979 “Korucutepe Kazısı 1973”. *Keban Projesi 1973 Çalışmaları* s.33-42 Ankara ODTÜ KPY Seri 1 Yayın 6
- 1982 “Korucutepe Kazısı, 1974-1975”. *Keban Projesi 1974-1975 Çalışmaları* s.15 Ankara ODTÜ KPY Seri 1 Yayın 6
- 1988 *Korucutepe I. (1973-1975 Kazı Yıllarında Ele Geçen erken Hitit-İmparatorluk Çağı Arası Buluntuları)* Ankara.

“Tülintepe Kazısı 1971”. *Kebap Projesi 1971 Çalışmaları* s.137-142 Lev.  
112-123 Ankara ODTÜ KPY

Esin, U. ve Harmankaya, S.

1984 “1984 Değirmentepe (Malatya) Kurtarma Kazısı”. *VII.KST* s.53-86 Ankara  
KBY

1989 “1985 Değirmentepe (Malatya İmamlı Köyü) Kurtarma Kazısı”. *VIII.KST I*  
s.95-138 Ankara KBY

1987 “Değirmentepe (Malatya) Kurtarma Kazısı 1986”. *IX.KST I* s.79-126 Ankara  
KBY

Esin, U.

1970 “Tepecik Kazısı 1968 Yılı Ön Raporu”. *1968 Yaz Çalışmaları* s.147-172  
Ankara ODTÜ KPY Seri 1 Yayın 1

1971 “Tepecik Kazısı, 1969”. *Keban Projesi 1969 Çalışmaları* s.107-130  
Lev. 80-99 Ankara ODTÜ KPY

1972 “Tepecik Kazısı, 1970”. *Keban Projesi 1970 Çalışmaları* s.139-158  
Lev. 99-120 Ankara ODTÜ KPY

1974a “Tepecik Kazısı 1971”. *Keban Projesi 1971 Çalışmaları* s.109-136  
Lev. 97-111 Ankara ODTÜ KPY

1974b “İstanbul Üniversitesi Prehistorya Kürsüsü Tepecik Kazıları (Elazığ)”.  
*TAD XX/2* s.39-62

1976a “Tepecik Kazısı 1972”. *Keban Projesi 1972 Çalışmaları* s.101-118  
Lev. 66-75 Ankara ODTÜ KPY

- 1976b “Tülintepe Kazısı 1972”. *Keban Projesi 1972 Çalışmaları* s.119-133  
Lev. 76-94 Ankara ODTÜ KPY
- 1979a “Tepecik Kazısı 1973”. *Keban Projesi 1973 Çalışmaları* s.79-94 Ankara  
ODTÜ KPY Seri 1 Yayın 6
- 1979b “Tülintepe Kazısı 1973”. *Keban Projesi 1973 Çalışmaları* s.115-126  
Lev. 66-77 Ankara ODTÜ KPY Seri 1 Yayın 6
- 1980 “1979 Değirmentepe Kazıları”. *II.KST* s.91-99 Ankara KBY
- 1980 “Değirmentepe (Malatya) Kazısı 1981 Yılı Sonuçları”. *II.KST* s.39-48 Ankara  
KBY
- 1984 “Değirmentepe (Malatya) Kurtarma Kazısı 1983 Yılı Raporu”. *VI.KST* s.11-30  
İzmir KBY
- Fischer, F.  
1963 *Die Hethitische Keramik Von Boğazköy*, Berlin
- French, D.ve diğerleri  
1979 “Aşvan Kazıları 1973”. *Keban Projesi 1973 Çalışmaları* s.1-12 Ankara ODTÜ  
KPY Seri 1 Yayın 6
- French, D.  
1980 “Tille Kazısı 1979”. *II. KST* s.19-21 Ankara KBY
- 1981 “Tille 1981”. *IV.KST* s.415-418 Ankara KBY
- 1984 “Tille Höyük 1983”. *VI.KST* s.245 vd. Ankara KBY
- 1985 “Tille 1984”. *VII.KST* s.211-216 Ankara KBY
- 1987 “1986 Tille Arkeolojisi Kazısı”. *IX.KST I* s.335-344 Ankara KBY

- 1986 “Tille”. *VIII.KST I* s.205-212 Ankara KBY
- 1970 “1968 Aşvan Kazısı Ön Raporu”. *1968 Yaz Çalışmaları* s.53-60 Ankara ODTÜ KPY Seri 1 Yayın 1
- Garstang, J.  
1953 *Prehistoric Mersin*, Oxford.
- Harper, R.P.  
1970 “1968 Pağnik Öreni, Kaşpınar Ön Raporu”. *1968 Yaz Çalışmaları* s.131-138 Ankara ODTÜ KPY Seri 1 Yayın 1
- Hauptmann, H.  
1970 “Norşun-Tepe 1968 Kazıları Ön Raporu”. *1968 Yaz Çalışmaları* s.103-130 Ankara ODTÜ KPY Seri 1 Yayın 1  
1971 “Norşuntepe Kazısı, 1969”. *Keban Projesi 1969 Çalışmalar*, s.71-79 Ankara Ankara ODTÜ KPY Seri 1 Yayın 1  
1973 “Die Grabungen auf dem Norşun-Tepe 1972 bericht über die 5. Kampagne”. *TAD XXI* s.59-73  
1979 “Norşuntepe Kazıları 1973”. *Keban Projesi 1973 Çalışmaları* s.43-78 Ankara ODTÜ KPY Seri 1 Yayın 6
- Karaca, Ö.  
1982 “Pirost Höyük 1981 Kazıları”. *IV.KST* s.69-82 Ankara KBY  
1984 “Pirost Höyük 1983 Kazıları”. *VI.KST* s.37-48 İzmir KBY
- Korbel, G.  
1985 *Die Spätbronzezeitliche Keramik von Norşuntepe*, Hannover



Koşay, H.Z.

- 1970 “Pulur (Sakyol) Kazısı 1968 Ön Raporu”. *1968 Yaz Çalışmaları* s.139-146  
Ankara ODTÜ KPY Seri 1 Yayın 1

Kozbe, G.

- 1992 “Mardin Müzesi’nde Bulunan Habur Çanak Çömleği”. *X. AST* s.103-119  
Ankara KBY

Loon V.M. ve Bucaletti, G.

- 1970 “Şikago ve Kalifornia Üniversiteleri 1968 Korucutepe Kazısı Raporu”. *1968 Yaz Çalışmaları* s.71-102 Ankara ODTÜ KPY Seri 1 Yayın 1

Loon, V.M.N. ve Güterbock, H.G.

- 1972 “Korucutepe Kazısı 1970”. *Keban Projesi 1970 Çalışmaları* Ankara. ODTÜ  
KPY

Neve, P.

- 1974 “Die Ausgrabungen der Deutschen Boğazköy Expedition im Jahre 1971”.  
*TAD XXI* s.129-154
- 1984 “Die Ausgrabungen in Boğazköy-Hattusa 1983”. *AA 1984*: s.329-381 Berlin
- 1986 “Boğazköy-Hattussa 1985 Kazı Mevsiminin Sonuçları”. *VIII.KST I* s.233-252  
Ankara KBY
- 1987 “Boğazköy-Hattussa 1986 Kazıları”. *IX.KST I* s.249-298 Ankara KBY
- 1988 “Boğazköy-Hattussa’da 1987 Yılında Yapılan Kazılar”. *X.KST I* s.211-260  
Ankara KBY

Orthmann, W.

- 1962 “Beobachtungen an dem Hüyük in Eskiyyapar”. *İst. Mitt. 12* s.1-10 Berlin

- 1963 *Frühe Keramik von Boğazköy Aus Den Ausgrabungen Am Nordwesthang Von Büyükkale*, Berlin (WVDOG 74)
- Öğün, B.  
1979 “Haraba Kazısı 1973”. *Keban Projesi 1973 Çalışmaları* s.25-32 Ankara ODTÜ KPY Seri 1 Yayın 6
- Ökse, T.  
1993 *Önasya Arkeolojisi Seramik Terimleri*, İstanbul.
- Özdoğan, M.  
1977 *Aşağı Fırat Havzası 1977 Yüzey Araştırmaları*, İstanbul
- Özgüç, T.  
1950 *Kültepe Kazısı Raporu 1948*, Ankara.  
1959 *Kültepe-Kaniş, Asur Ticaret Kolonileri Merkezinde Yapılan Yeni Araştırmalar*, Ankara.  
1978 *Maşat Höyük Kazıları ve Çevresindeki Araştırmalar*, Ankara.  
1982 *Maşat Höyük II. Boğazköy’ün Kuzeydoğusunda Bir Hitit Merkezi*, Ankara.  
1986 *Kültepe-Kaniş II: Eski Yakındoğu’nun Ticaret Merkezinde Yeni Araştırmalar*, Ankara.  
1986a “1985 Yılı Kültepe-Kaniş Kazıları”. *VIII.KST I* s.231-232 Ankara KBY  
1988 *İnandıktepe Eski Hitit Çağında Önemli Bir Kültür Merkezi*, Ankara.
- Özgüç, T. ve Özgüç, N.  
1949 *Türk Tarih Kurumu Tarafından Yapılan Karahöyük Hafriyatı Raporu 1947*, Ankara

- 1953 *Türk Tarih Kurumu Tarafından Yapılan Kültepe Kazısı Raporu 1949*,  
Ankara.
- Parzinger, H.ve Sanz, R.  
1992 *Die Oberstadt Von Hattusa Hethitische Keramik Aus Dem Zentralen  
Tempelviertel Funde Aus Den Grabungen 1982-87*, Berlin
- Saraçoğlu, H.  
1989 *Doğu Anadolu Bölgesi*, İstanbul.
- Serdaroğlu, Ü.  
1970 "1968 Ağın ve Kalaycık Kazıları Ön Raporu". *1968 Yaz Çalışmaları* s.26-52  
Ankara ODTÜ KPY Seri 1 Yayın 1
- Sevin, V. ve Derin, Z.  
1986 "İmikuşığı Kazıları 1985". *VIII.KST I* s.181-204 Ankara KBY
- Sevin, V. ve Köroğlu, K.  
1985 "İmikuşığı Kazıları 1984". *VII.KST* s.163-180 Ankara KBY
- Sevin, V.  
1982 "İmamoğlu Kazıları 1981". *IV.KST* s.121-130 Ankara KBY
- 1983a "İmikuşığı Kazıları, 1981". *IV. KST* s.121-130 Ankara KBY
- 1983b "İmikuşığı Kazıları 1982". *V. KST* s.137-142 Ankara KBY
- 1984 "İmikuşığı Kazıları 1983". *VI.KST* s.83-102 İzmir KBY
- 1987 "İmikuşığı Kazıları 1986". *IX.KST I* Ankara KBY
- 1995 *İmikuşığı I*, Ankara TTKY

Strabon

1993 *Antik Anadolu Coğrafyası (Geographika:XII-XIII-XIV)*, İstanbul

Umurtak, N.G.

1988 *Hitit İmparatorluk Çağında Işuva Ülkesi Çanak Çömleği Üzerine Bir Araştırma; Korucutepe, imikuşağı, Pınartepe, Çınaz I, Çınaz II, Yazıkonak ve Tilenzit Höyükleri*, Yayınlanmamış Doktora Tezi, İstanbul Üniversitesi Edebiyat Fakültesi.

1996 *Korucutepe II, 1973-1975 Dönemi Kazılarında Bulunmuş Olan Hitit Çanak Çömleği*, Ankara TTKY

Uzunoğlu, E.

1982 “İmamoğlu Höyüğündeki 1981 Yılı Çalışmaları”. *IV.KST* s.131-136 Ankara KBY

1984 “Malatya İmamoğlu Höyüğünde 1983 Yılı Kazı Çalışmaları”. *VI.KST* s.235-244 İzmir KBY

1985 “İmamoğlu Kazıları 1984 Yılı Çalışmaları”. *VII.KST* s.181-200 Ankara KBY

1986 “Malatya-İmamoğlu Höyüğünde 1985 Yılı Kazı Çalışmaları”. *VIII.KST I* s.213-230 Ankara KBY

1987 “Malatya İmamoğlu Höyüğü 1986 Yılı Kazı Çalışmaları”. *IX.KST I* s.205-228 Ankara KBY

1988 “Malatya İmamoğlu Höyüğü, 1987 Yılı Kazısı Sonuçları”. *X.KST I* s.71-94 Ankara KBY

Whallon, R.Jr. ve Kantman, S.

1970 “Keban Barajı Su Birikim Alanı Yüzey Araştırması”. *1968 Yaz Çalışmaları* s.1-12 Ankara ODTÜ KPY Seri 1 Yayın 1

Whallon, R. ve Wright, T.H.

1970 “1968 Yılı Fatmalı-Kalecik Kazısı Ön Raporu”. *1968 Yaz Çalışmaları* s.61-70  
Ankara ODTÜ KPY Seri 1 Yayın 1

Wickede V.A. ve Mısır, A.

1985 “Çavi Tarlası 1984 Kazı Kampanyası”. *VII.KST* s.103-110 Ankara KBY

Wickede, Von A.

1984 “Çavi Tarlası 1983”. *VI.KST* s.191-196 İzmir KBY

Yaramancı,A.

1970 “Keban Projesi Jeofizik Araştırmaları Ön Raporu”. *1968 Yaz Çalışmaları*  
s.13-25 Ankara ODTÜ KPY Seri 1 Yayın 1



# **İSTATİSTİK TABLOLARI**

## YALIN MALLAR ASTAR

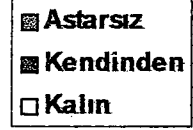
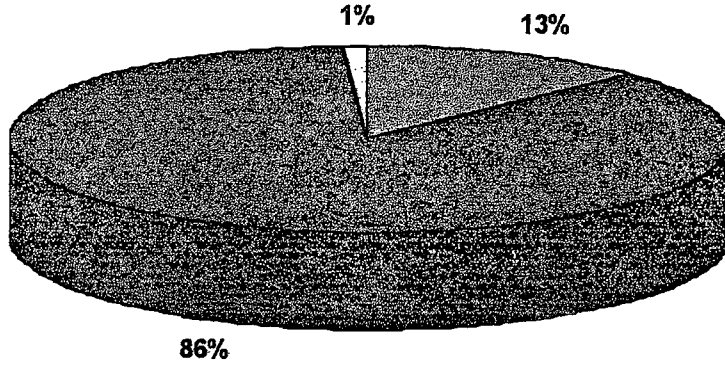

## YALIN MALLAR AÇIKI

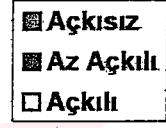
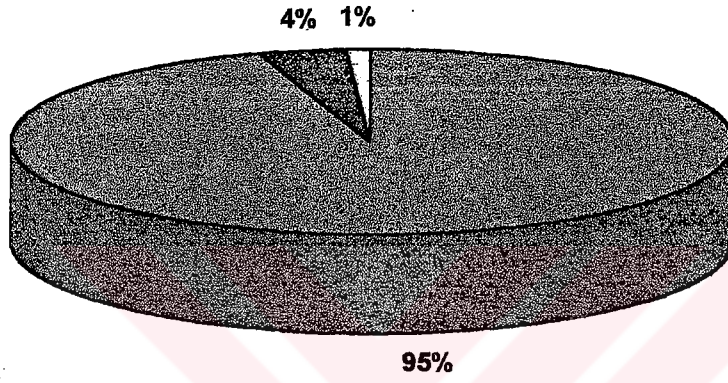

## YALIN MALLAR DIŞ RENK

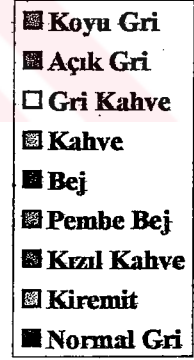
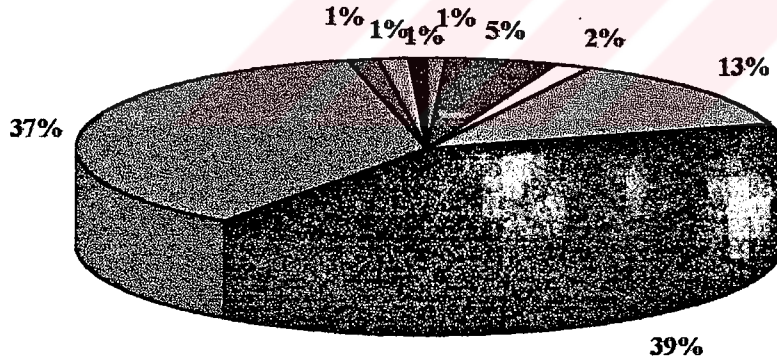

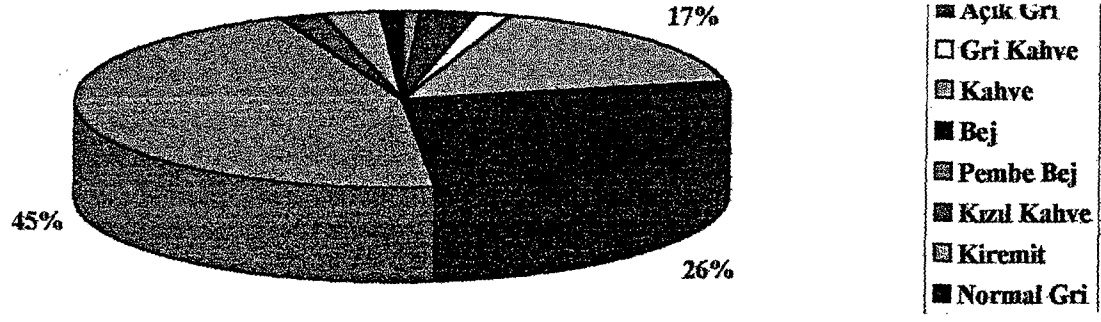

#### YALIN MALLAR KATKI

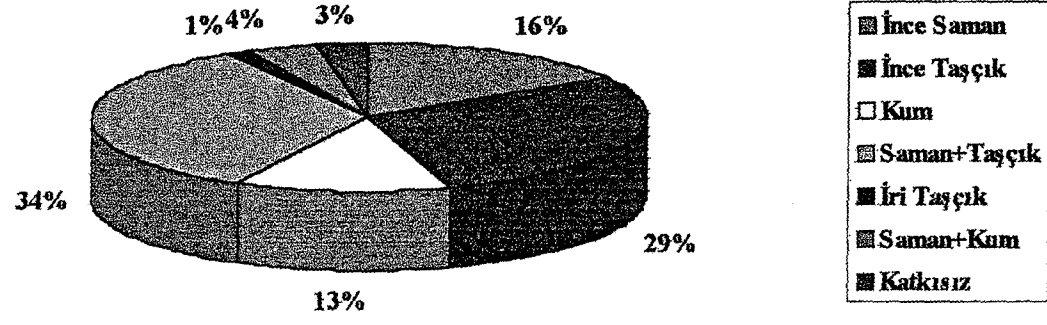

#### YALIN MALLAR KATKI MİKTARI

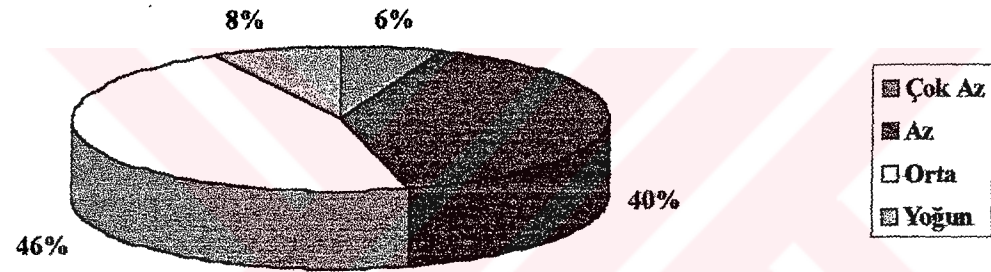



### İNCE YALIN MALLAR ASTAR

İstatistik II/a

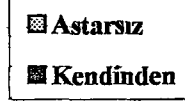
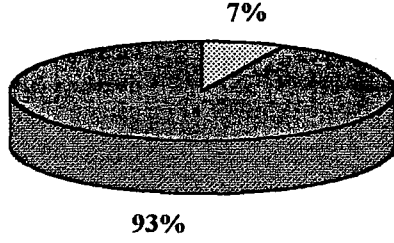

### İNCE YALIN MALLAR AÇIKI

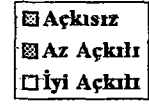
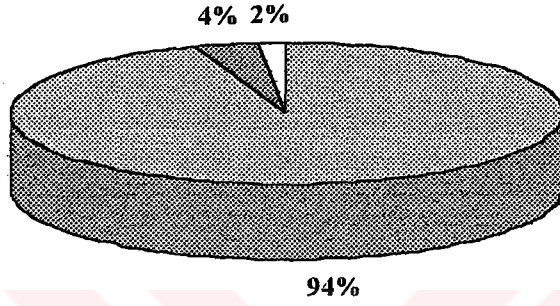

### İNCE YALIN MALLAR DIŞ RENK

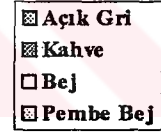
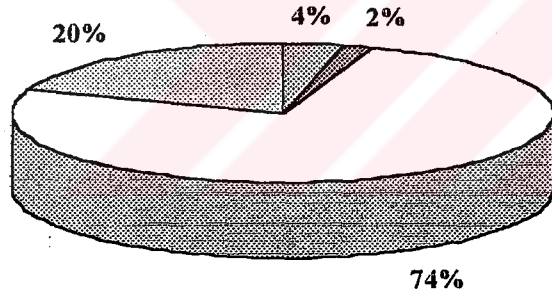

### İNCE YALIN MALLAR İÇ RENK

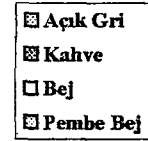
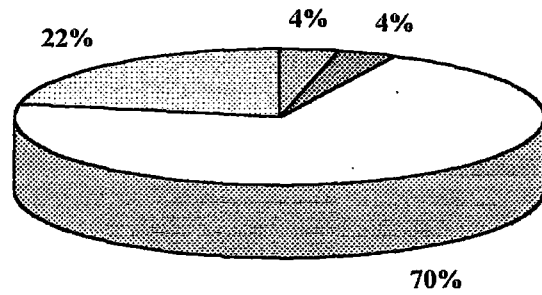

### İNCE YALIN MALLAR HAMUR

İstatistik II/b

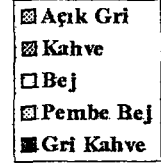
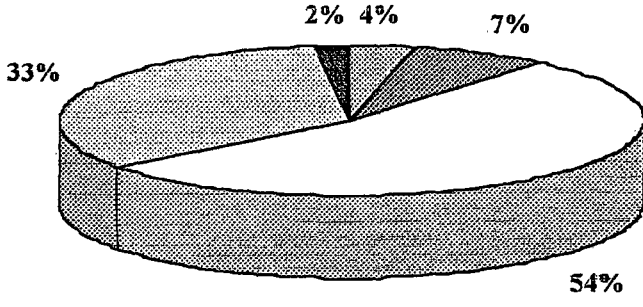

### İNCE YALIN MALLAR KATKI

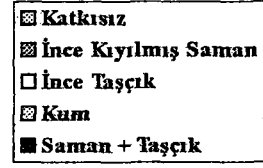
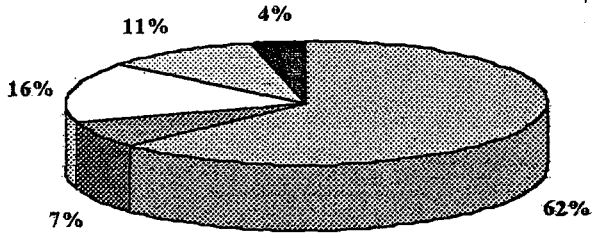

### İNCE YALIN MALLAR KATKI

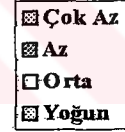
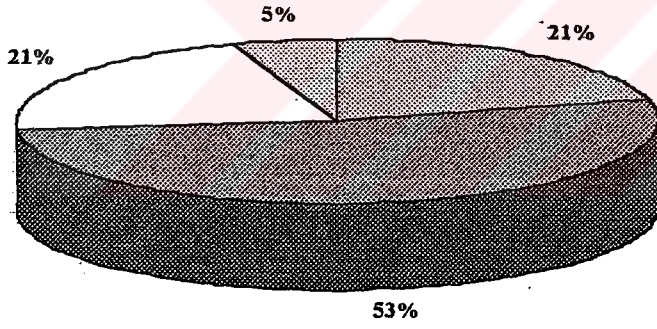

## BOYALIMALLAR ASTAR

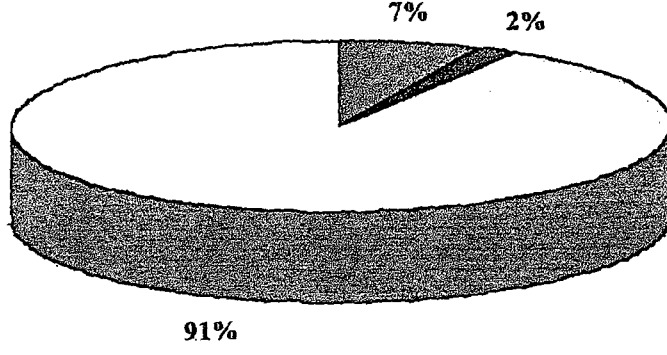

- Astarsız
- Kalın
- Kendinden

## BOYALIMALLAR AÇKI

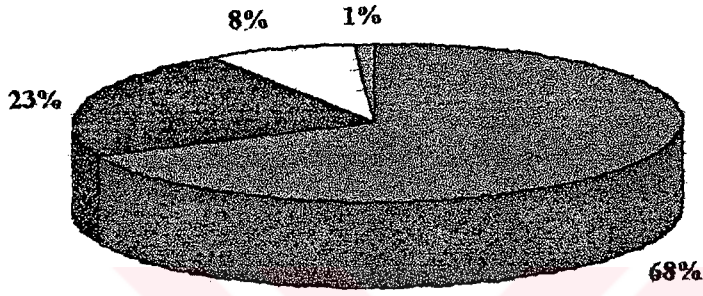

- Açksız
- Az Açıklı
- Açıklı
- İyi Açıklı

## BOYALIMALLAR DIŞ RENK

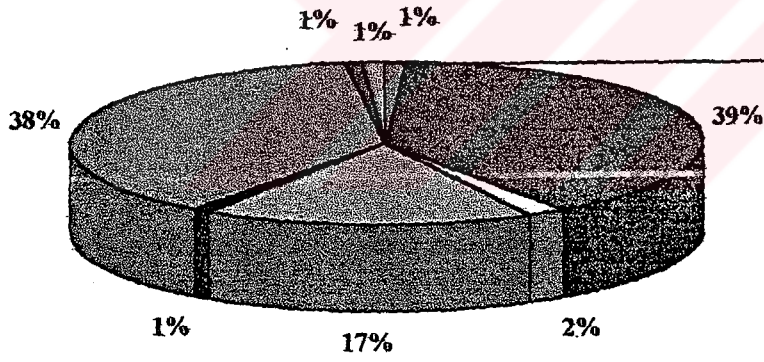

- Açık Gri
- Bej
- Gri Kahve
- Kahve
- Kırmızı
- Pembe Bej
- Kızıl Kahve
- Normal Gri

## BOYALIMALLAR İÇ RENK

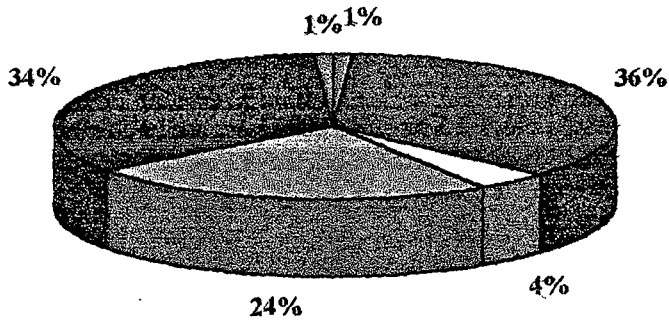

- Açık Gri
- Bej
- Gri Kahve
- Kahve
- Pembe Bej
- Normal Gri

## BOYALI MALLAR HAMUR

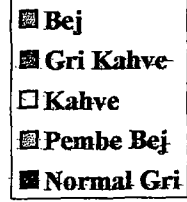
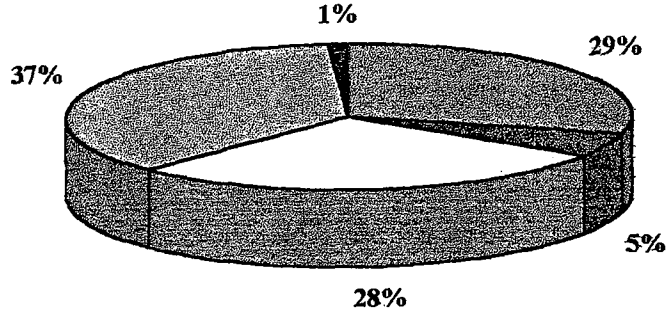

## BOYALI MALLAR KATKI

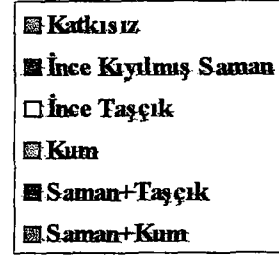
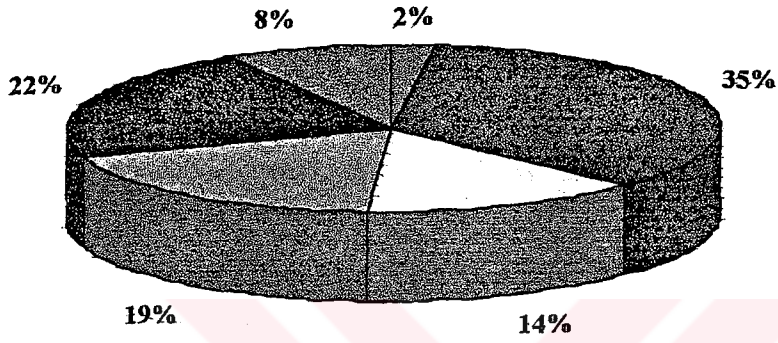

## BOYALI MALLAR KATKI MİKTARI

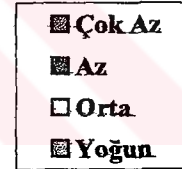
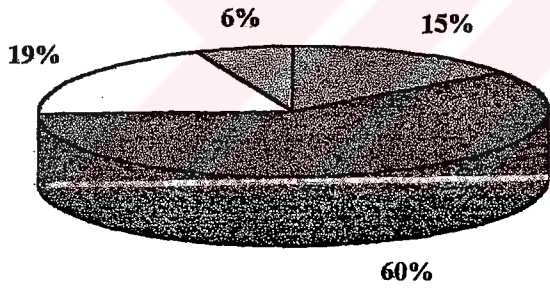

## BOYALI MALLAR BEZEME

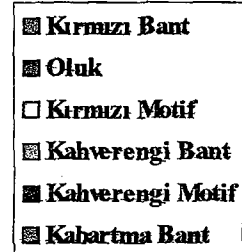
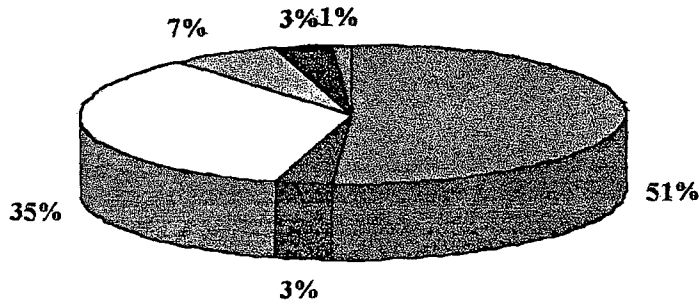



## KIRMIZI ASTARLI MALLAR ASTAR

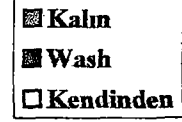
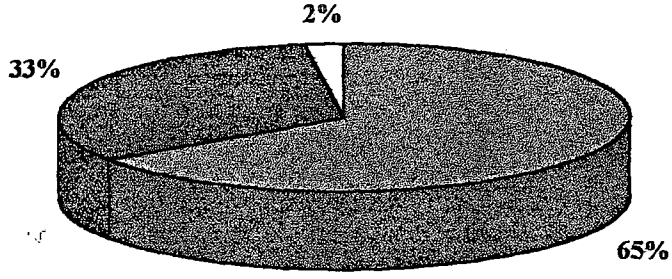

## KIRMIZI ASTARLI MALLAR AÇKI

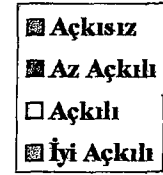
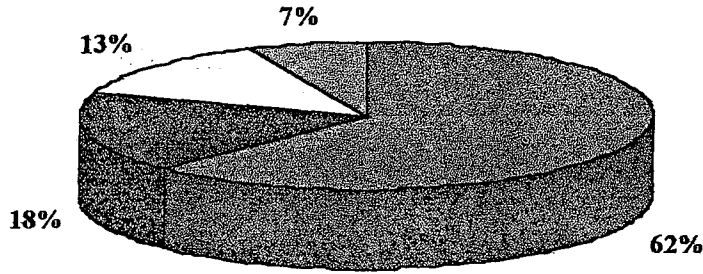

## KIRMIZI ASTARLI MALLAR DIŞ RENK

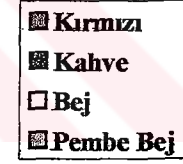
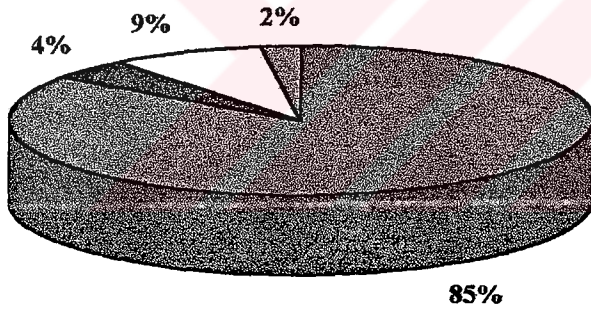

## KIRMIZI ASTARLI MALLAR İÇ RENK

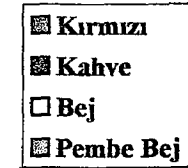
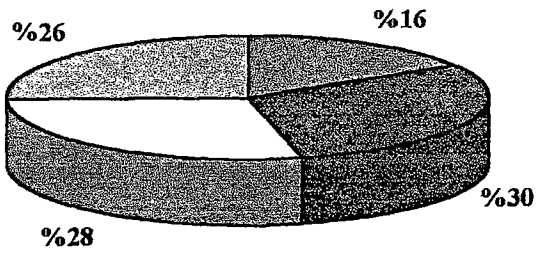

## KIRMIZI ASTARLI MALLAR HAMUR

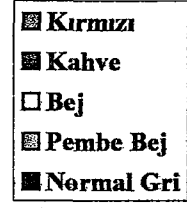
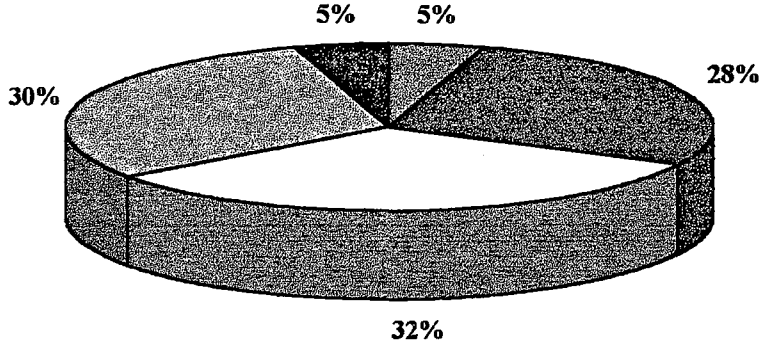

## KIRMIZI ASTARLI MALLAR KATKI

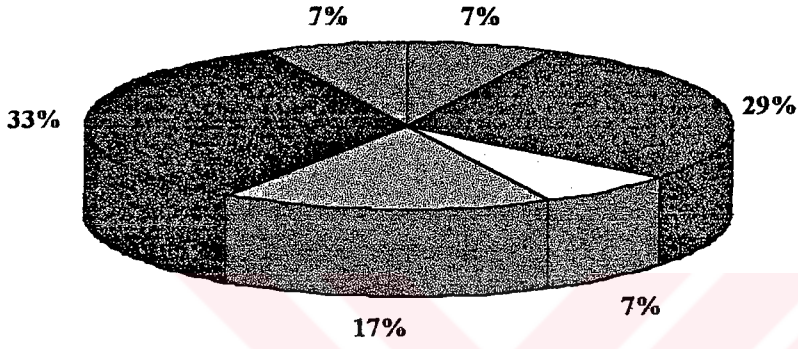

## KIRMIZI ASTARLI MALLAR KATKI MİKTARI

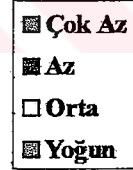
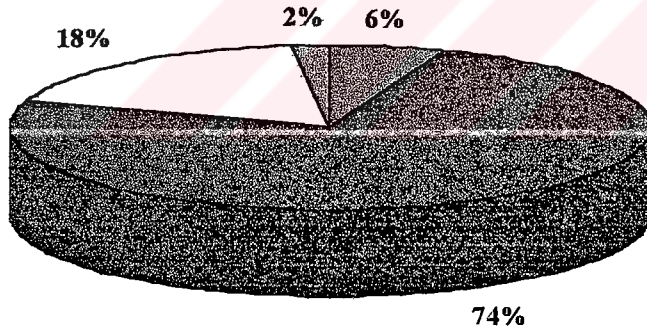

BEYAZ ASTARLI MALLAR ASTAR

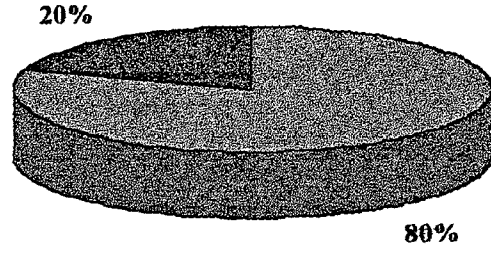

■ Kalın  
■ Wash

BEYAZ ASTARLI MALLAR AÇIKI

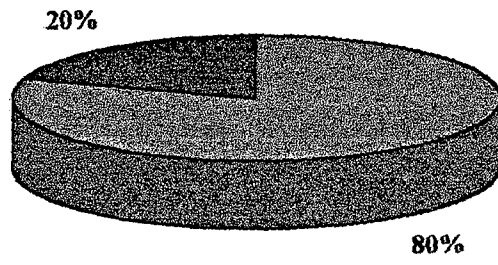

■ Açık  
■ Az Açık

BEYAZ ASTARLI MALLAR DIŞ RENK

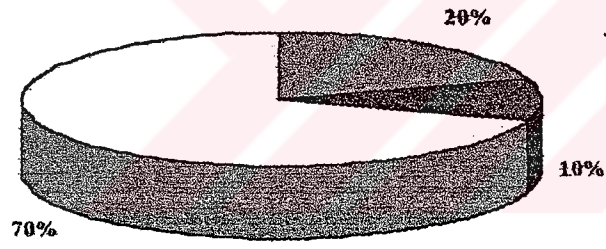

■ Bej  
■ Pembe Bej  
□ Beyaz + Krem

BEYAZ ASTARLI MALLAR İÇ RENK

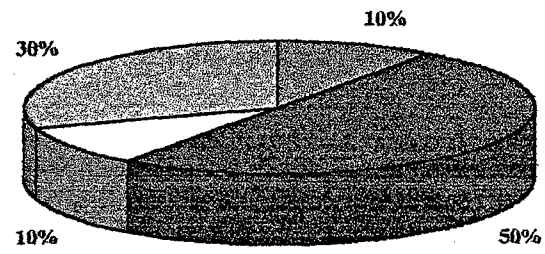

■ Bej  
■ Pembe Bej  
□ Kızıl Kahve  
■ Beyaz + Krem

## BEYAZ ASTARLI MALLAR HAMUR

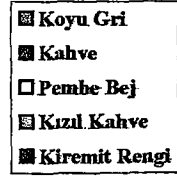
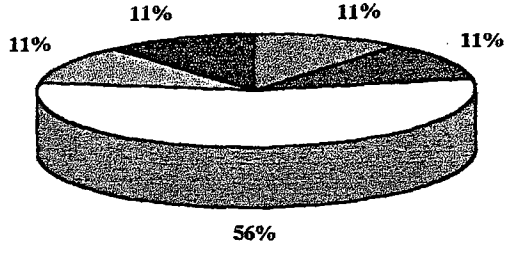

## BEYAZ ASTARLI MALLAR KATKI

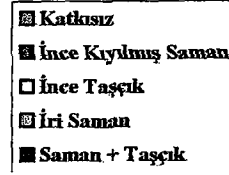
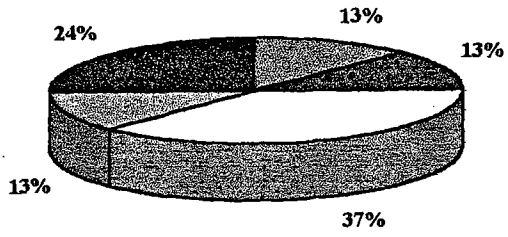

## BEYAZ ASTARLI MALLAR KATKI MİKTARI

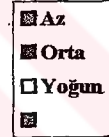
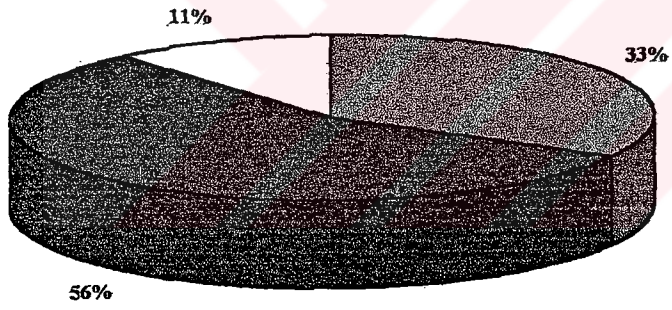



İstatistik VI/a

### AÇKILMALLAR ASTAR

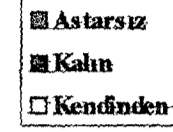
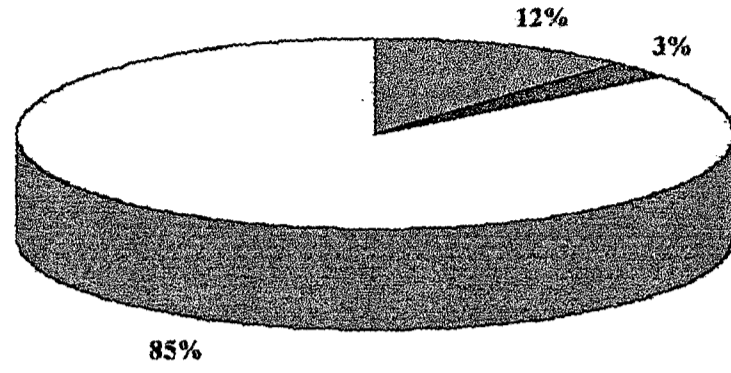

### AÇKILMALLAR AÇKI

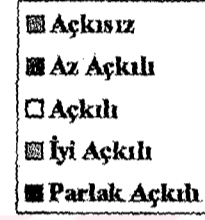
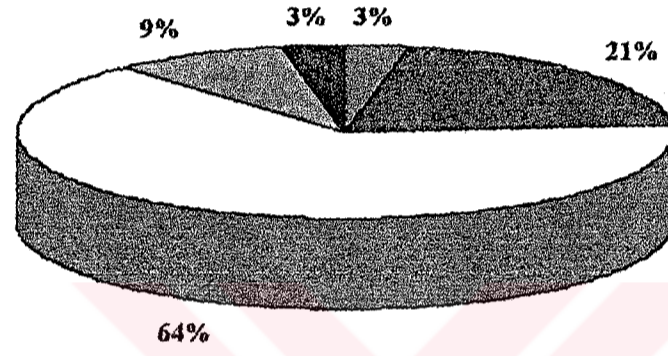

### AÇKILMALLAR DIŞ RENK

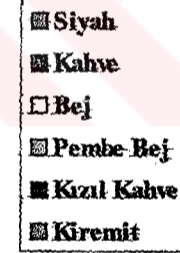
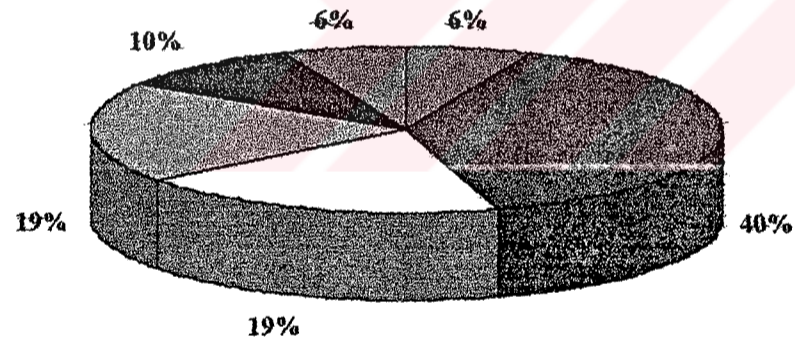

### AÇKILI MALLAR İÇ RENK

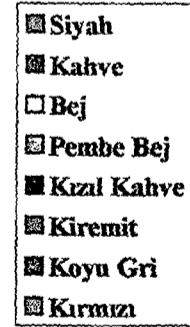
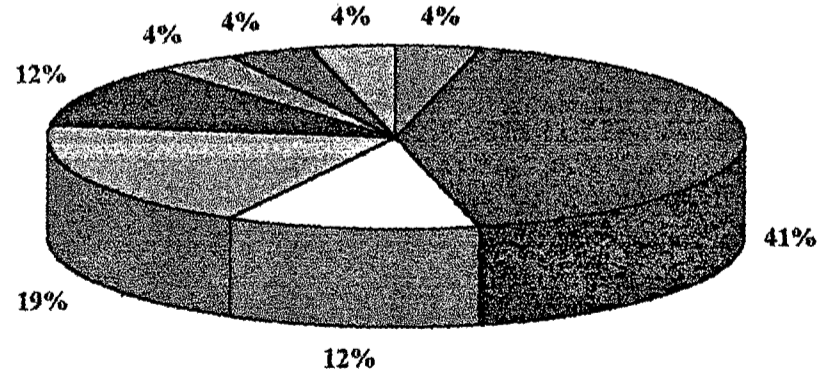

### AÇKILI MALLAR HAMUR

İstatistik VI/b

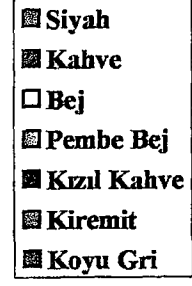
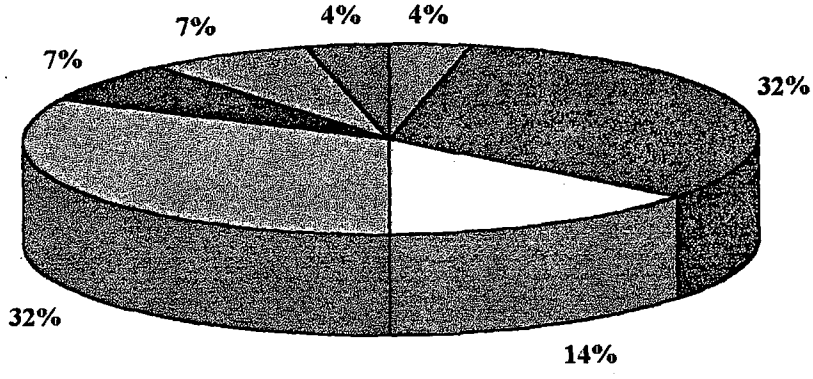

### AÇKILI MALLAR KATKI

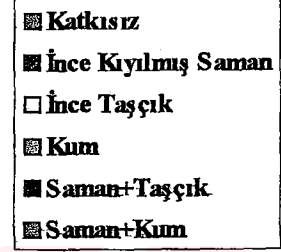
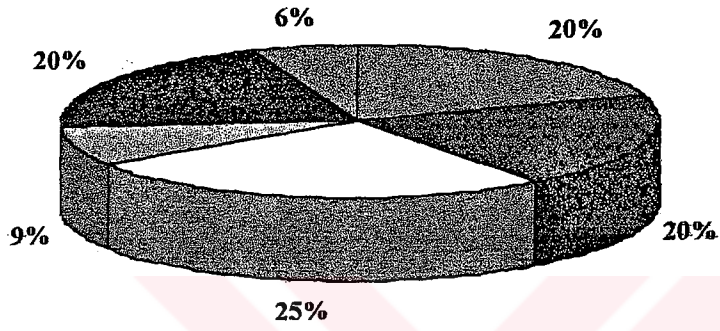

### AÇKILI MALLAR KATKI MİKTARI

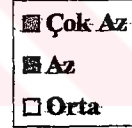
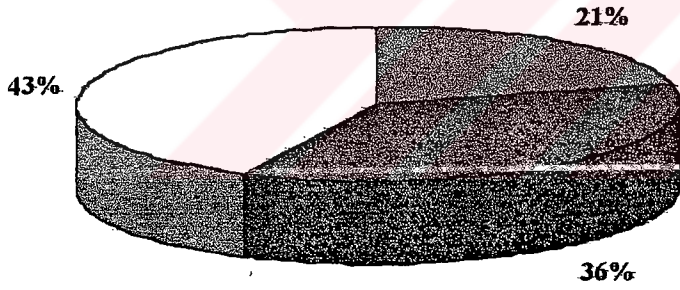

### KABA MALLAR ASTAR

İstatistik VII/a

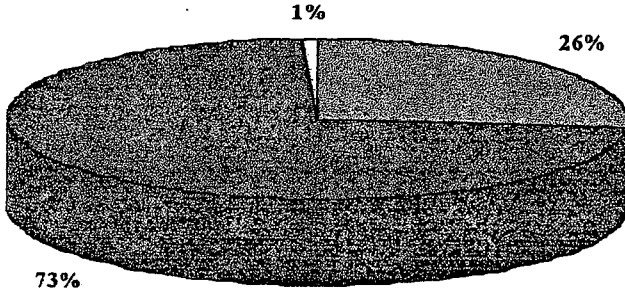

- Astarsız
- Kendinden
- Kalın

### KABA MALLAR AÇKI

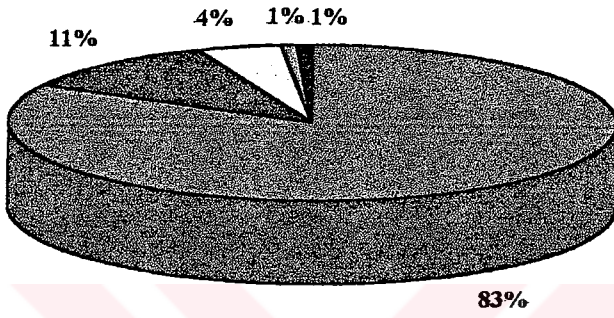

- Açksız
- Az Açkılı
- Açık
- İyi Açkılı
- Parlak Açkılı

### KABA MALLAR DIŞ RENK

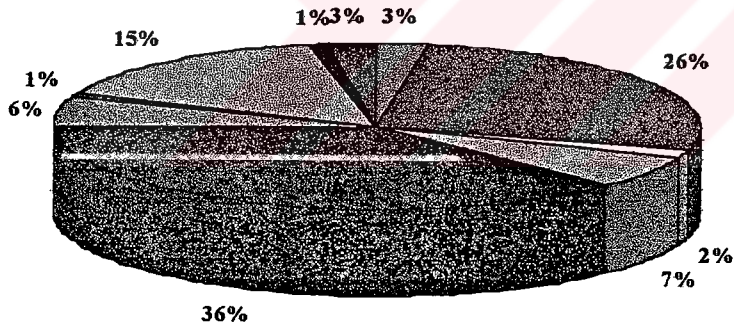

- Açık Gri
- Koyu Gri
- Siyah
- Gri Kahve
- Kahve
- Bej
- Pembe Bej
- Kızıl Kahve
- Kiremit Rengi
- Normal Gri

### KABA MALLAR İÇ RENK

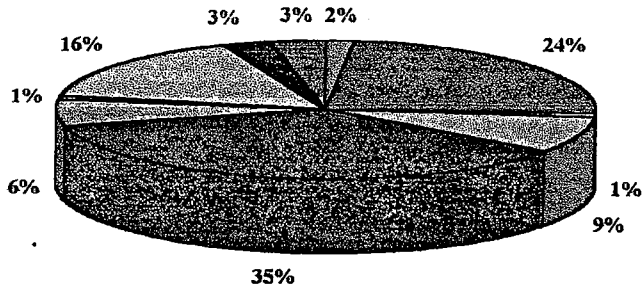

- Açık Gri
- Koyu Gri
- Siyah
- Gri Kahve
- Kahve
- Bej
- Pembe Bej
- Kızıl Kahve
- Kiremit Rengi
- Normal Gri



### KABA MALLAR HAMUR

İstatistik VII/b

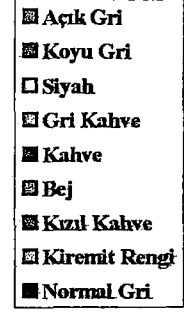
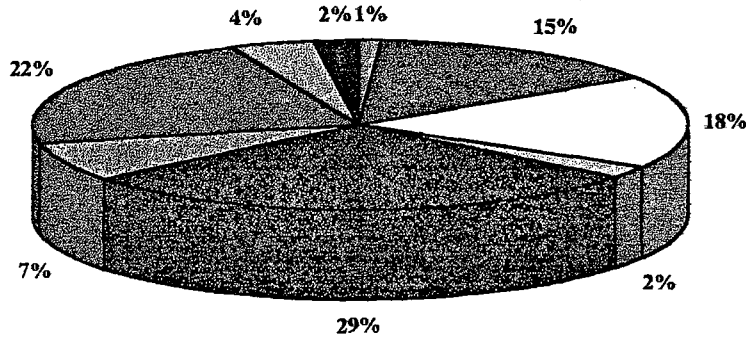

### KABA MALLAR KATKI

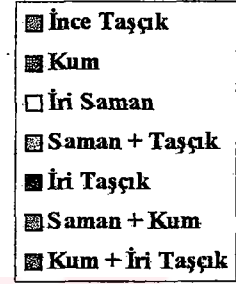
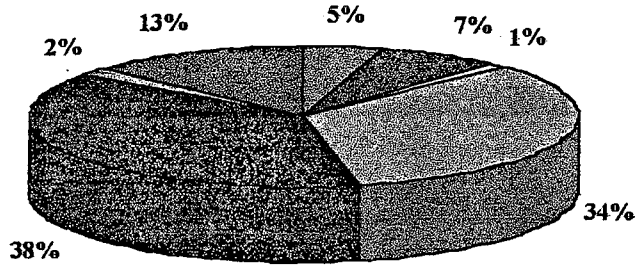

### KABA MALLAR KATKI MİKTARI

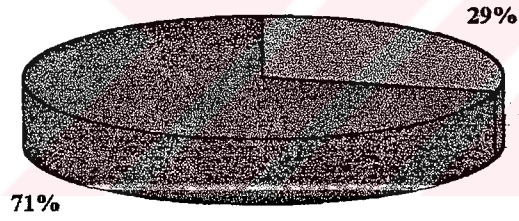

SAMAN YÜZEYLİ MALLAR ASTAR

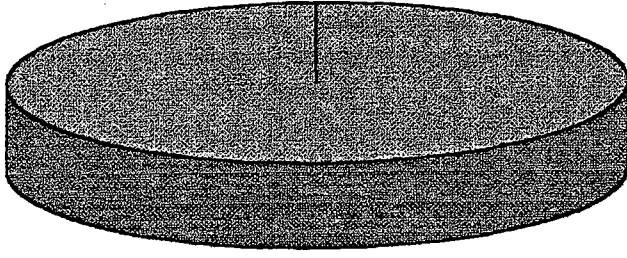

%100  
Kendinden

SAMAN YÜZEYLİ MALLAR AÇKI

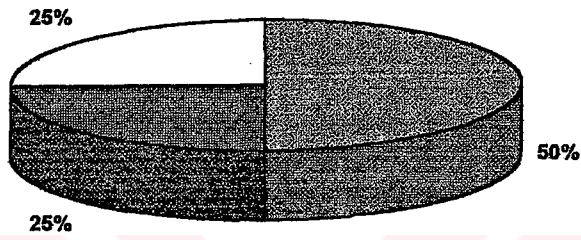

■ Açkısız  
■ Az Açıklı  
□ Açıklı

SAMAN YÜZEYLİ MALLAR DIŞ RENK

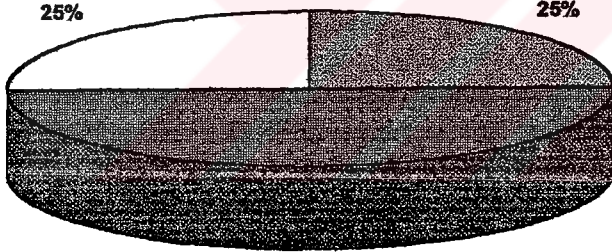

■ Açık Gri  
■ Kahve  
□ Pembe Bej

## SAMAN YÜZEYLİ MALLAR İÇ RENK

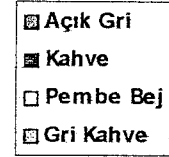
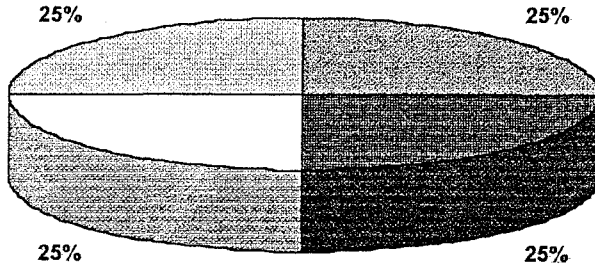

## SAMAN YÜZEYLİ MALLAR HAMUR

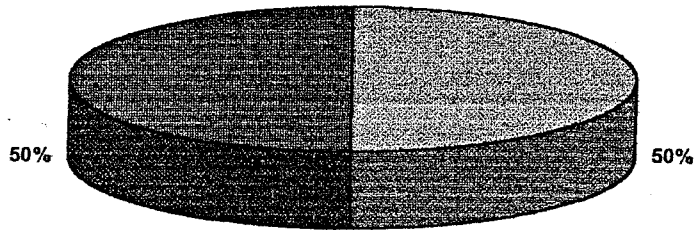

## SAMAN YÜZEYLİ MALLAR KATKI

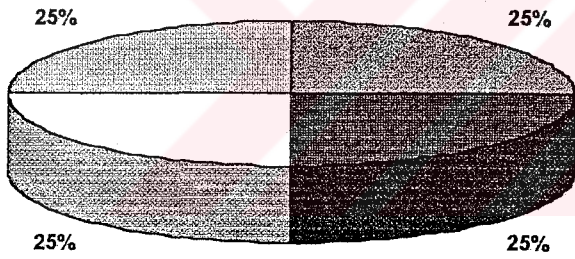

## SAMAN YÜZEYLİ MALLAR KATKI MİKTARI

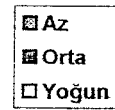
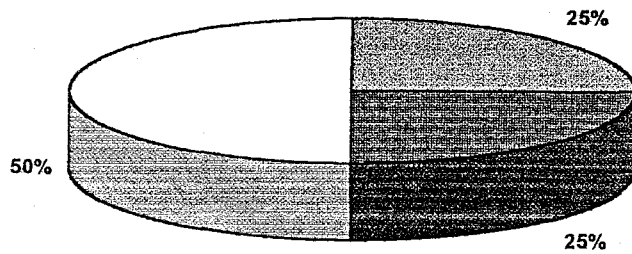



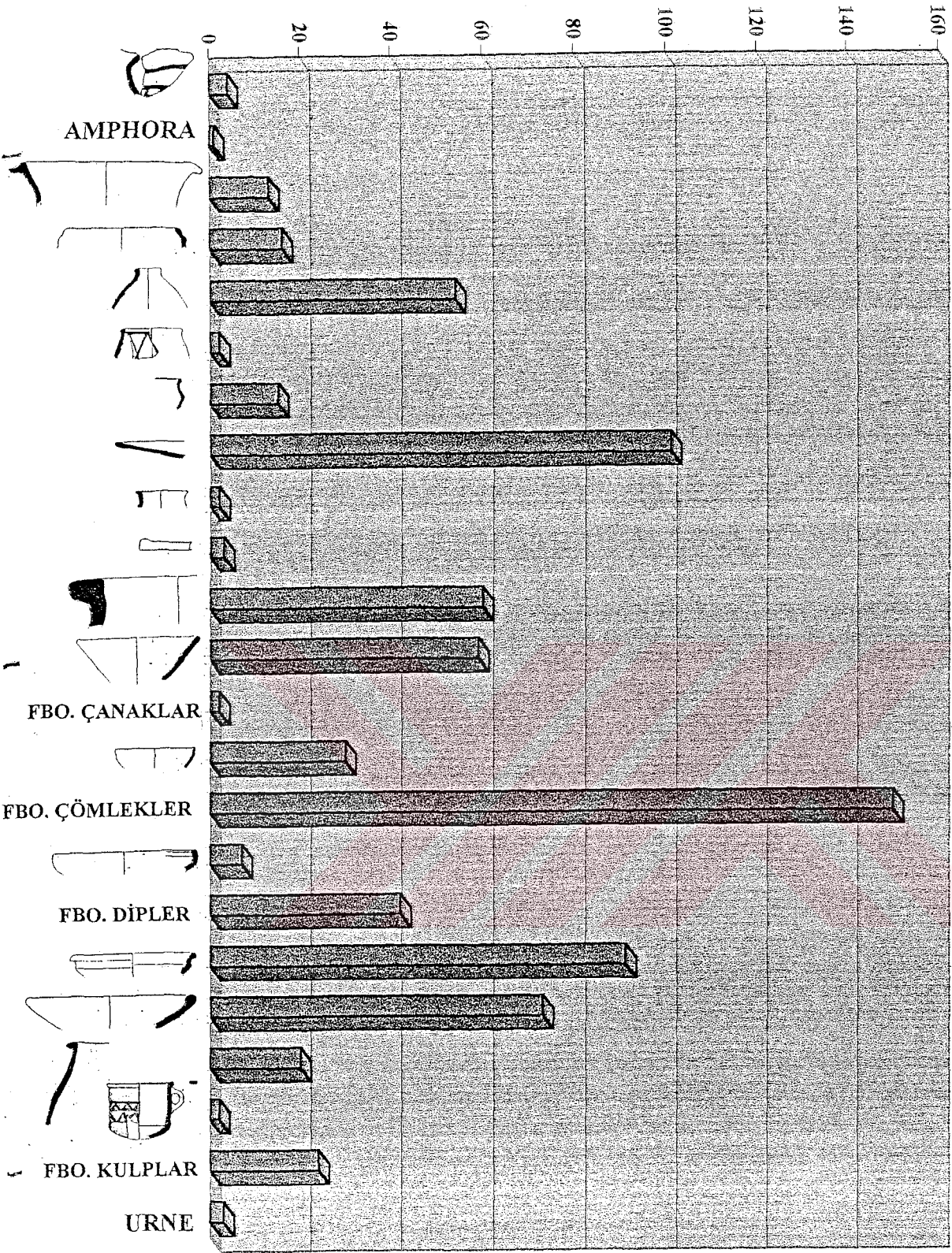

Şerhler 1







BOYALI MALLAR

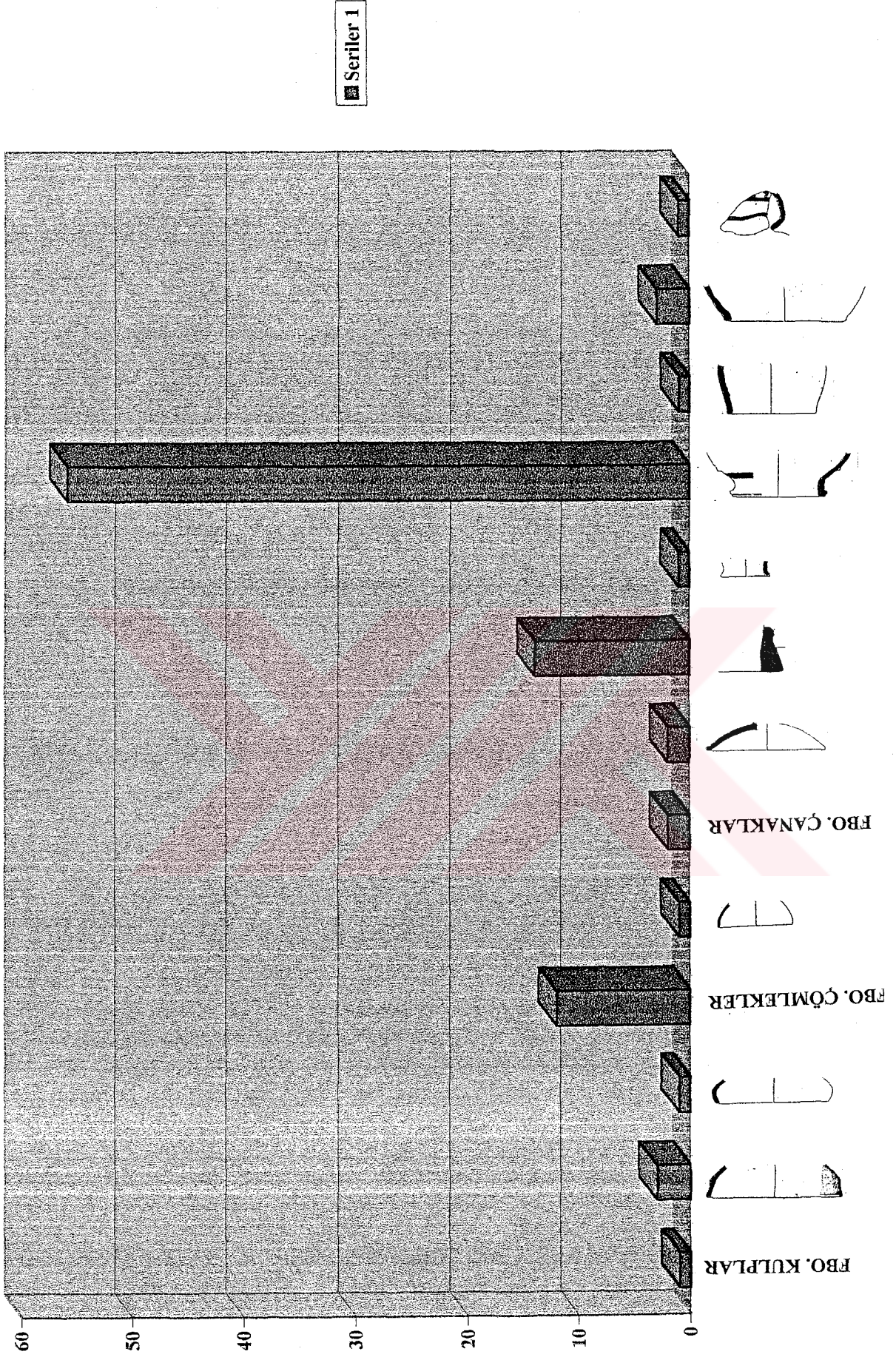



BEYAZ ASTARLI MALLAR

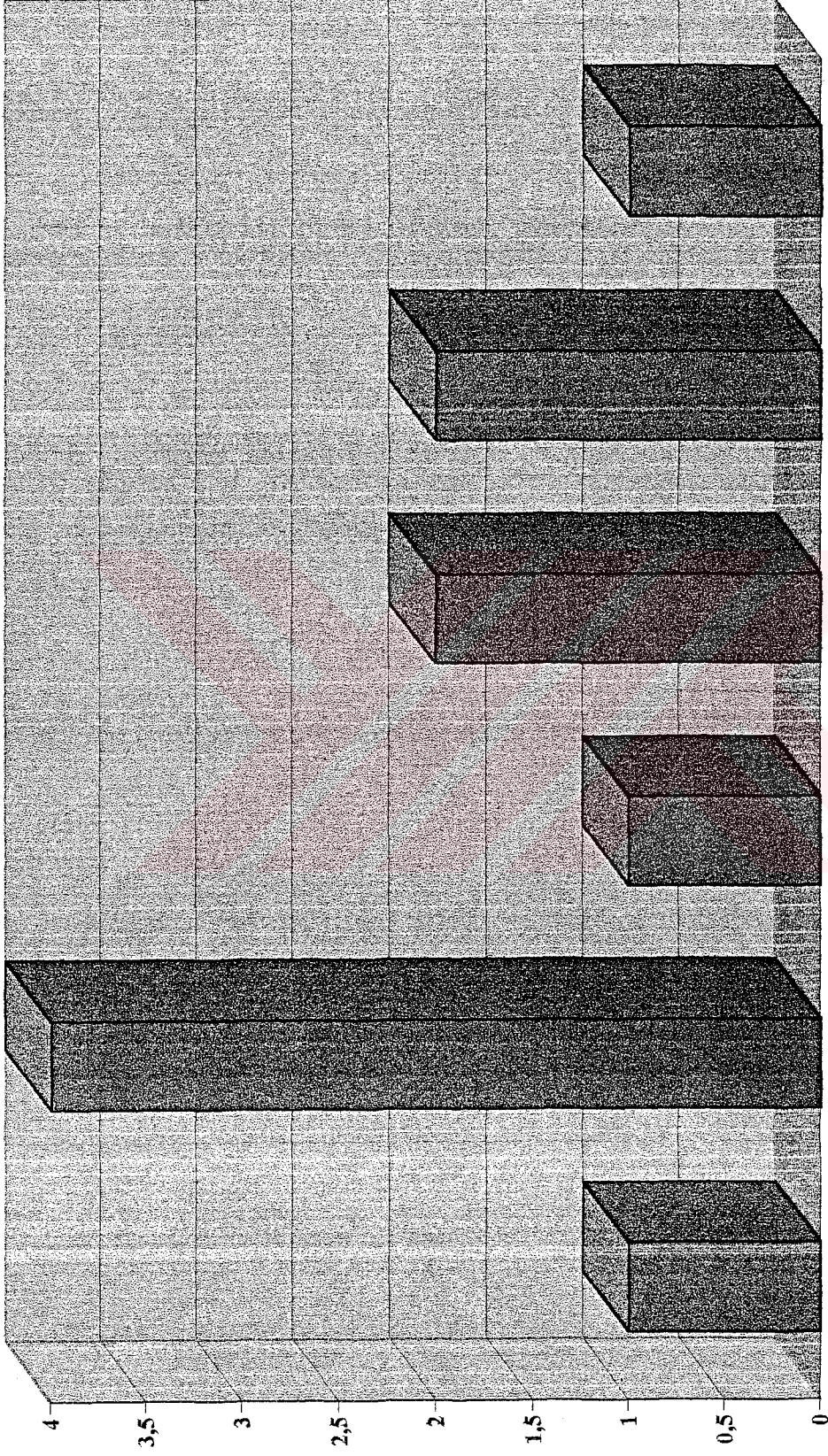

Seriler 1

BO. ÇÖMLEKLER

BO. DIPLER



KIRMIZI AŞTARLI MALLAR

Seriler 1

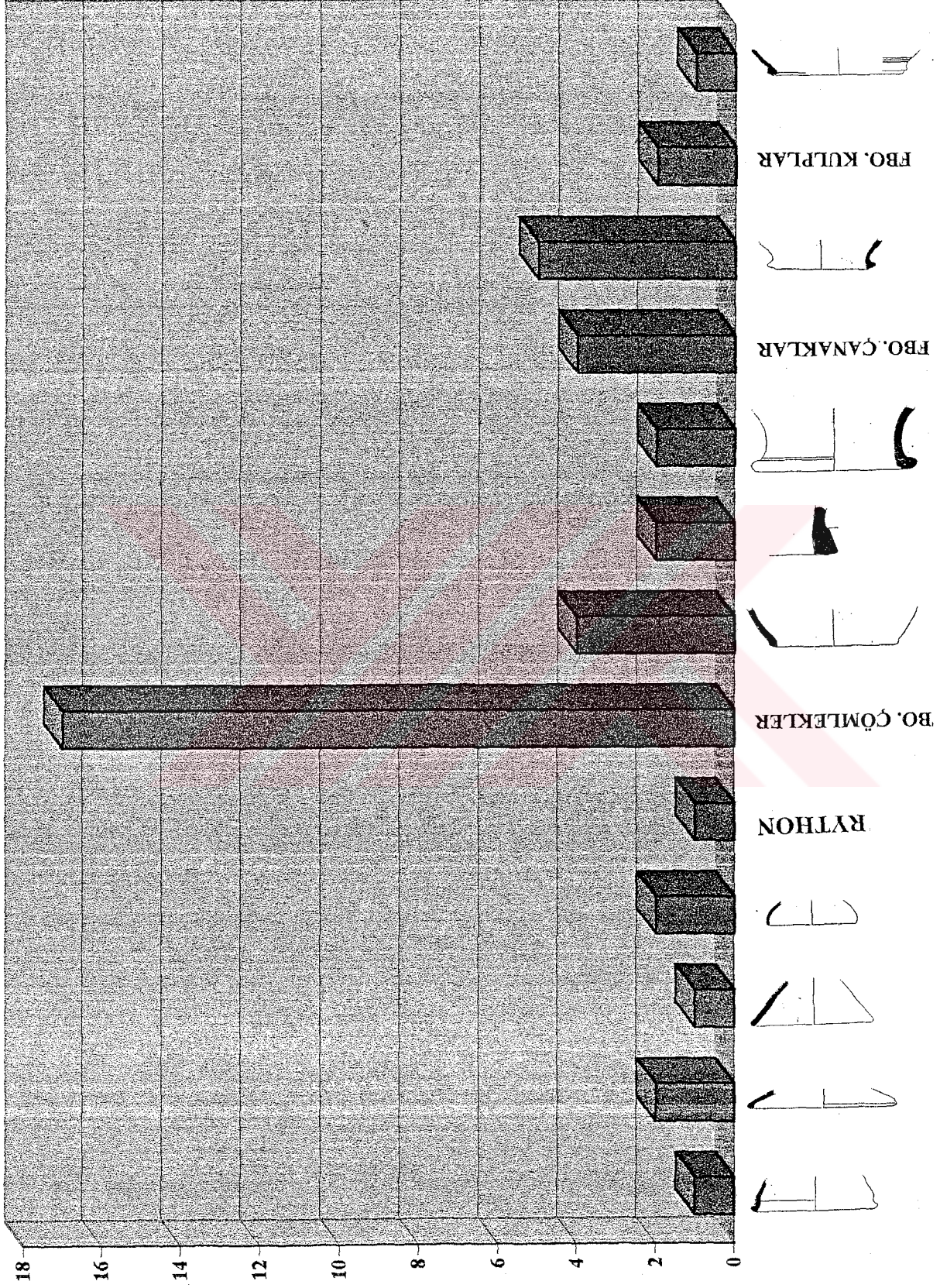



AÇIKLI MALLAR

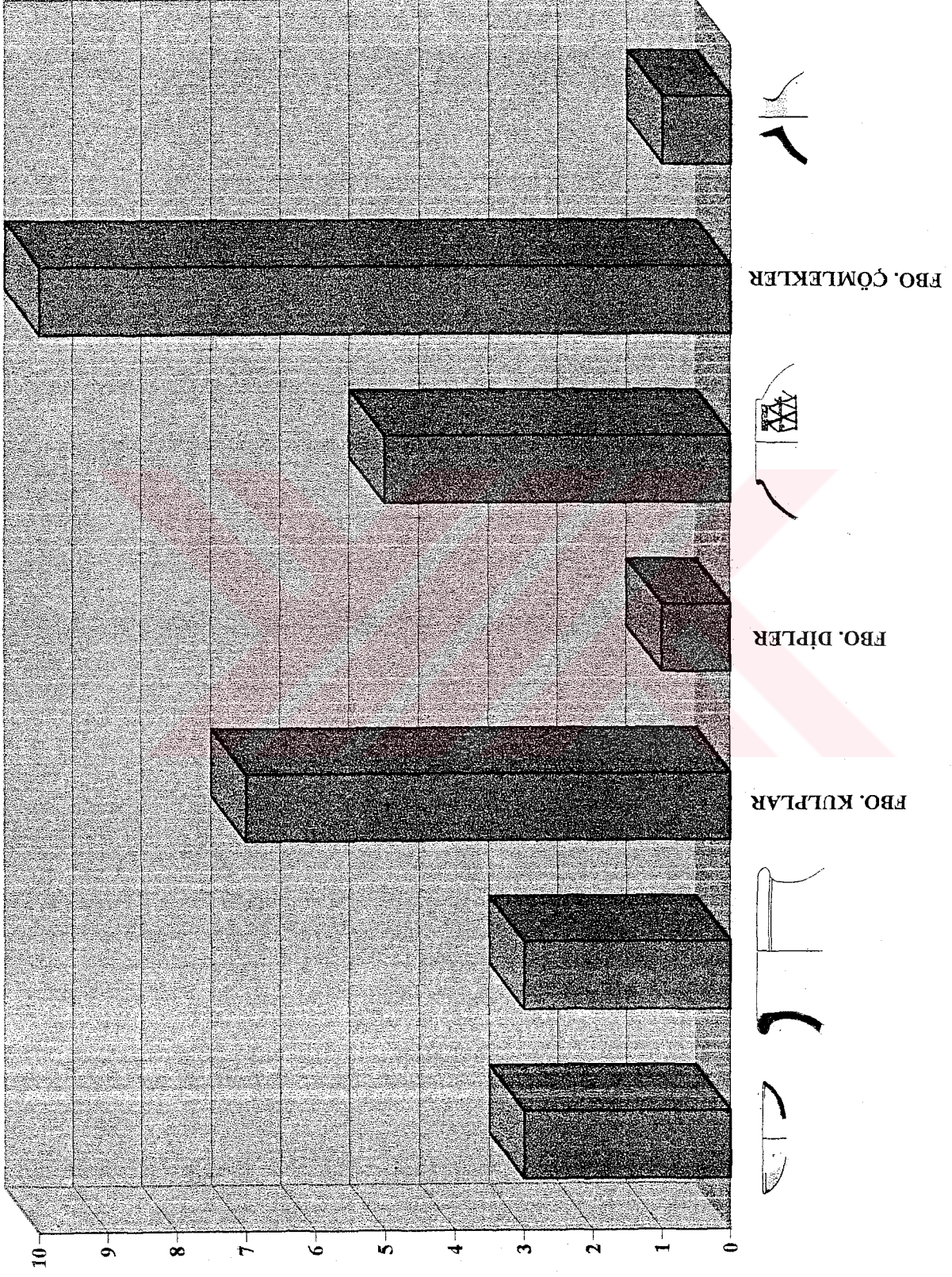

Seriler 1



KABA MALLAR

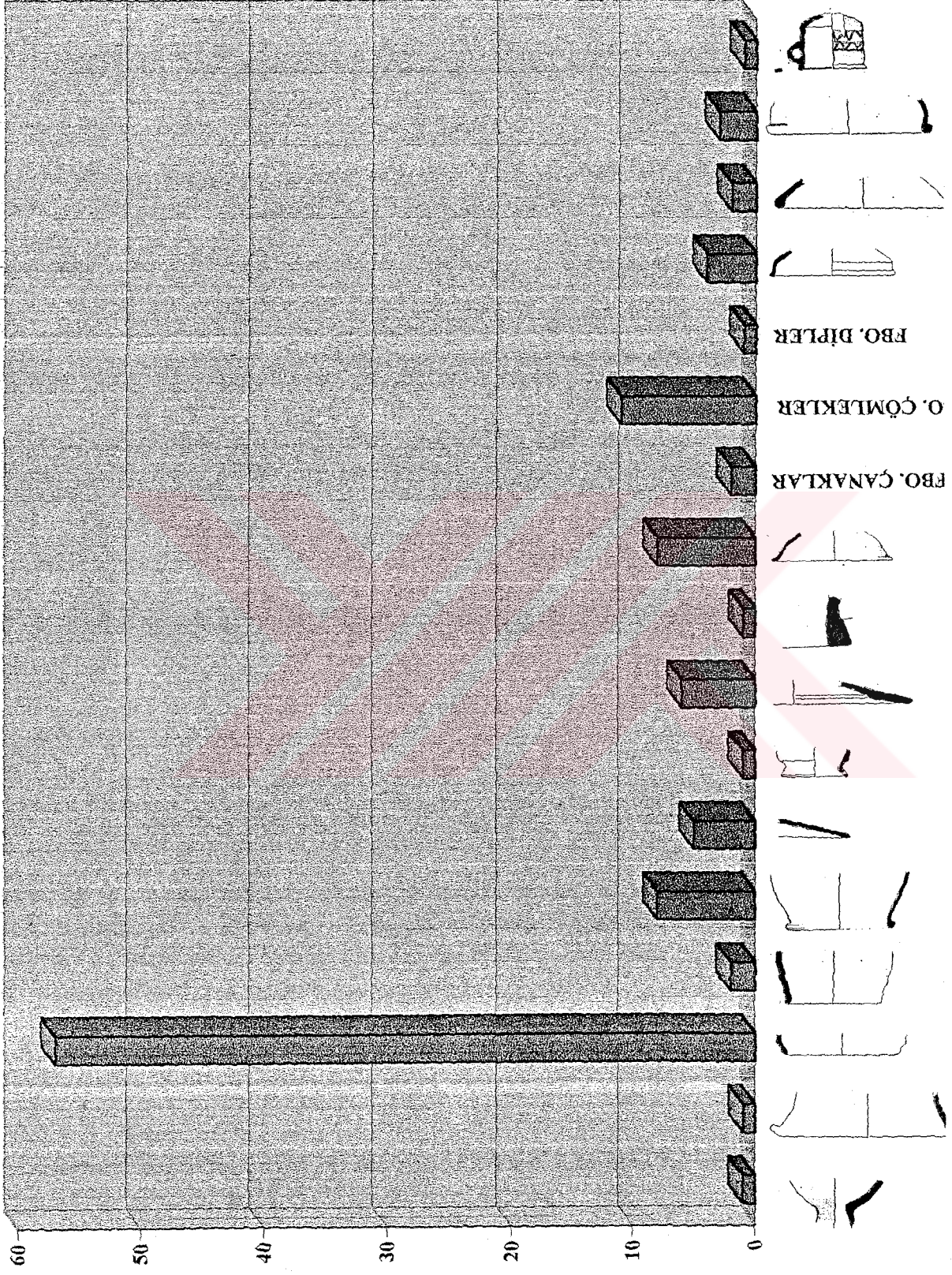

Seriler 1



SAMAN YÜZEYLİ MALLAR

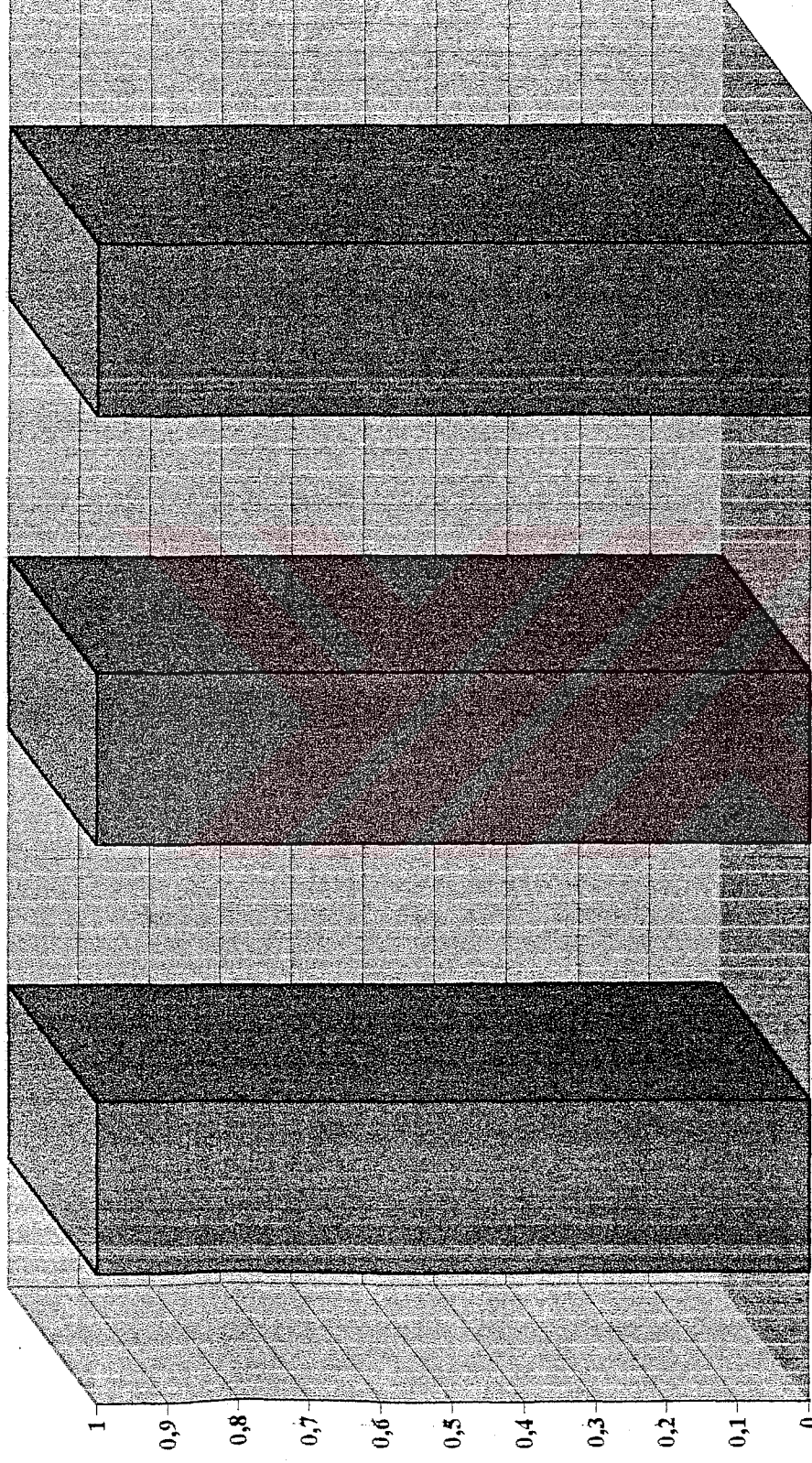

■ Seriler I

FBO. ÇANAKLAR



AYRISIK MALLAR

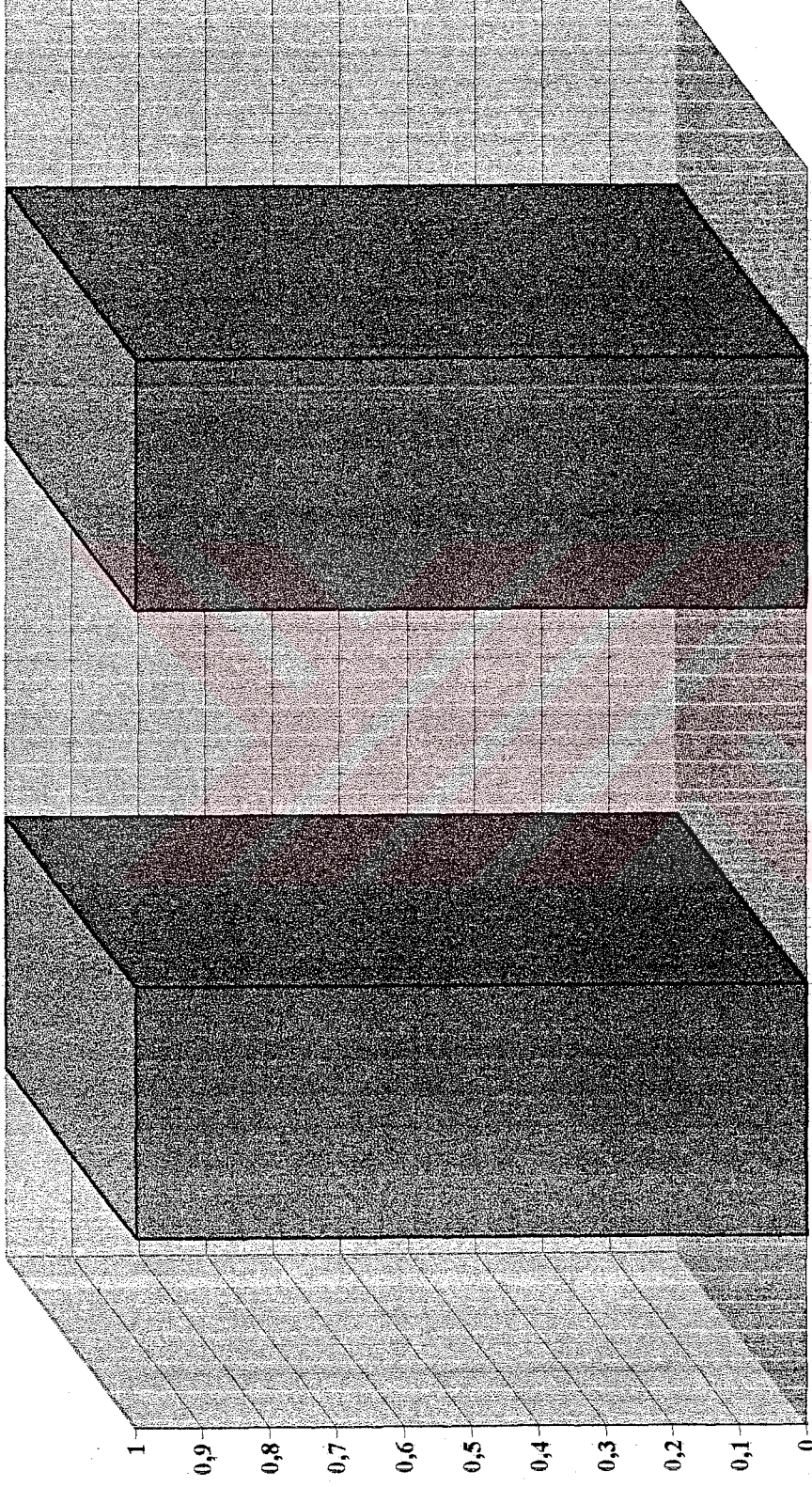

Seriler 1

FBO. ÇÖMLEKLER

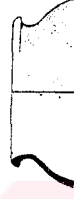

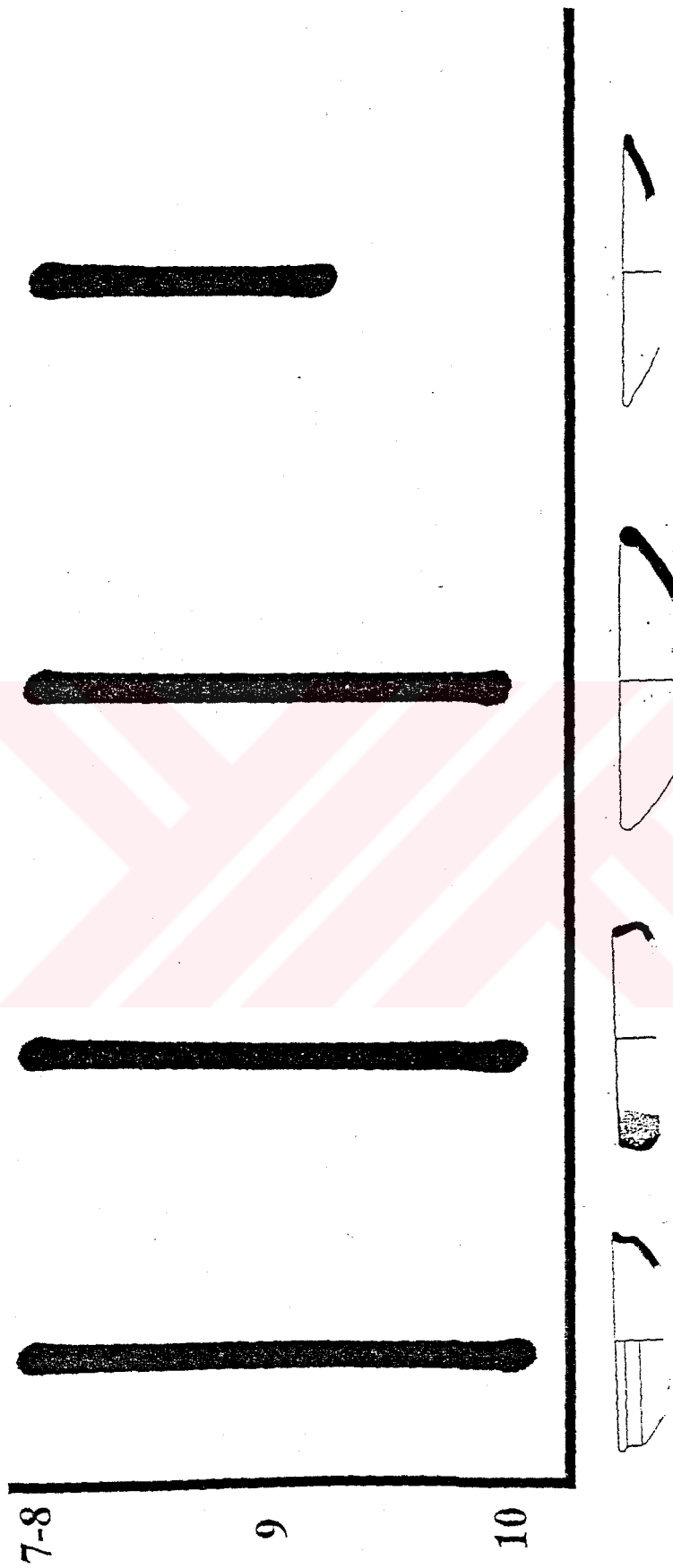



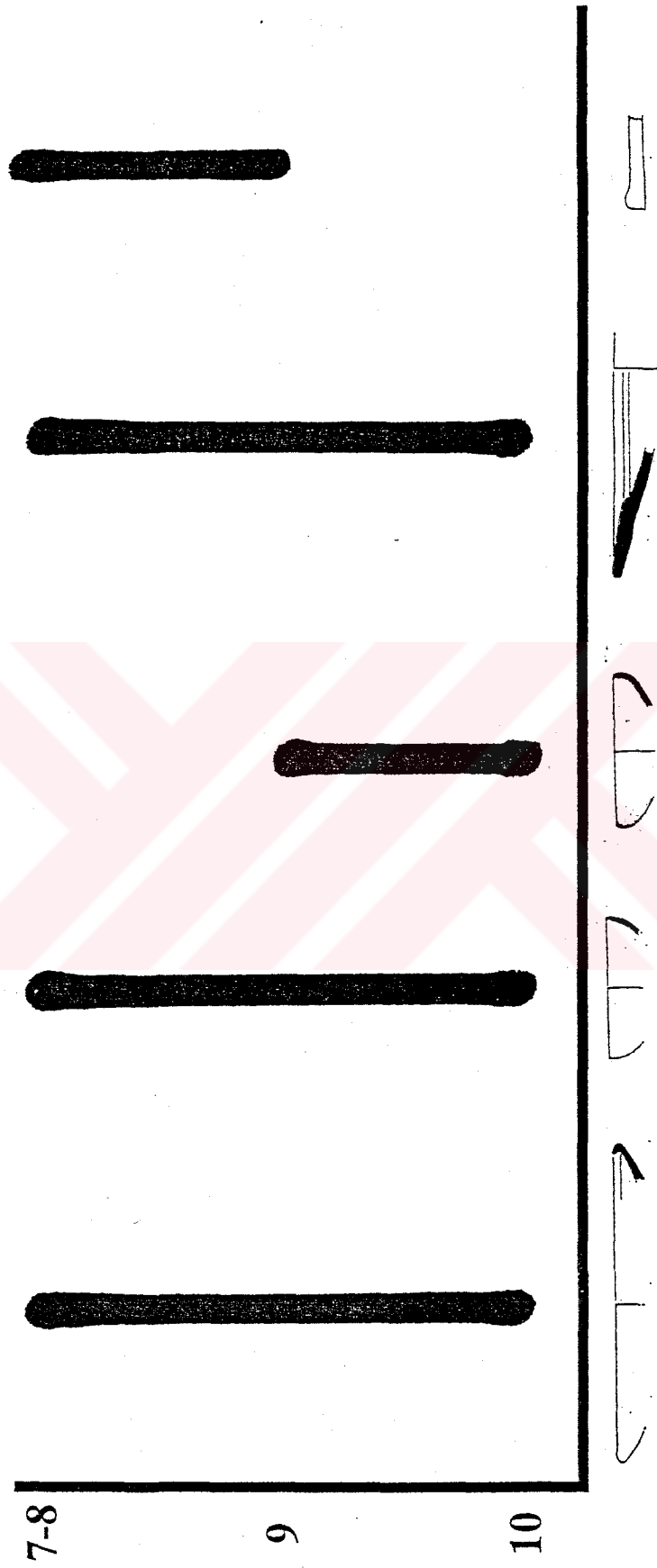





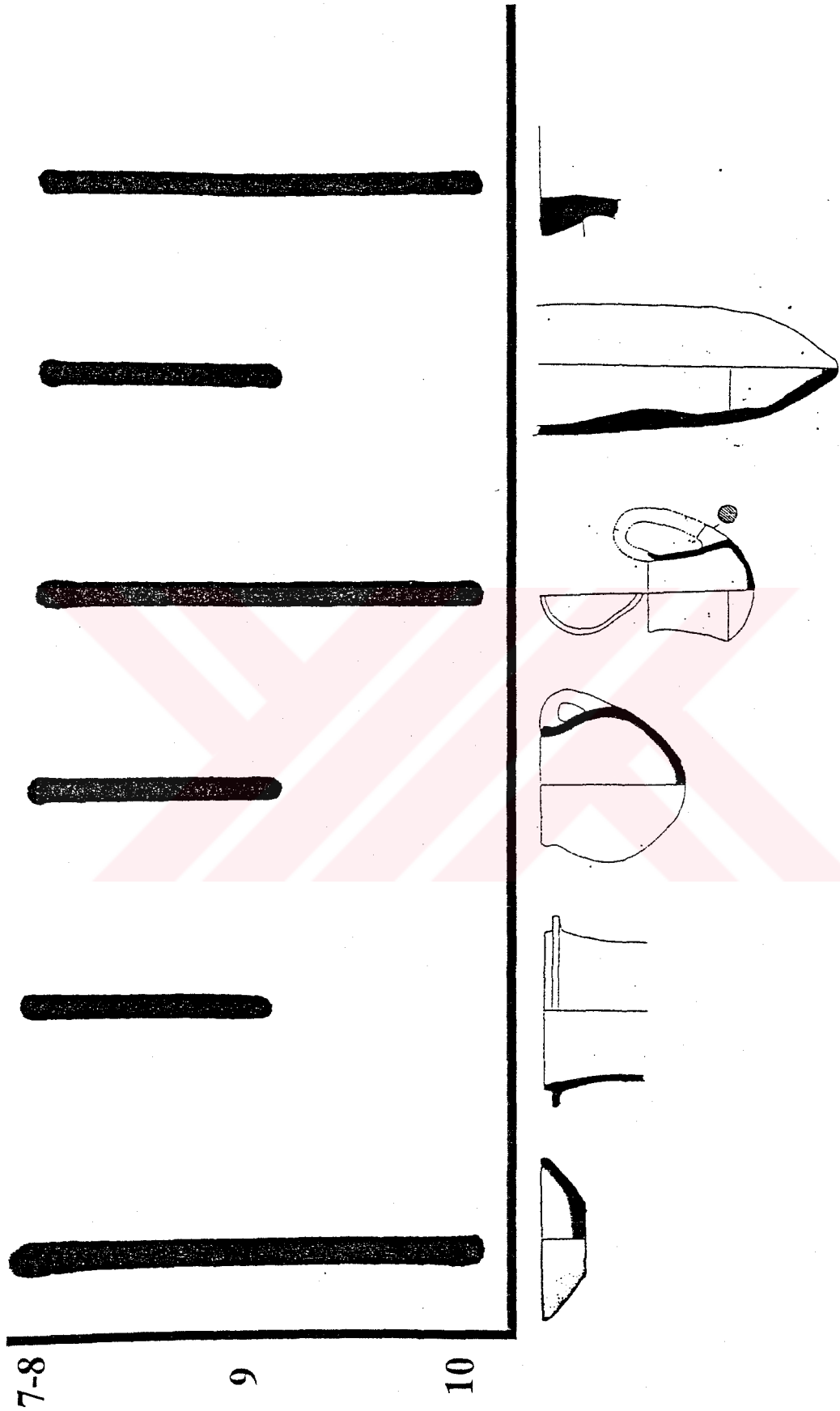

# KRONOLOJİ TABLOSU

TARİHLER	DÖNEM	Konya Ovası		Kızılırmak Kavsı		Kuzey Anadolu		Kızılırmak Kavsı Güneyi		Kılıya Ovası		Keban Baraj Gölü Bölgesi																
		Karahöyük	Alacahöyük	Alışar	Bogazköy	Masathöyük	Acemhöyük	Küftepe	Yumuktepe	Gözkule	Amuk	Imkuşğı	Tepecik	Korcutepe	Norsuntepe	Arslantepe												
		M	T	BK	AŞ	KBY	I	II	III	IV	V	VI	VII	VIII	IX	X	7	8	9	10	11	12	13	3	4	5		
1200	ASUR KOLONİ ÇAĞI																											
1380	HİTTİ İMPARATORLUK																											
1650	ESKİ HİTTİ DÖNEMİ																											
2000	ASUR KOLONİ ÇAĞI																											

**KOD (BULUNTU YERİ) LİSTESİ**

Kod Buluntu Y. Locus	Tarih	Plankare	Yapı Katı	Evre	Derinlik (+- 673.54)	Açıklama
ADF	30.08.1982	P14	9	-	-7.25/-7.45 (669.29-666.09)	
AIH	14.09.1982	O14	9	-	-6.24/6.39 (667.30-667.15)	C Duvarı Arası
AII	14.09.1982	O14	9	-	-6.24/-6.44 (667.30-667.10)	
AJA	15.09.1982	O14	9	-	-6.44 (667.10)	
AJH	15.09.1982	O14	9	-	-6.24 (667.30)	
AJI	15.09.1982	O14	9	-	-6.39/-6.54 (667.15-667.0)	
AJO	16.09.1982	O14	9	-	-6.59/-6.95 (666.95-666.59)	
AKB	17.09.1982	O14	9	-	-6.59/-6.69 (666.95-666.85)	
AKE	17.09.1982	O14	9	-	-6.69/-6.89 (666.85-666.65)	
AKN	20.09.1982	O14	9	-	-6.89/-6.99 (666.65-666.55)	
AKT	20.09.1982	L14	9	-	-2.79/-3.19 (670.75-670.35)	
AMA	03.08.1983	P14	9	-	-6.39/-6.64 (667.15-666.90)	
AMB	03.08.1983	P14	9	-	-6.64 (666.90)	
AMC	03.08.1983	P14	9	-	-6.64/-6.89 (666.90-666.65)	
AMD	03.08.1983	P14	9	-	-6.89/-7.14 (666.65-666.40)	
AMU	05.08.1983	N15	9	-	-3.64 (669.90)	
ASI	17.08.1983	L14	9	-	-2.40/-2.70 (671.14-670.84)	
ASO	18.08.1983	L14	9	-	-2.90/-3.04 (670.64-670.50)	
ATO	20.08.1983	M14	9	-	-3.14/-3.24 (670.40-670.30)	
AUB	22.08.1983	M15	9	-	-3.30 (670.24)	
AUC	22.08.1983	M15a-b	9	-	-3.20/-3.40 (670.34-670.14)	
AUD	22.08.1983	M15a-b	9	-	-3.00/-3.20 (670.55-670.34)	
AUP	23.08.1983	M15a	9	-	-3.40/-3.60 (670.14-669.94)	
AUB	24.08.1983	M14a-b	9	-	-3.15/-3.33 (670.39-670.21)	
AZR	21.08.1984	N15b	9	-	-3.90/-4.15 (669.64-669.39)	
AZS	21.08.1984	N15a	9	-	-3.90/-4.15 (669.64-669.39)	II. Yangın altı
AZV	21.08.1984	O14a	9	-	-5.76 (667.78)	
BAG	23.08.1984	O14a	9	-	-6.16/-6.23 (667.38-667.31)	D açması F duvarı güneyi
BAH	23.08.1984	O14a+b	9	-	-6.27/-6.50 (667.27-667.04)	E duvarı güneyi II. yangın altı
BAL	23.08.1984	N14b	9	-	-3.75/-4.00 (669.79-669.54)	
BAM	23.08.1984	N14b	9	-	-4.00/-4.15 (669.54-669.39)	
BAR	23.08.1984	N14b	9	-	-3.74/-4.06 (669.80-669.48)	III. yangın üstü
BBP	24.08.1984	O14d	9	-	-6.23/-6.47 (667.31-667.07)	F duvarı güneyi yanık kerpiç taşlar ve küllü toprak içinden
BBE	25.08.1984	N14c	9	-	-4.25/-4.50 (669.29-669.04)	
BBG	25.08.1984	O14c	9	-	-6.25/-6.56 (667.29-666.98)	F duvarı güneyi
BBN	27.08.1984	O14d	9	-	-6.47/-6.66 (667.37-666.88)	f duvarı güneyi yanık kerpiç taşlar ve küllü toprak içi
BBT	28.08.1984	M14c	9	-	-3.75/-4.00 (669.79-669.54)	
BBV	28.08.1984	O14c	9	-	-6.56/-6.66 (666.98-666.88)	F duvarı güneyi sert yanık toprak içinden
BBY	28.08.1984	N15c	9	-	-4.20/-4.66 (669.34-668.88)	I nolu silo
BCC	28.08.1984	M14c	9	-	-3.50/-3.75 (670.04-669.79)	
BCD	29.08.1984	N15c	9	-	-4.15/-4.50 (669.39-669.04)	
BCI	29.08.1984	N15c	9	-	-4.29/-4.64 (669.25-668.90)	Kuzeydoğudaki kül çukuru içi
BCL	30.08.1984	N15c	9	-	-4.50/-4.75 (669.04-668.79)	D1 mekanı içi
BCM	30.08.1984	M14d	9	-	-3.62/-3.87 (669.92-669.67)	
BCN	30.08.1984	M14d	9	-	-3.77/-4.02 (669.77-669.52)	
BCR	31.08.1984	M14b	9	-	-3.24/-3.49 (670.30-670.05)	Taban üstü
BCZ	31.08.1984	L14b	9	-	-2.75/-2.96 (670.79-670.58)	
BDK	03.09.1984	N15a	9	-	-4.15 (669.39)	D1 mekanı 9 Y.K. kuzey duvarına bitişik silo
BDL	03.09.1984	M15a	9	-	-3.24/-3.49 (670.30-670.05)	
BDO	03.09.1984	O14a	9	-	-5.88/-6.50 (667.66-667.04)	
BEA	04.09.1984	L14c	9	-	-3.05/-3.25 (670.49-670.29)	
BEC	04.09.1984	M14a	9	-	-3.62/-3.37 (669.92-670.17)	
BED	04.09.1984	M15a	9	-	-3.49/-3.74 (670.05-669.80)	Silodan
BEE	04.09.1984	M15a	9	-	-3.49/-3.74 (670.05-669.80)	
BEG	05.09.1984	M14a	9	-	-3.62/-3.84 (669.92-669.70)	
BEH	05.09.1984	O14a	9	-	-6.66/-6.91 (666.88-666.63)	Çakıl tabakası üzerinden F duvarı temel taşları arasından

Kod Buluntu Y. Locus	Tarih	Plankare	Yapı Katı	Evre	Derinlik (+- 673.54)	Açıklama
BEI	05.09.1984	L14c	9	-	-2.75/-3.00 (670.79-670.54)	
BET	24.07.1985	O14b	9	-	-5.93/-6.24 (667.61-667.28)	
BFB	25.07.1985	M15d	9	b	-2.95/-3.36 (670.59-670.18)	Kuzey-Güney kerpiç duvarı altından
BFE	25.07.1985	O14b	9	b	-5.75/-6.00 (667.39-667.14)	2 no'lu taban altı
BFF	25.07.1985	O14b	9	-	-6.00/-6.25 (667.14-666.89)	Yuvarlak yapının kuzeyi
BFN	27.07.1985	M15b	9	b	-2.95/-3.36 (670.59-670.18)	
BFO	27.07.1985	M14b	9	b	-3.89/-3.98 (669.65-669.56)	D3 mekanı batısı
BFT	29.07.1985	M15c	9	a	-3.63/-3.88 (669.91-669.66)	D9 mekanı I. taban üstü
BFZ	30.07.1985	M15d	9	a	-3.88/-3.95 (669.66-669.59)	D9 mekanı II. taban üstü
BGB	30.07.1985	O14	9	-	-5.64/-6.24 (667.90-667.30)	D8 mekanı içi P14 gezi yolu
BGC	30.07.1985	O14	9	-	-6.35/-6.65 (667.19-666.89)	D6 mekanı içi P14 gezi yolu
BGF	31.07.1985	M15c	9	b	-3.95/-4.15 (669.59-669.39)	D9 mekanı içi
BGJ	31.07.1985	O14	9	-	-5.93/-6.03 (667.71-667.61)	
BGK	31.07.1985	O14	9	-	-6.44/-6.89 (667.10-666.65)	D7 mekanı 1.-3. Tabanlar arası
BGL	01.08.1985	O14	9	-	-6.03/-6.53 (667.51-667.01)	I. taban altı
BGM	01.08.1985	M15d	9	a	-3.04/-4.04 (670.50-669.50)	Kerpiç duvar altı
BGP	02.08.1985	O14(c-d)	9	-	-6.01/-6.71 (667.53-666.83)	F duvarının kaldırılması sırasında duvarın altından
BGR	02.08.1985	M15b	9	a	-3.51/-4.01 (670.03-669.53)	
BGU	03.08.1985	M15a	9	b	-3.94/-3.99 (670.70-669.55)	D4 mekanı içinden
BGV	03.08.1985	M14d	9	a	-4.04/-4.87 (669.50-668.67)	I nolu silodan
BHB	03.08.1985	O14(b-d)	9	-	-6.11/-6.70 (667.43-666.82)	D5 mekanlarının duvarlarının sökülmesi sırasında
BHE	03.08.1985	M14d	9	a	-4.04/-4.89 (669.50-668.65)	II nolu Silo
BHF	05.08.1985	M15b	9	a	-3.94/-4.54 (669.60-669.00)	III nolu Silo
BHG	05.08.1985	N14b	9	A	-4.17/-4.91 (669.37-668.63)	IV nolu Silo
BHI	05.08.1985	N15a	9	-	-4.14/-4.54 (669.10-669.00)	II nolu Silo
BHJ	05.08.1985	N14d	9	a	-4.98/-5.23 (668.56-668.31)	VII nolu Silo
BHK	05.08.1985	M14a	9	b	-3.69/-4.09 (669.85-669.65)	
BHY	07.08.1985	M15b	9	b	-2.93/-3.59 (670.61-669.95)	D3 mekanı duvarları altı ve içi
BHZ	07.08.1985	M15a	9	b	-3.29/-3.99 (670.25-669.55)	D4 mekanı duvarları altı ve içi
BIB	08.08.1985	O14(a-b)	9	-	-6.54/-6.83 (667.00-666.71)	Kuzey duvarının sökülmesi sırasında duvarın iç tarafından
BIC	08.08.1985	N15c	9	a	-4.54/-4.94 (669.00-668.60)	6. yapı katı altından döşeme üstü
BJL	13.08.1985	N15b	9	a	-4.24/-4.69 (669.30-668.85)	IX nolu Silo
<b>Kod Buluntu Y. Locus</b>	<b>Tarih</b>	<b>Plankare</b>	<b>Yapı Katı</b>	<b>Evre</b>	<b>Derinlik (+- 673.54)</b>	<b>Açıklama</b>
BJM	13.08.1985	N15b	9	a	-4.24/-4.65 (669.30-668.89)	X nolu Silo
BJT	14.08.1985	M15c-d	9	a	-4.24/-4.54 (669.30-669.00)	XIII nolu kül çukuru
BLA	20.08.1985	M14c	9	a	-4.63/-4.93 (668.91-668.61)	XI nolu Silo
BLO	21.08.1985	N14d	9	b	-4.80/-5.10 (668.74-668.44)	
BNC	06.09.1985	N15b	9	a	-4.69/-5.11 (668.85-668.43)	IX nolu Silo
BYC	17.09.1986	L14d	9	-	-2.89/-3.43 (670.65-670.11)	Taban üstü
BYF	18.09.1986	L14d	9	-	-3.53/-3.63 (670.01-669.91)	D açması güneydoğu köşesi taban altı
BYG	18.09.1986	L14c	9	-	-3.43/-4.04 (670.11-669.50)	C açması büyük Silo

# HARİTALAR\*



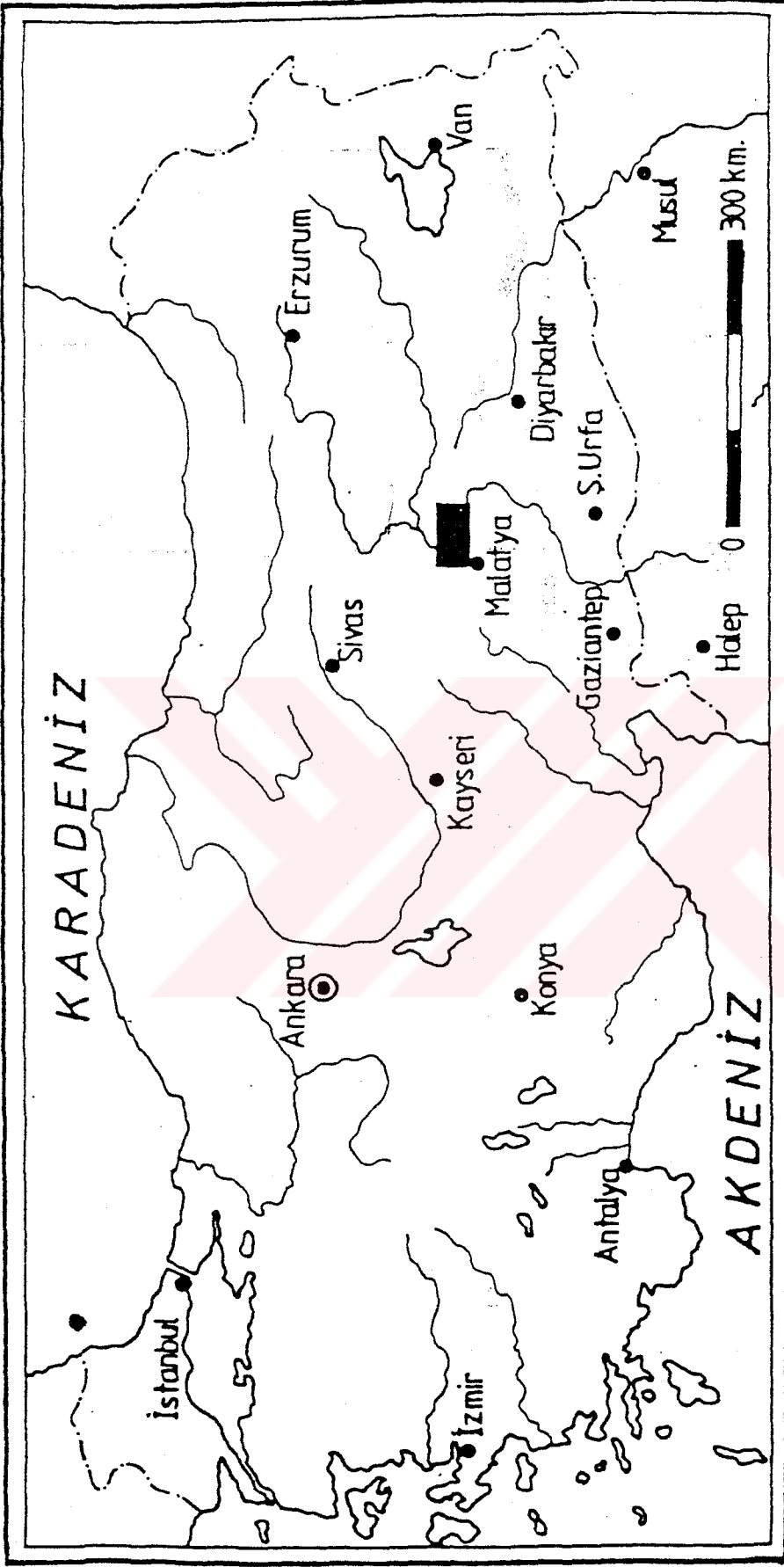

Harita 1



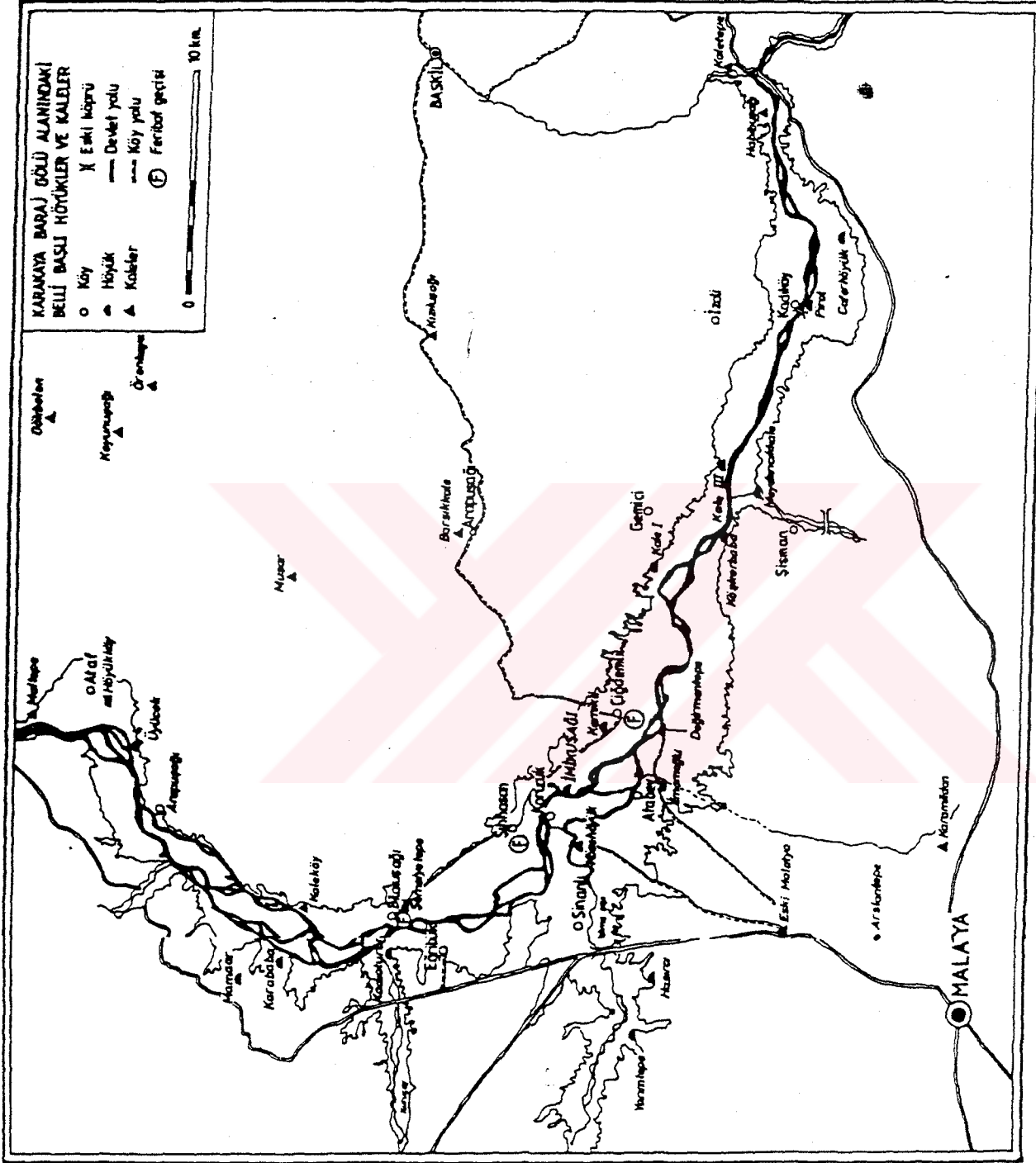

Harita 3

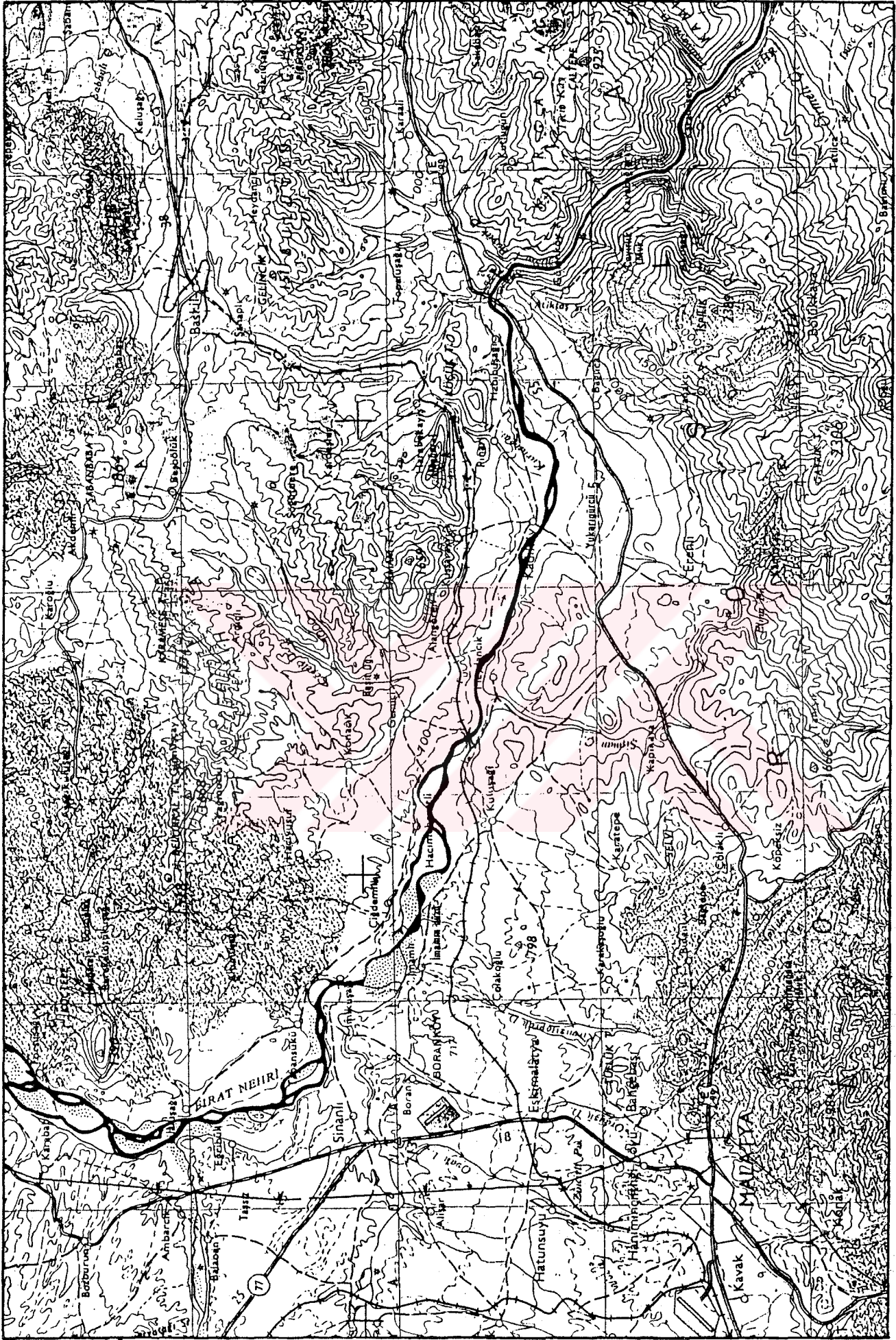

Harita 4



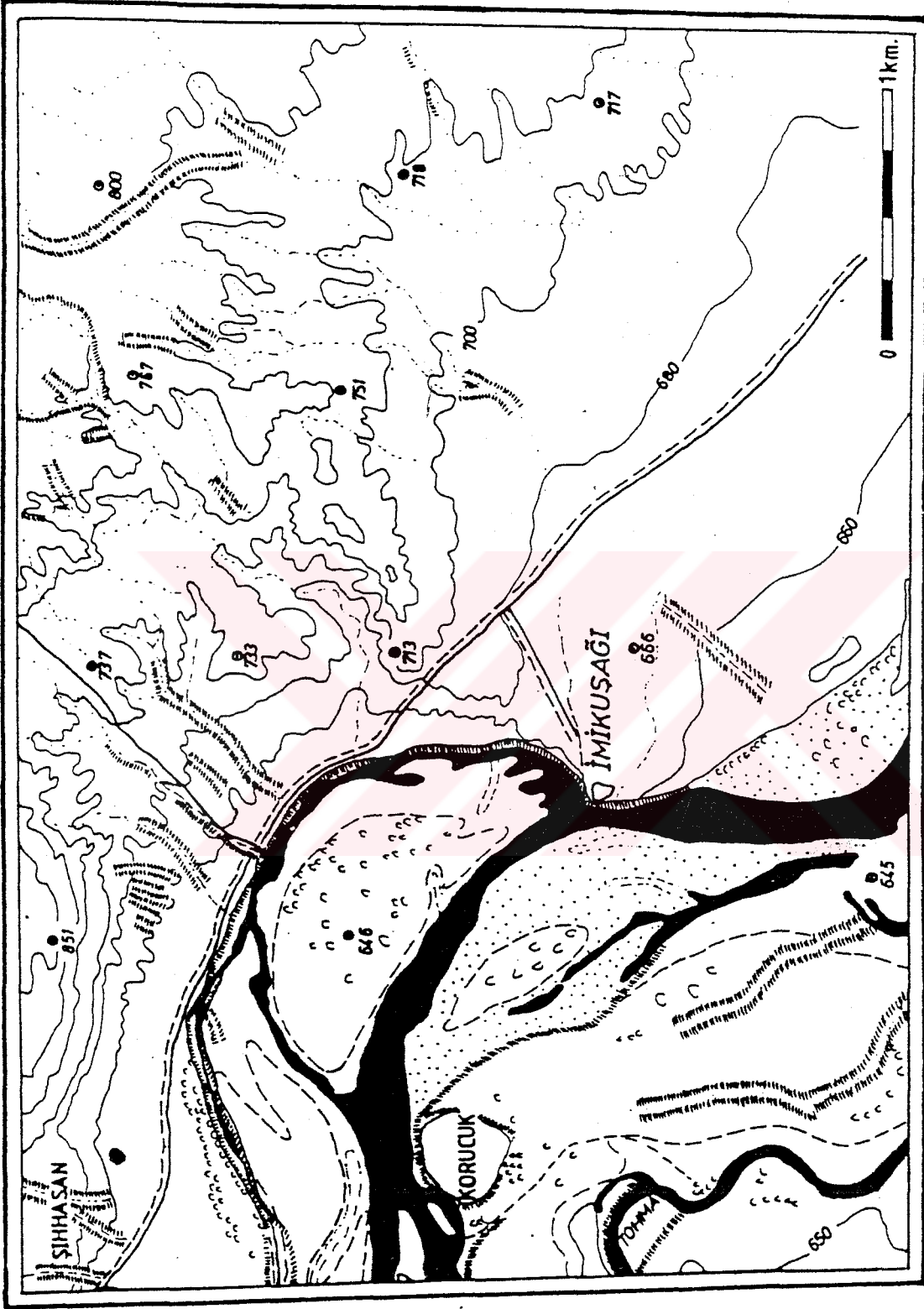

Harita 5

# PLANLAR\*

# İMKUŞAĞI

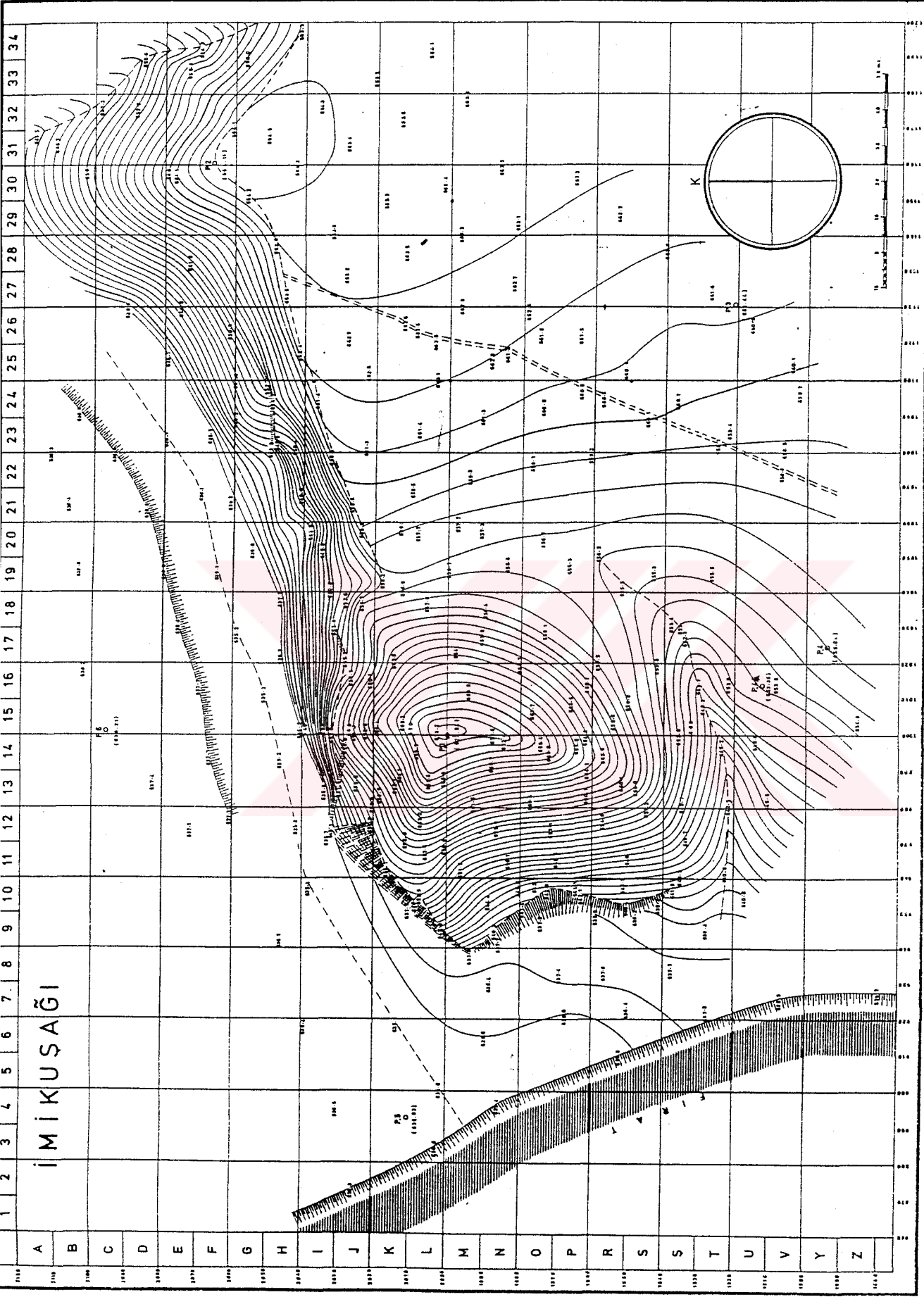

ADANA SAYKAR 1981

Plan 1

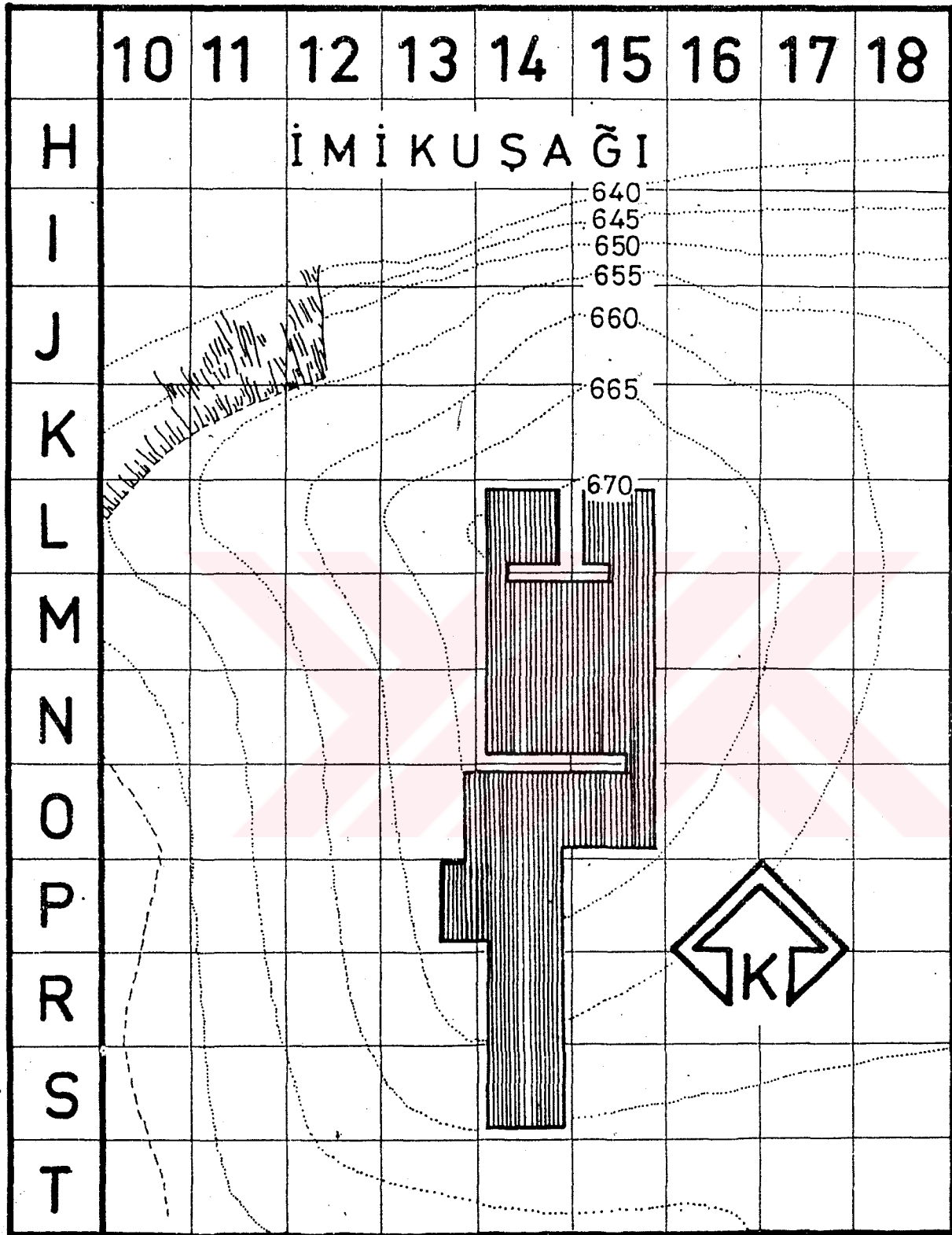





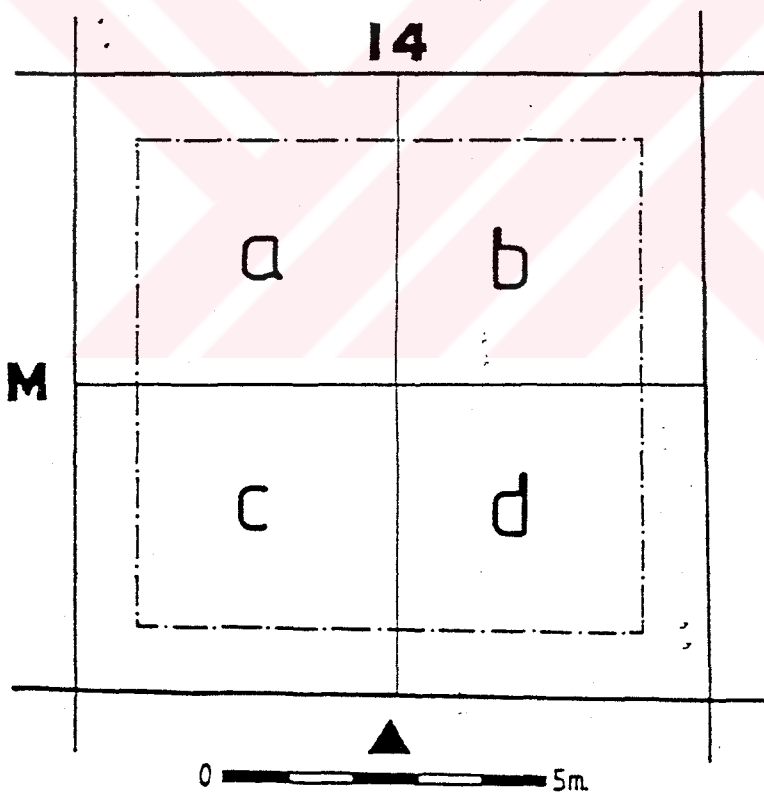
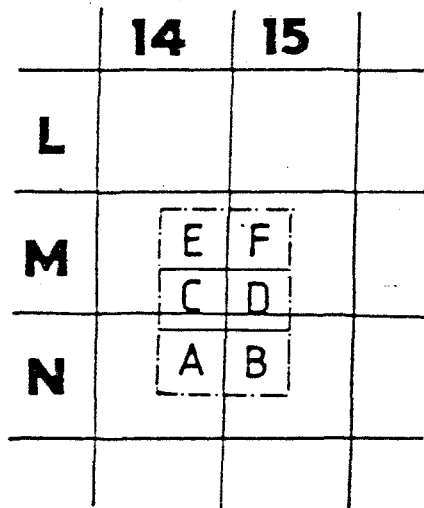

Plan 4

# RESİMLER



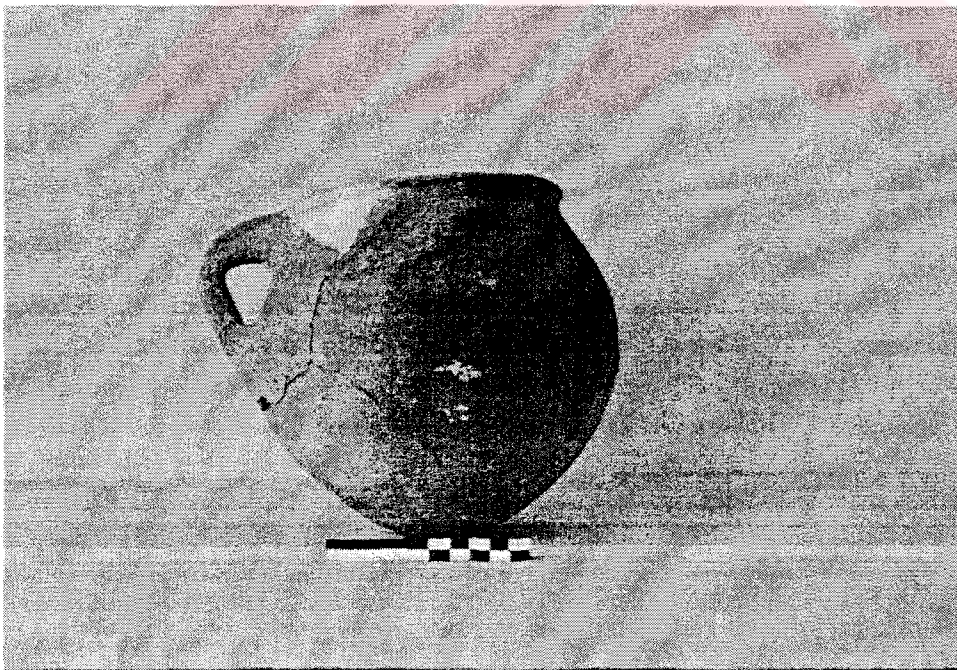
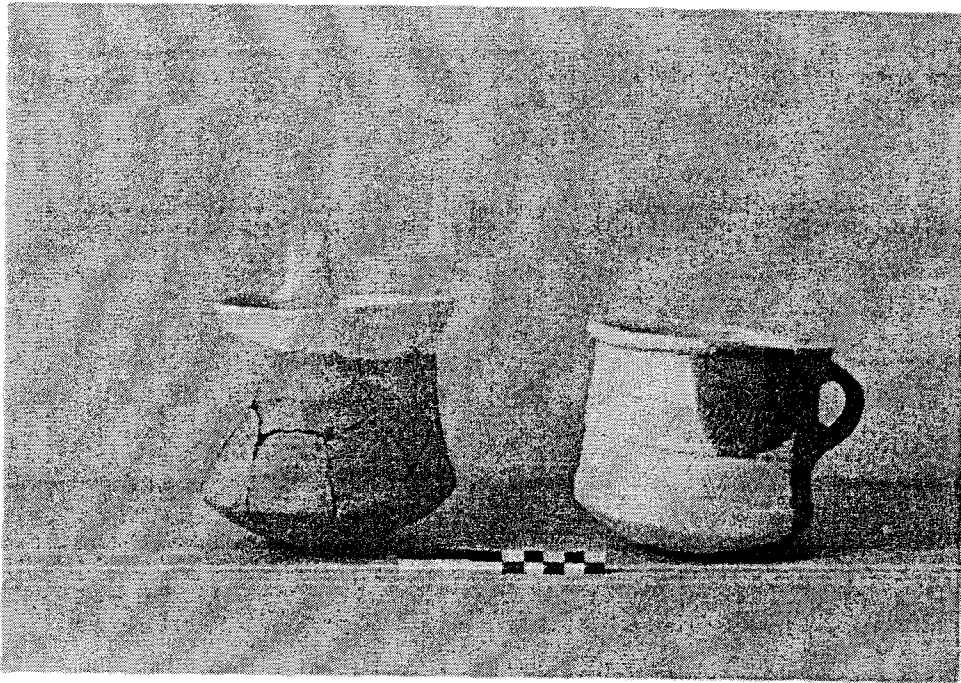



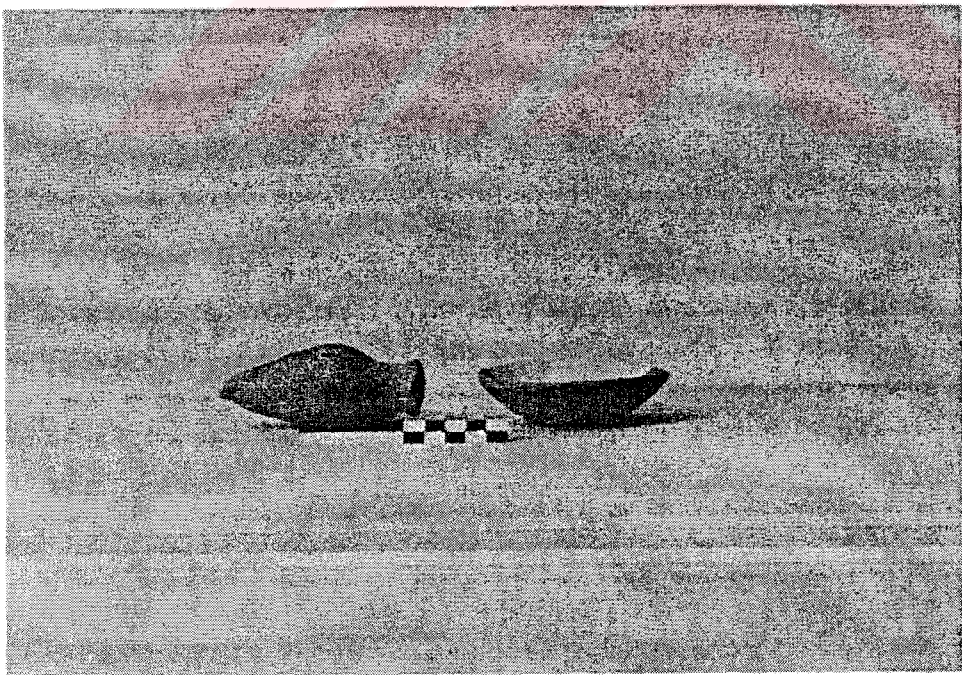
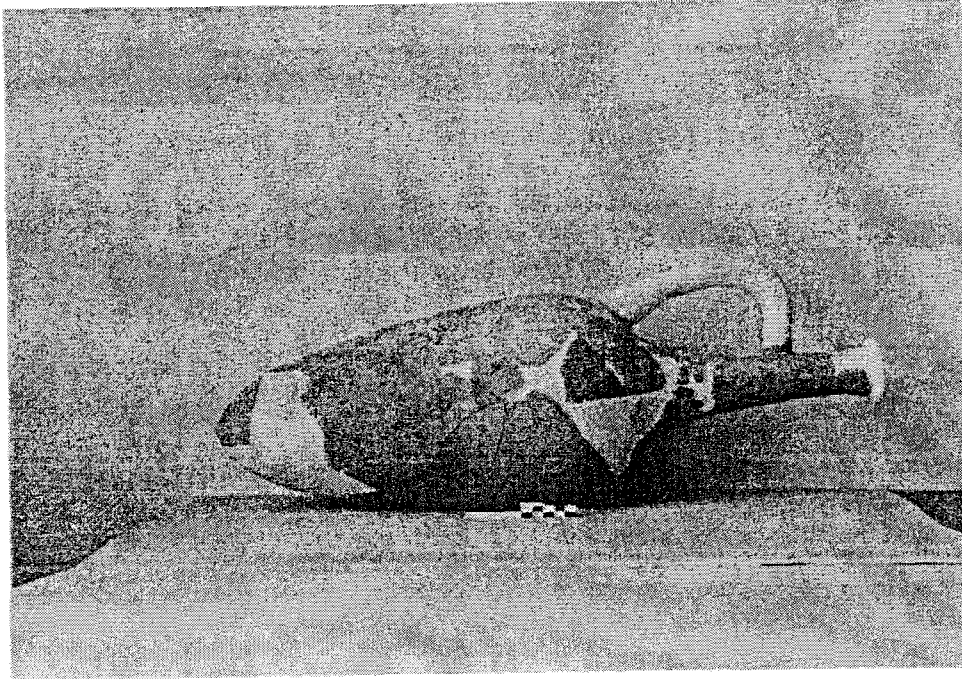



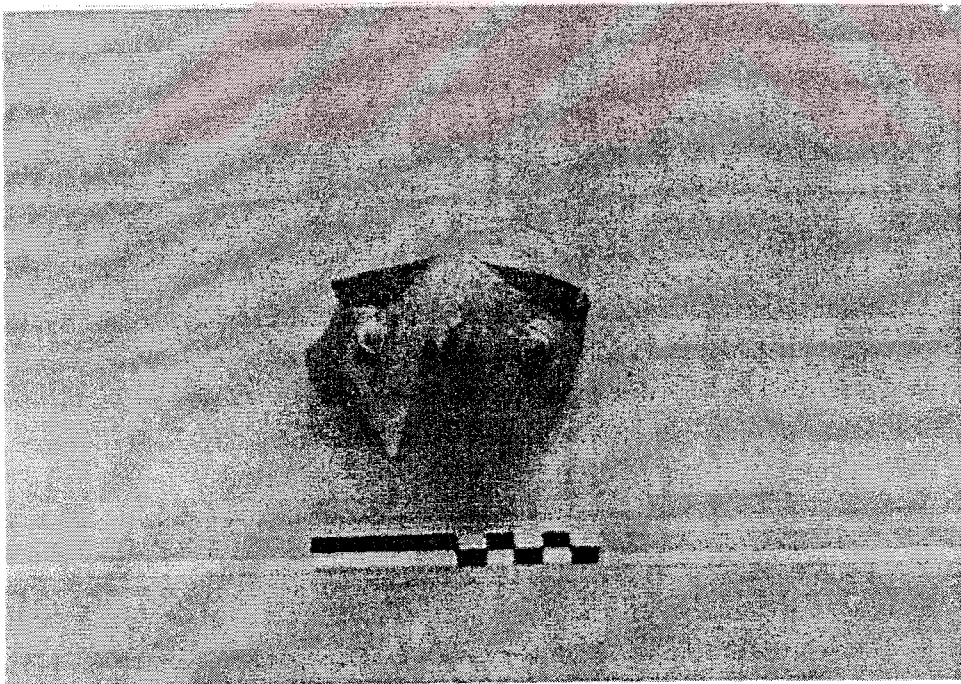
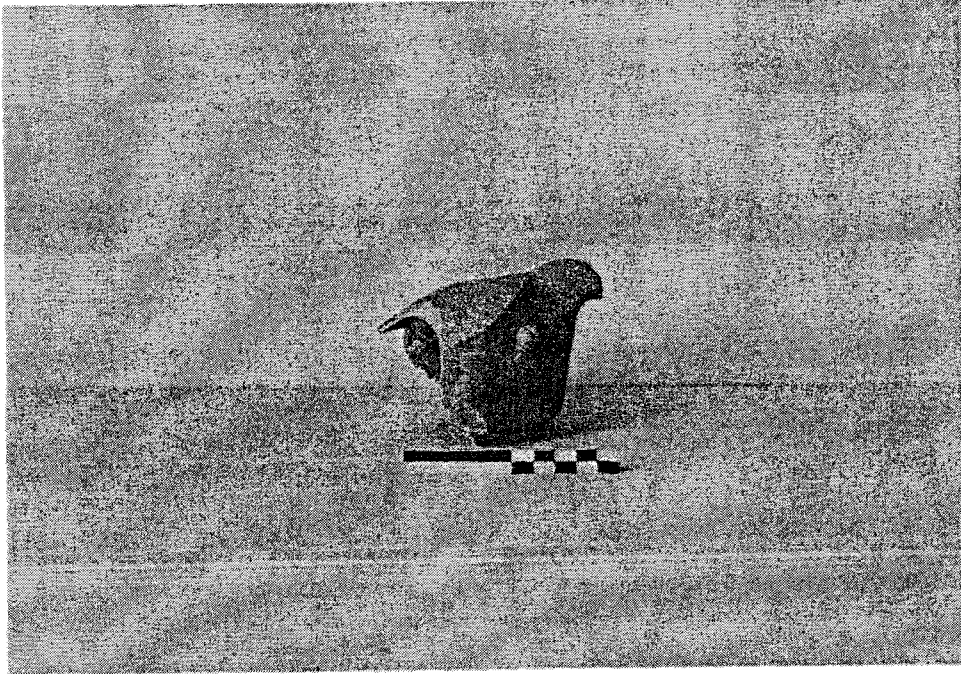



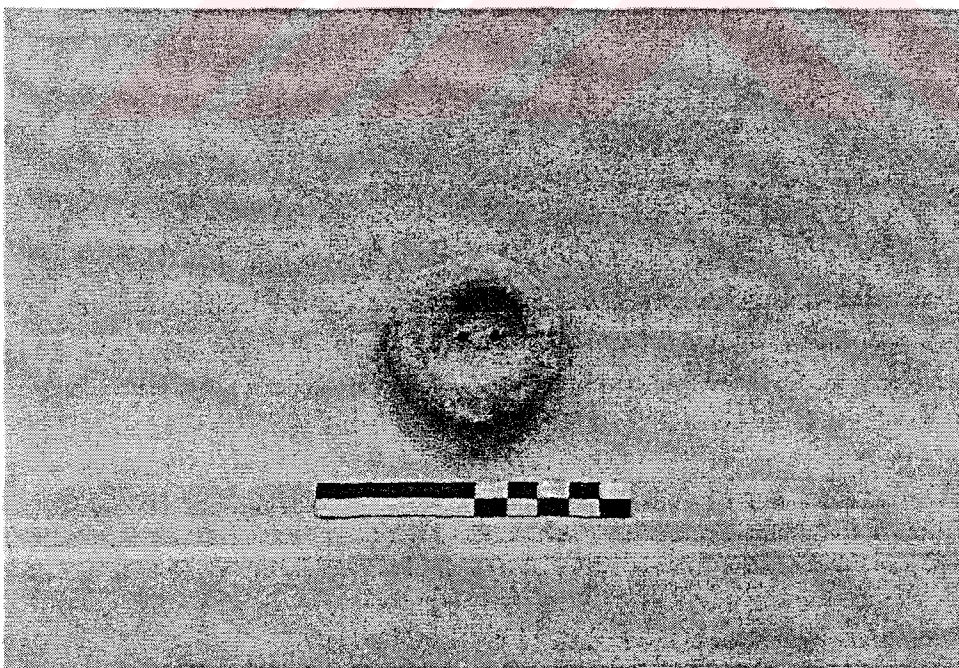
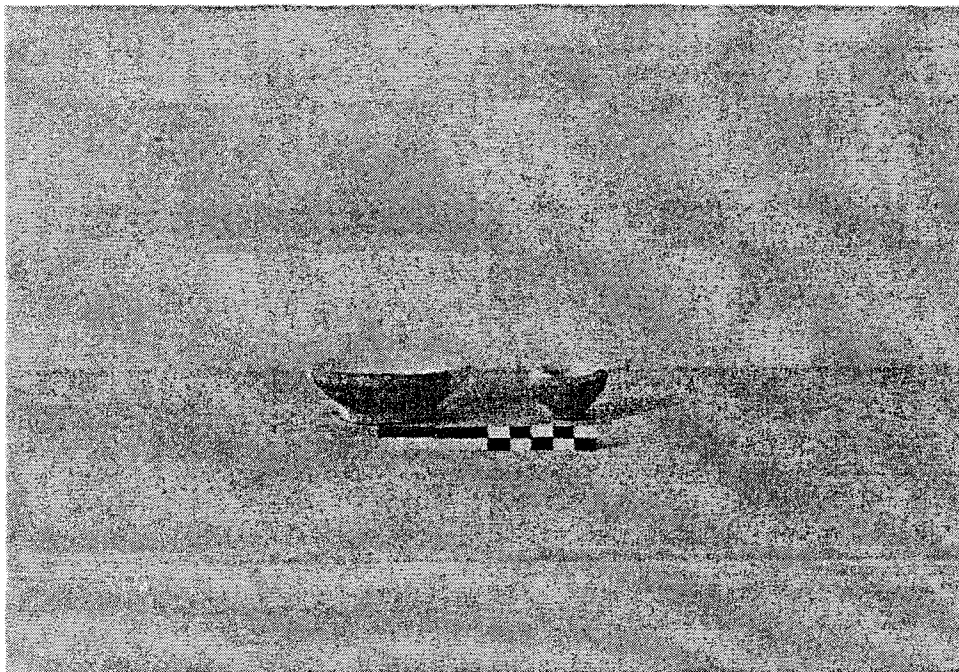



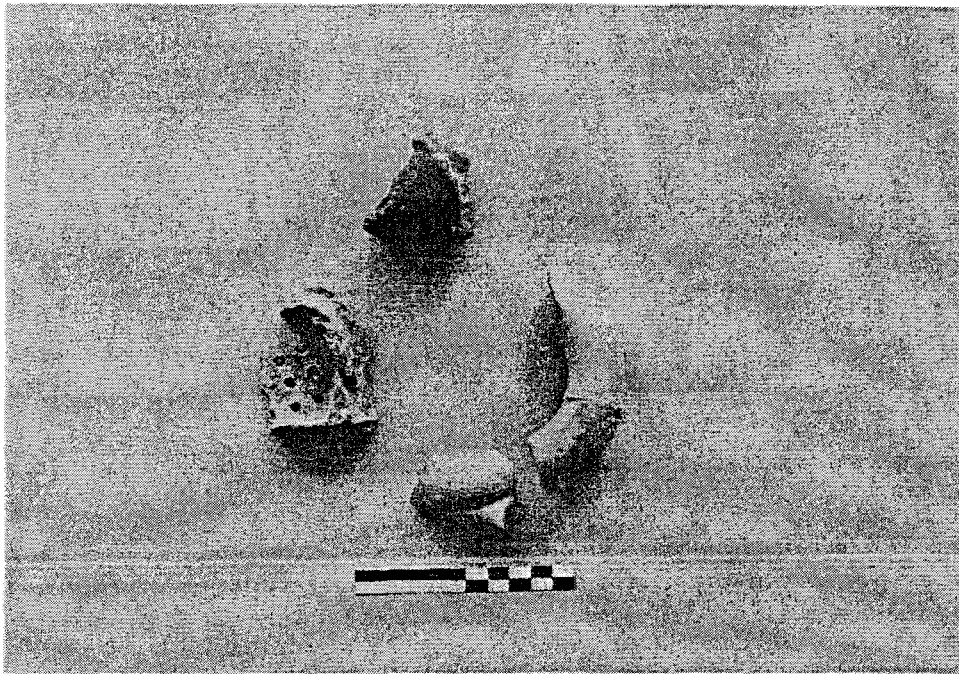



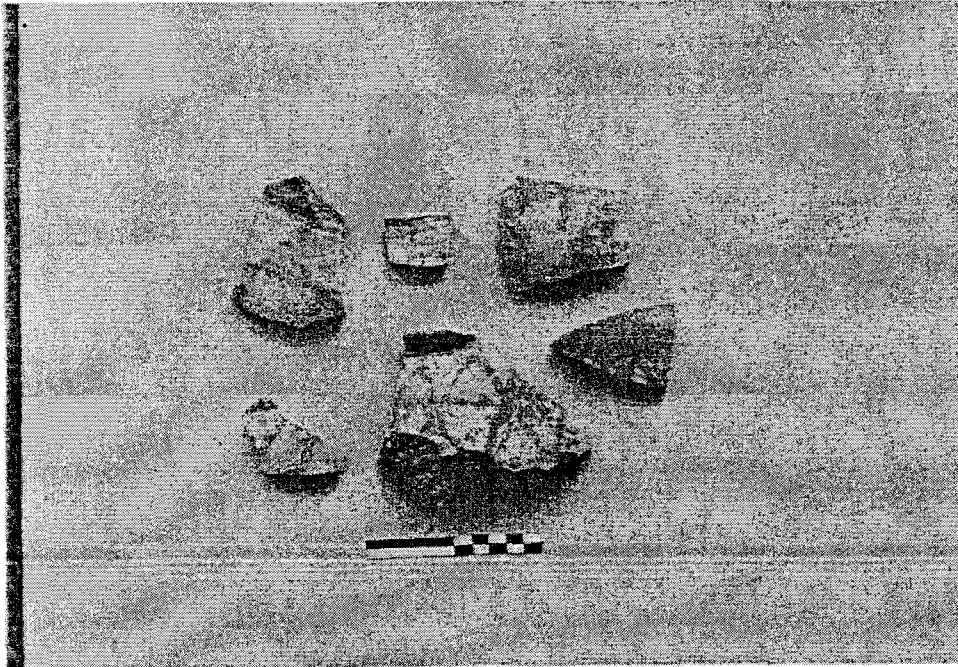



Fotograf G

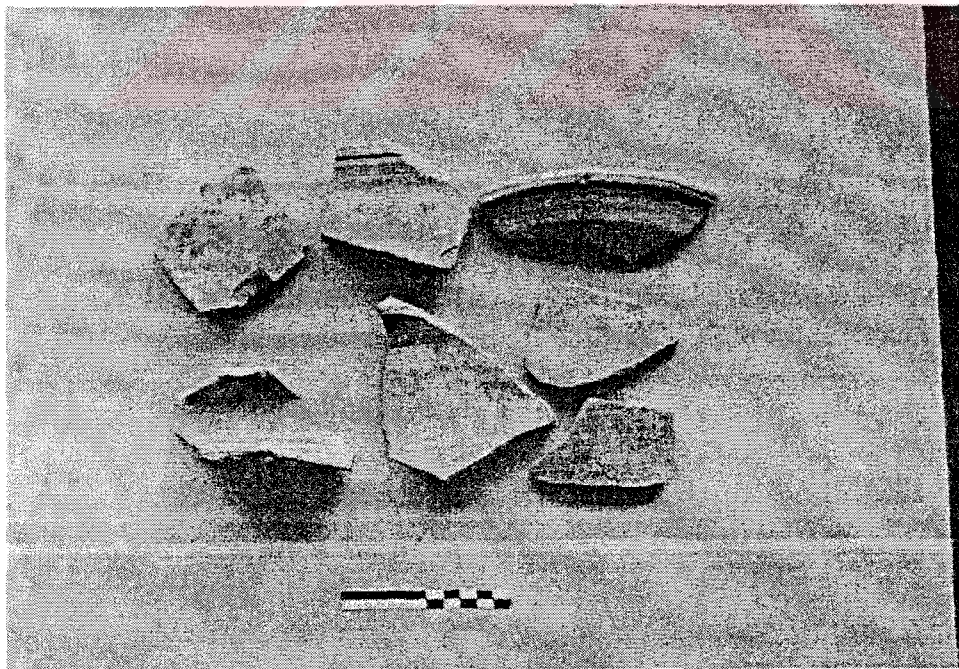
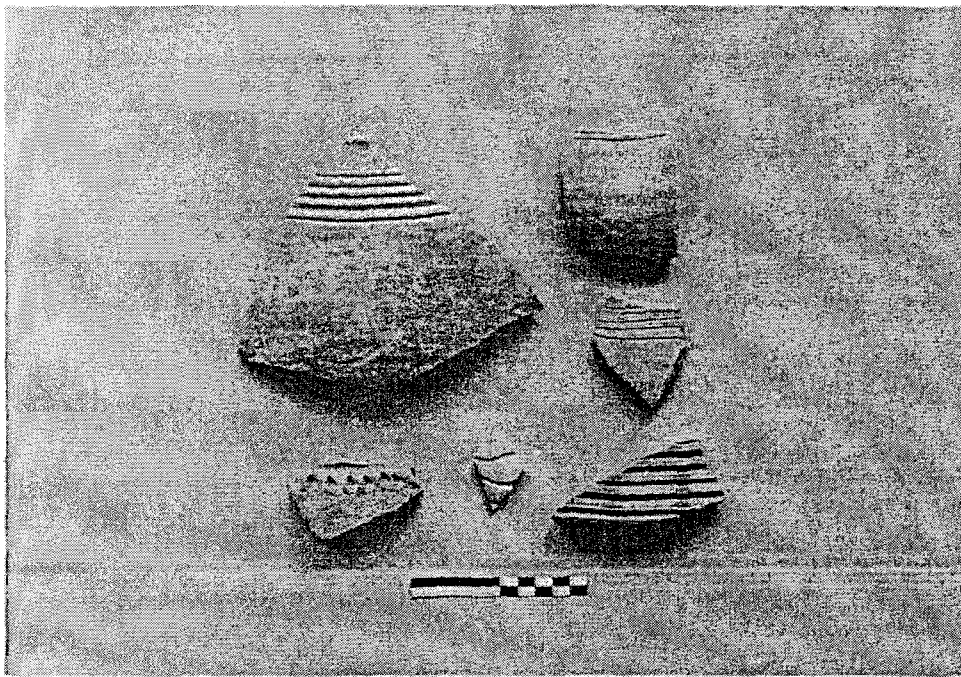



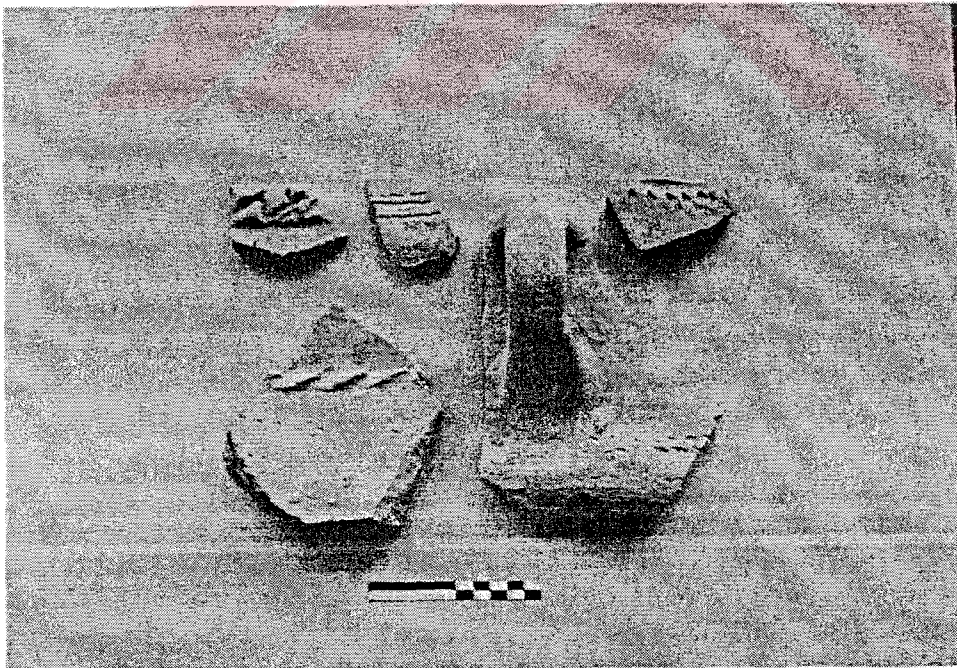
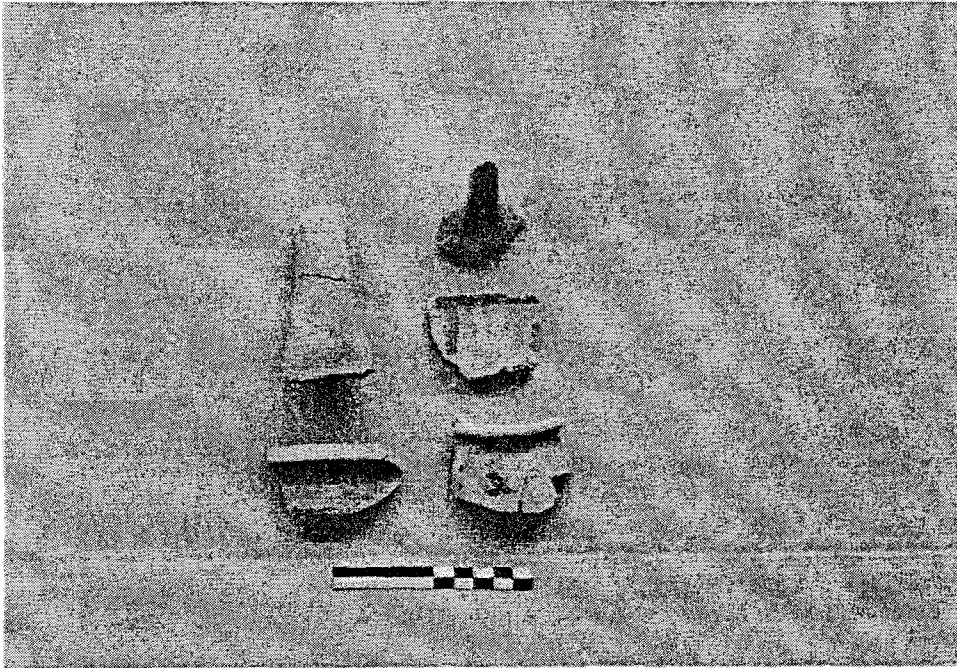



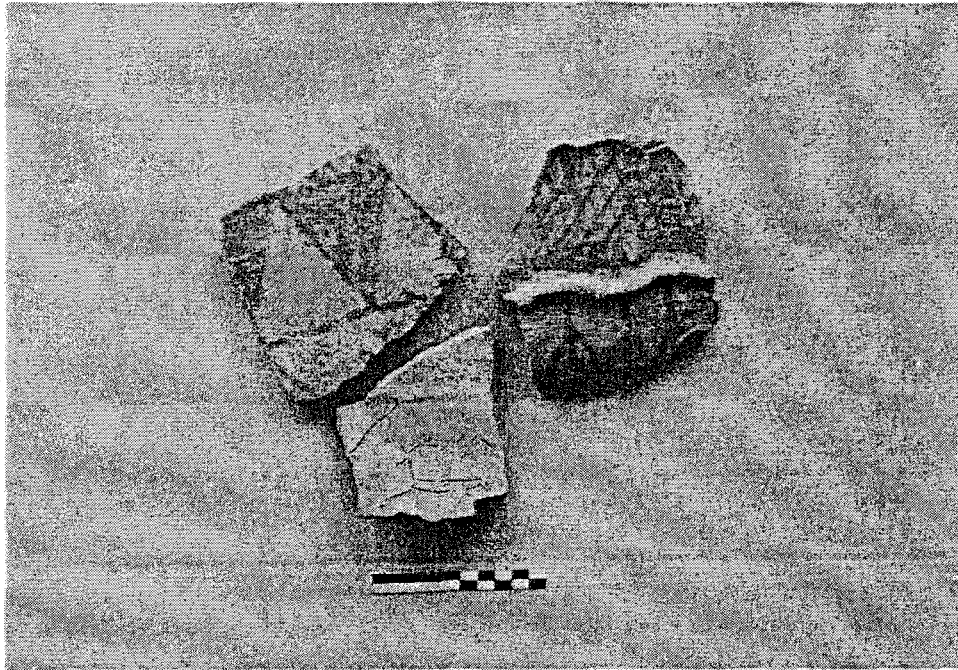



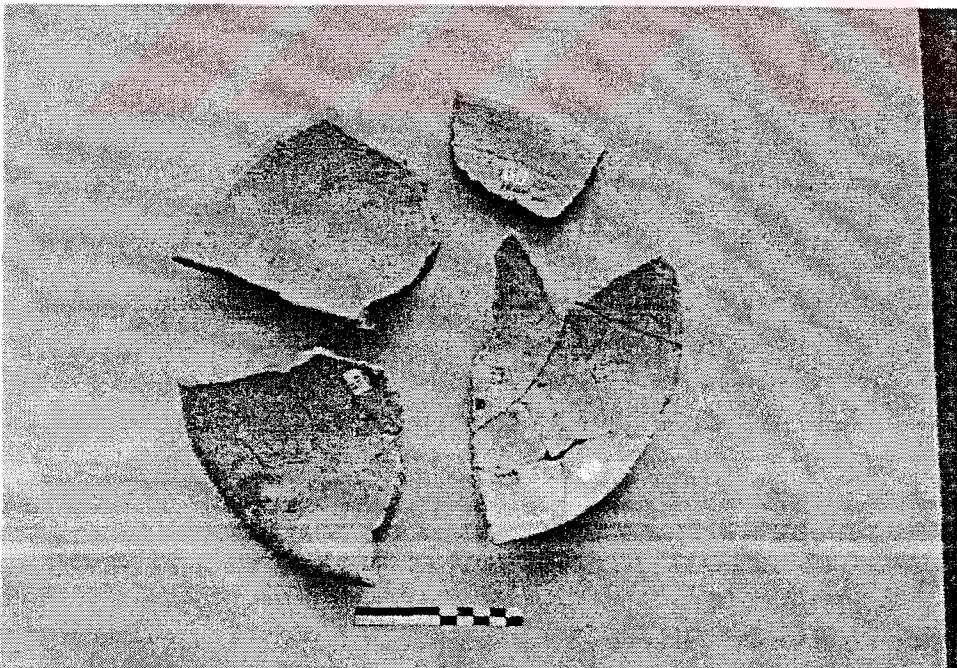
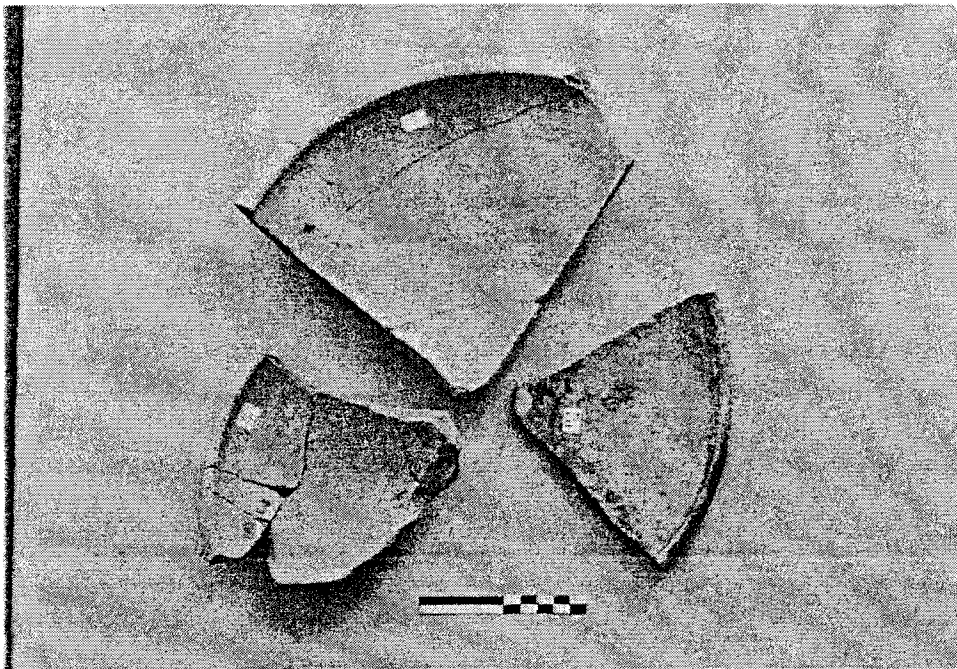



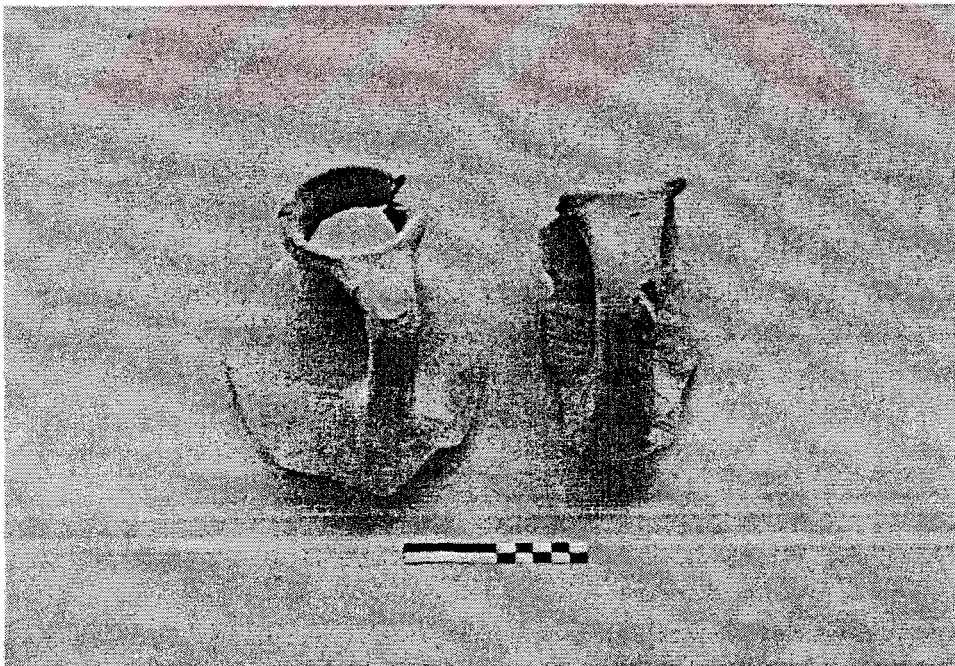
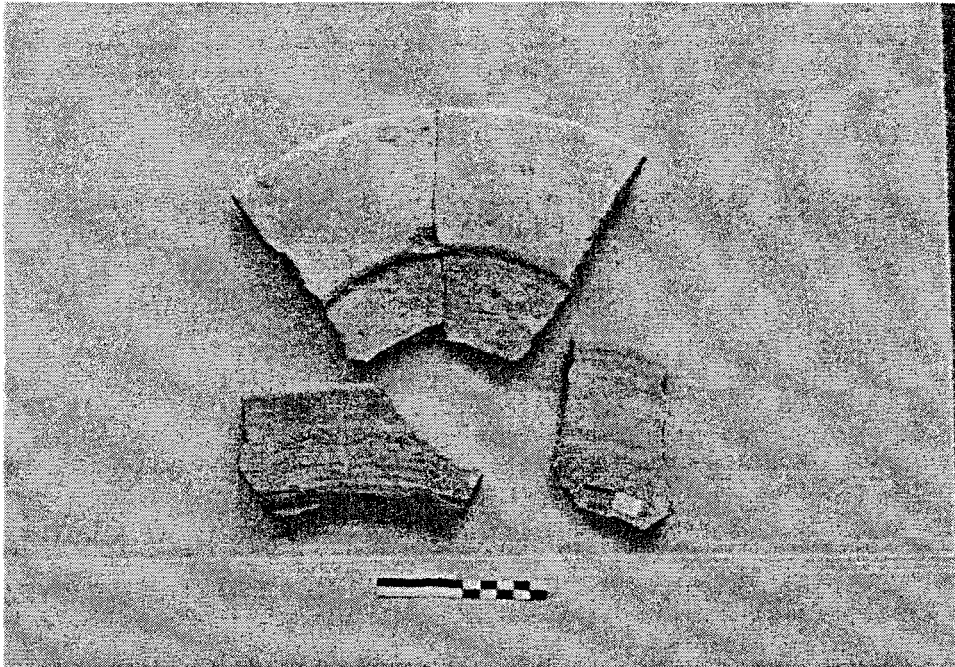



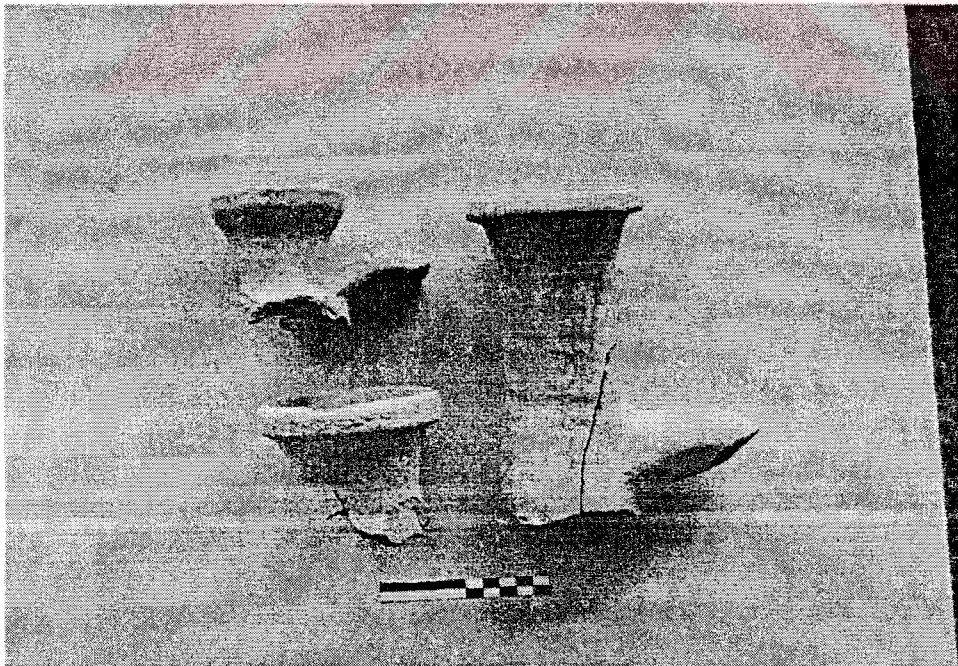
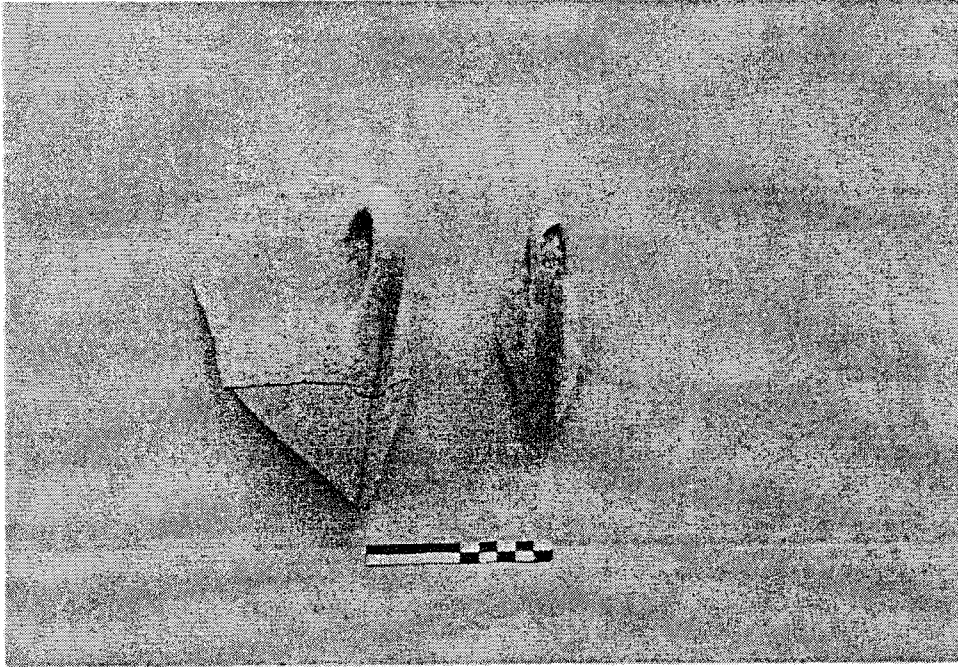



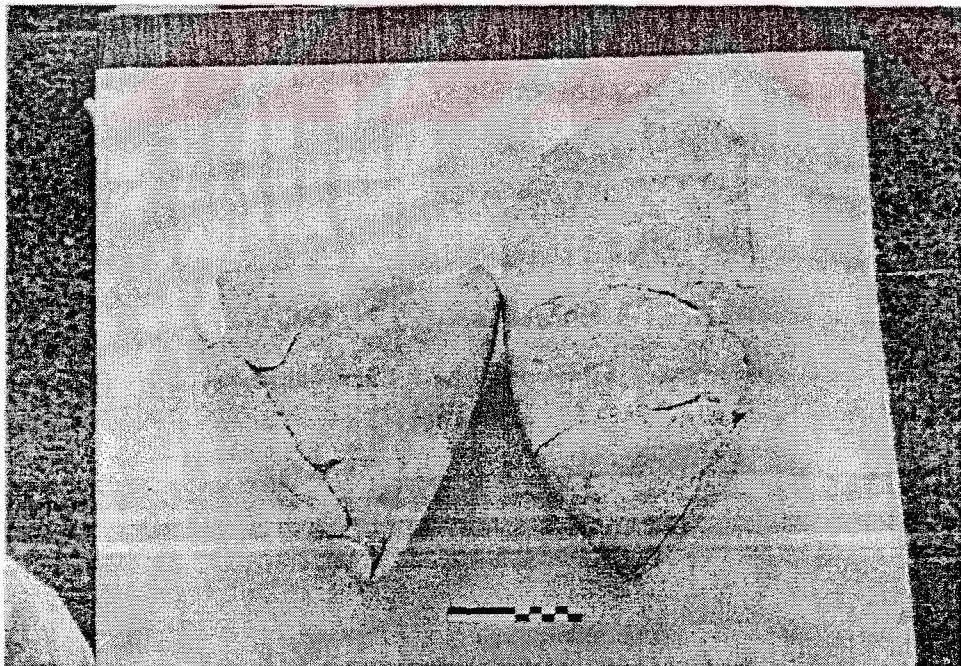
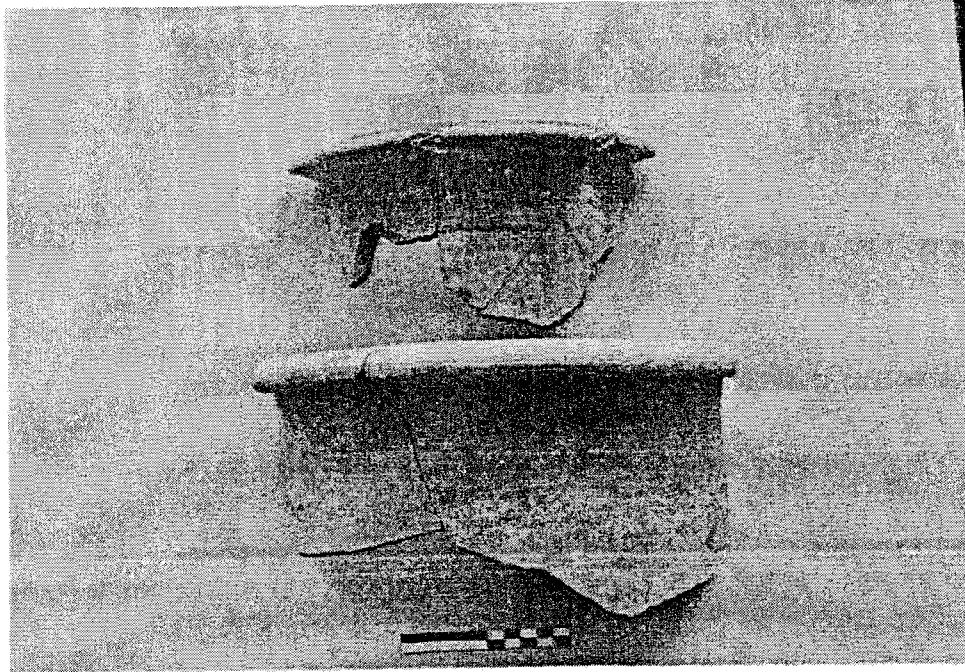



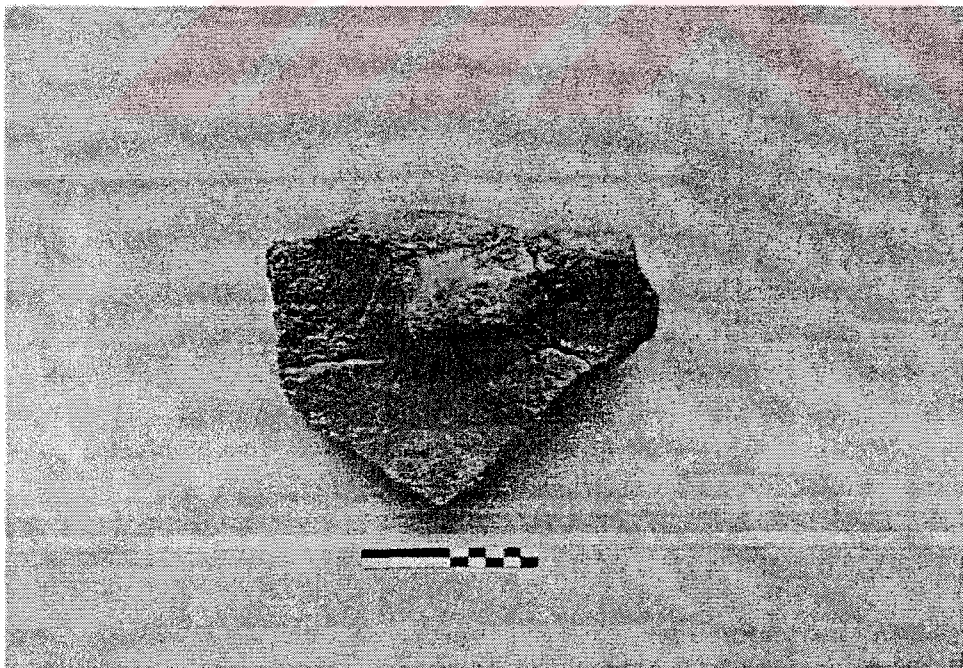
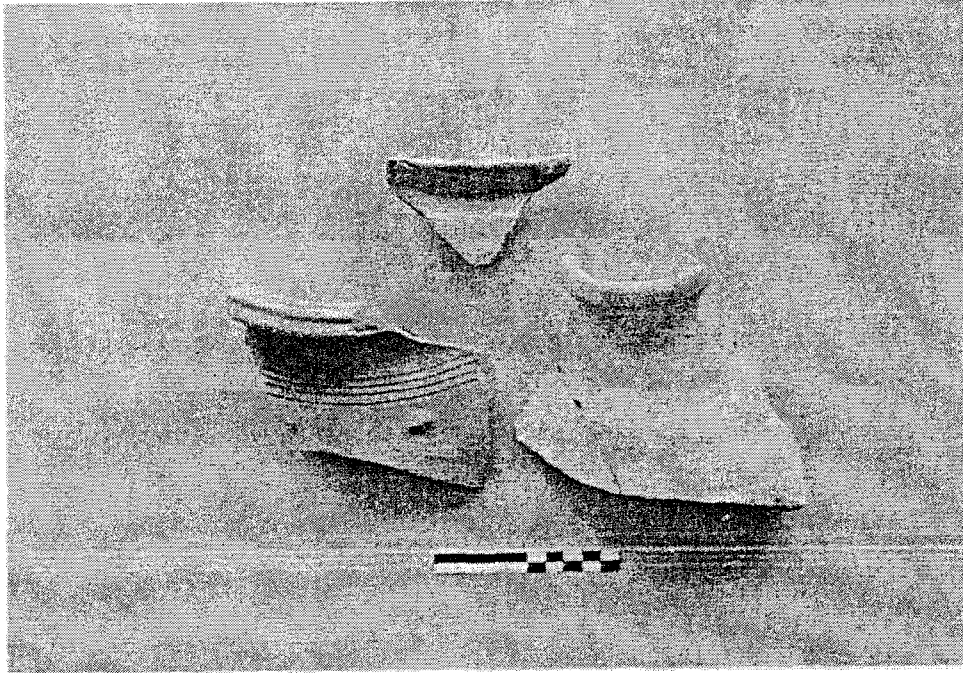



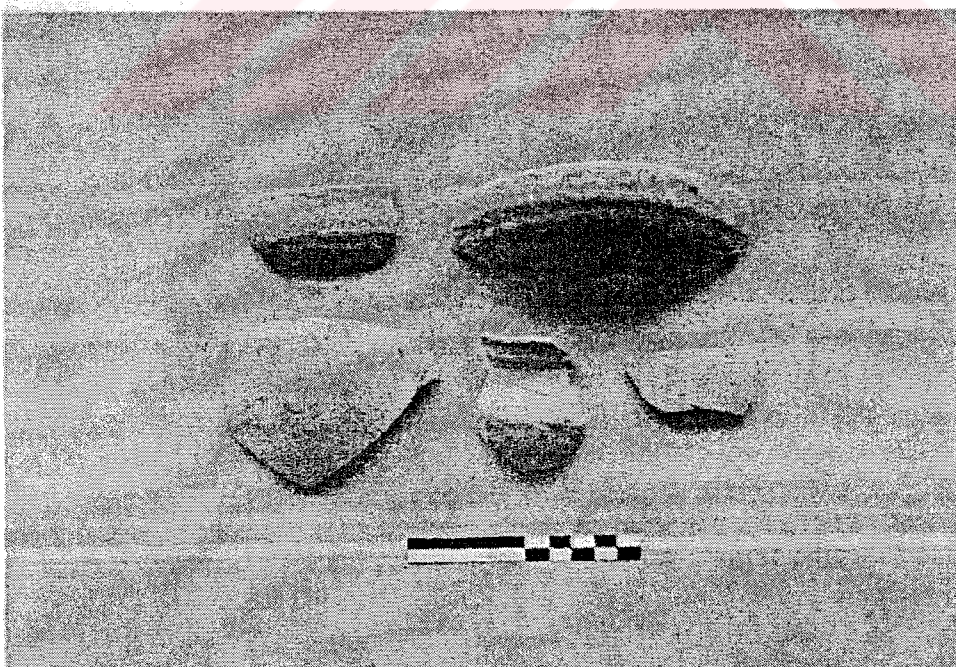
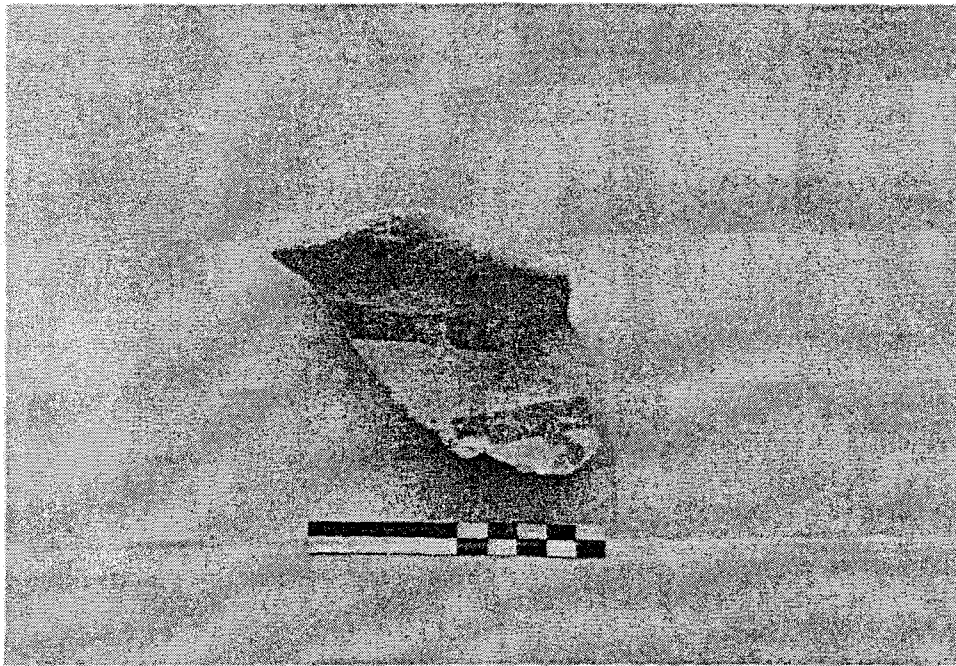



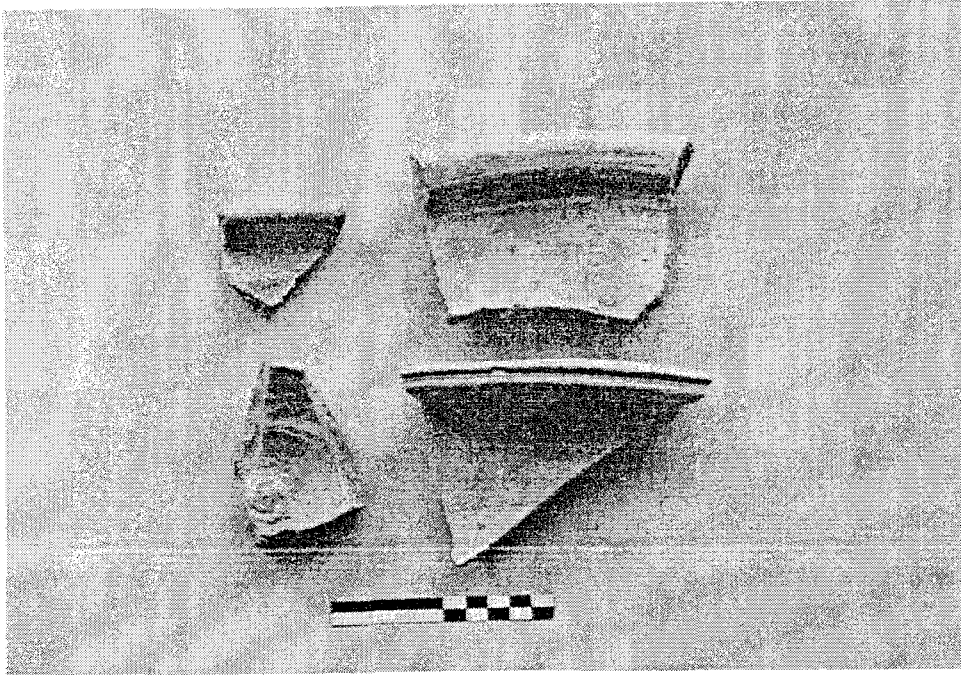



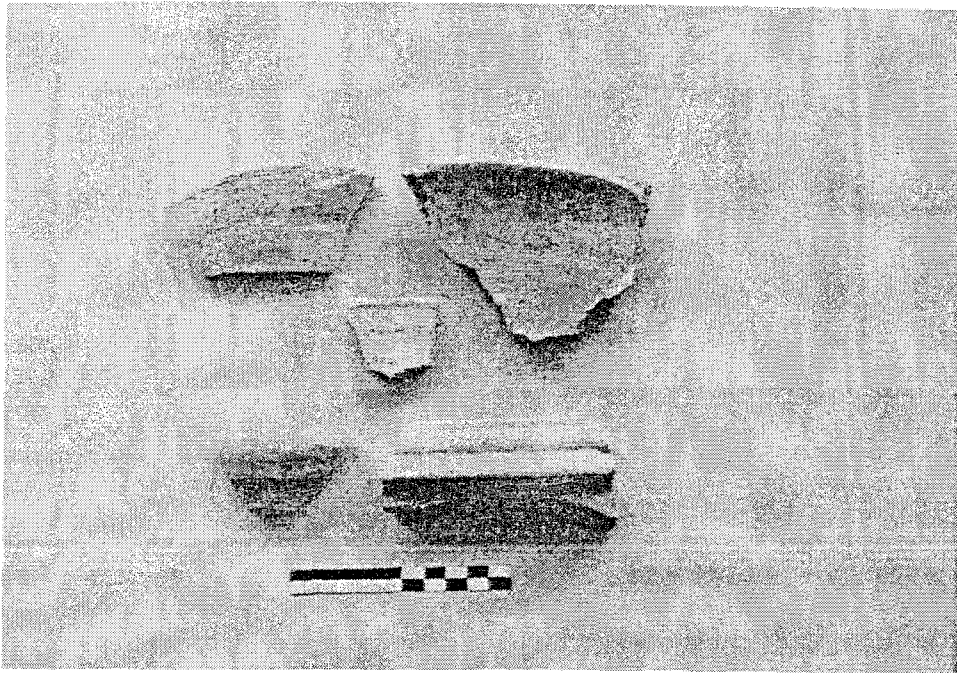



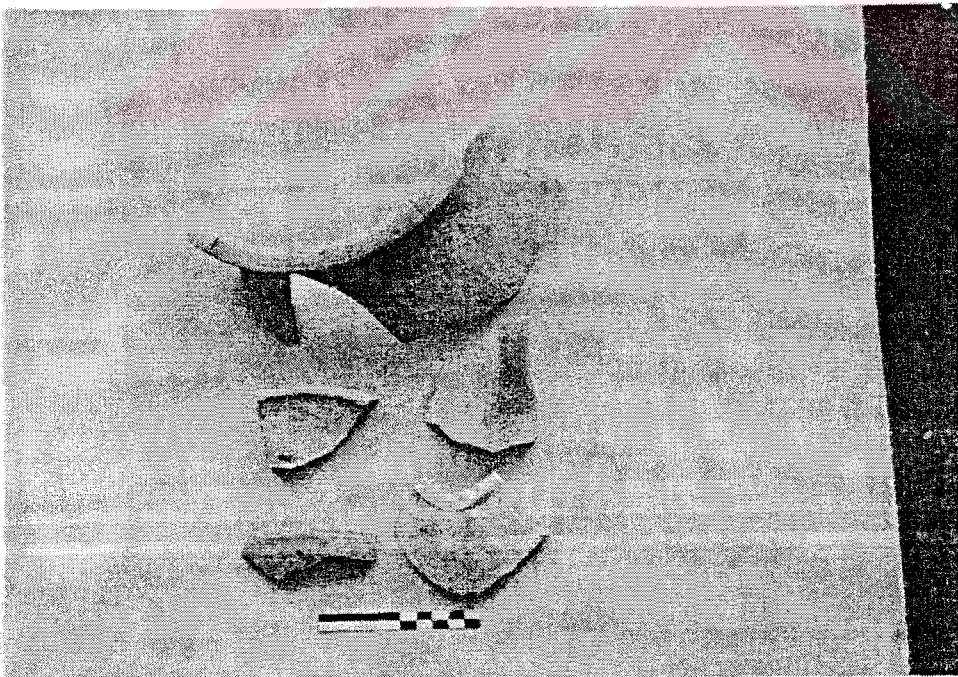
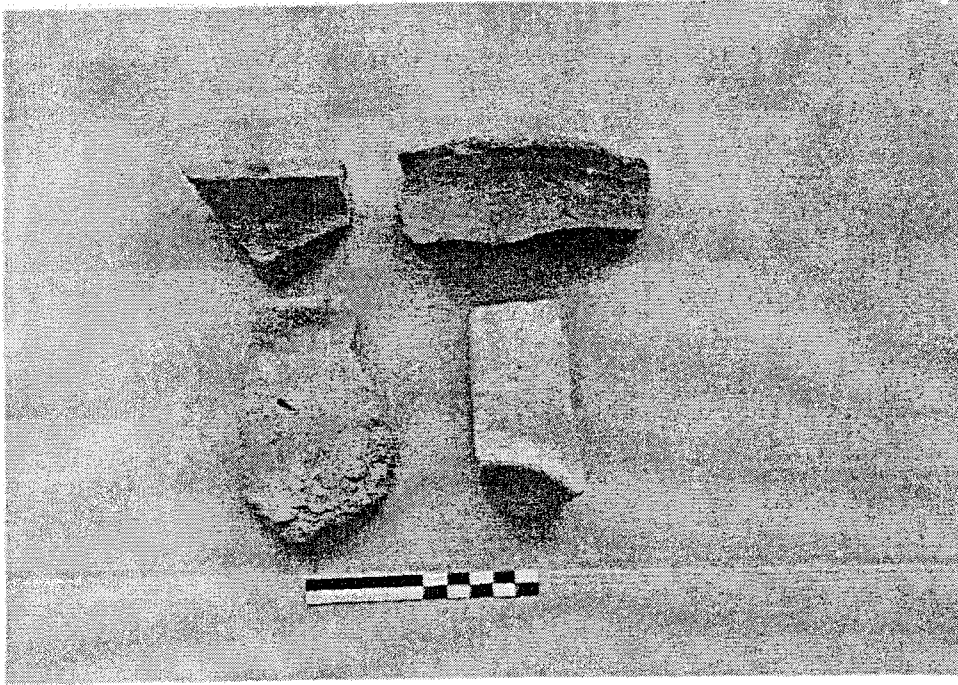



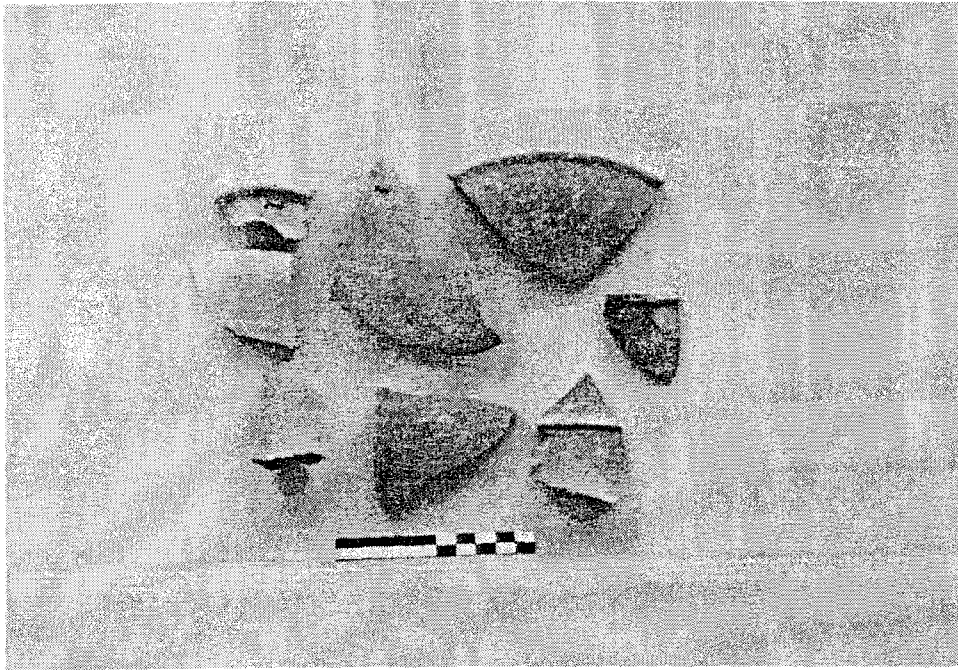



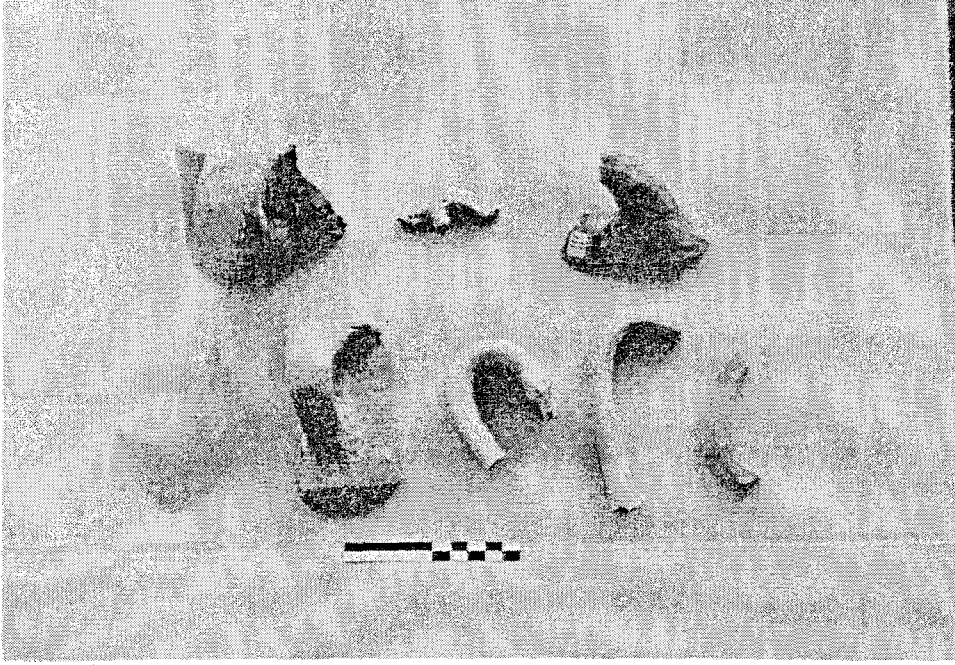

**T.C. YÜKSEKÖĞRETİM KURULU  
DOKÜMANTASYON MERKEZİ**